



**DTX**  
drums

ELECTRONIC DRUM KIT

**DTX402K**  
**DTX432K**  
**DTX452K**

**Manuale di istruzioni**

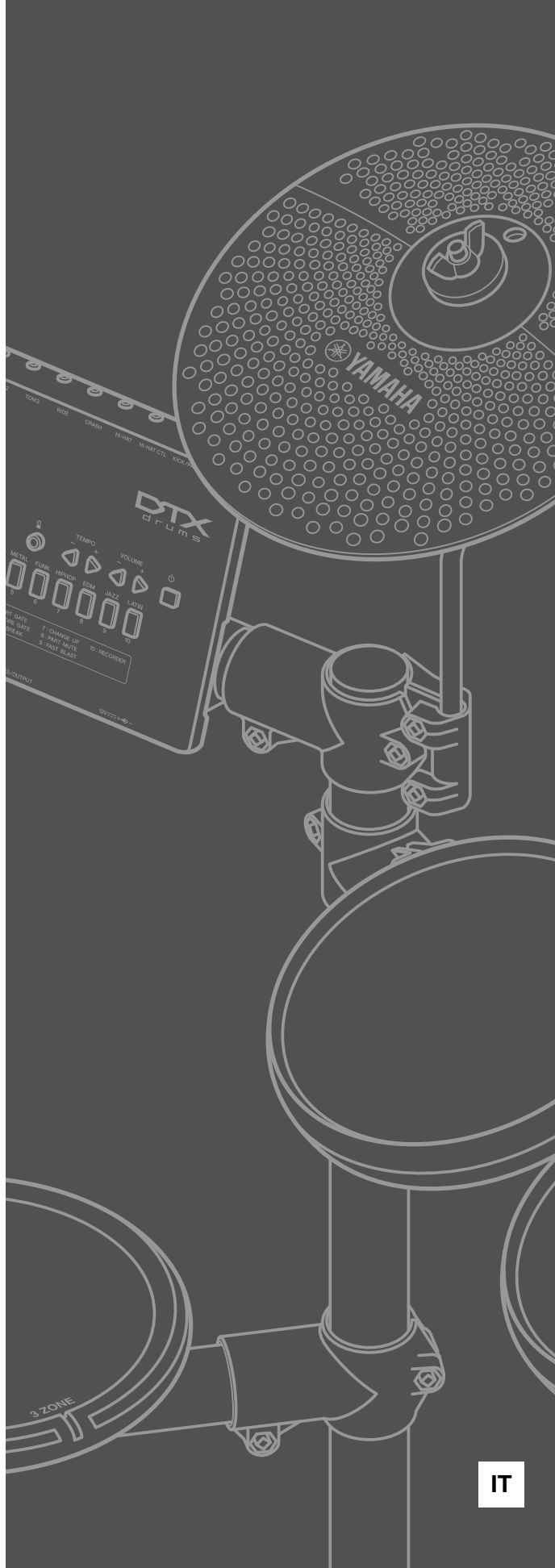

## Informazioni per gli utenti sulla raccolta e lo smaltimento di vecchia attrezzatura



Questi simboli sui prodotti, sull'imballaggio e/o sui documenti che li accompagnano, indicano che i prodotti elettrici ed elettronici non devono essere mischiati con i rifiuti generici.

Per il trattamento, il recupero e il riciclaggio appropriato di vecchi prodotti, si prega di portarli ai punti di raccolta designati, in accordo con la legislazione locale.

Smaltendo correttamente questi prodotti si potranno recuperare risorse preziose, oltre a prevenire potenziali effetti negativi sulla salute e l'ambiente che potrebbero sorgere a causa del trattamento improprio dei rifiuti.

Per ulteriori informazioni sulla raccolta e il riciclaggio di vecchi prodotti, si prega di contattare l'amministrazione comunale locale, il servizio di smaltimento dei rifiuti o il punto vendita dove sono stati acquistati gli articoli.

### **Per utenti imprenditori dell'Unione europea:**

Se si desidera scartare attrezzatura elettrica ed elettronica, si prega di contattare il proprio rivenditore o il proprio fornitore per ulteriori informazioni.

### **Informazioni sullo smaltimento negli altri Paesi al di fuori dell'Unione europea:**

Questi simboli sono validi solamente nell'Unione Europea; se si desidera scartare questi articoli, si prega di contattare le autorità locali o il rivenditore e richiedere informazioni sulla corretta modalità di smaltimento.

(weee\_eu\_it\_02)

## **OBSERVERA!**

Apparaten kopplas inte ur växelströmskällan (nätet) så länge som den är ansluten till vägguttaget, även om själva apparaten har stängts av.

**ADVARSEL:** Netspændingen til dette apparat er IKKE afbrudt, så længe netledningen sidder i en stikkontakt, som er tændt — også selvom der er slukket på apparatets afbryder.

**VAROITUS:** Laitteen toisiopiiriin kytketty käyttökytkin ei irroita koko laitetta verkosta.

# Sommario

<b>PRECAUZIONI</b> .....	4
<b>Benvenuti</b> .....	7
<b>Informazioni sui manuali</b> .....	7
Manuale stampato .....	7
Manuale digitale (PDF) .....	7

## Setup

<b>Passi preliminari</b> .....	8
<b>Contenuto della confezione</b> .....	9
<b>Guida all'assemblaggio</b> .....	12
<b>Configurazione per il suono</b> .....	21
Collegamento dell'alimentazione.....	21
Collegamento di cuffie o altoparlanti .....	21
Collegamento di un lettore musicale .....	21
Accensione del modulo per batteria .....	22
Spegnimento del modulo per batteria .....	22
Spegnimento automatico .....	22
Ripristino delle impostazioni predefinite (Ripristino alle impostazioni di fabbrica) .....	22
<b>Funzioni e controlli del pannello</b> .....	23
Pannello di controllo.....	23
Pannello inferiore .....	24
Pannello superiore .....	24

## Tecniche di base

<b>Tecniche di esecuzione</b> .....	25
Pad uso rullante .....	25
Piatto del charleston.....	25
Piatto crash .....	25
<b>Esecuzione con una categoria di musica selezionata</b> .....	26
Selezione di una categoria di musica.....	26
Regolazione della sensibilità del kit .....	26
Esecuzione a tempo con una song .....	27
Regolazione del volume della song .....	27
Regolazione del volume delle parti di batteria disattivate.....	28
Importazione di una song MIDI .....	28
<b>Utilizzo del metronomo</b> .....	29
Avvio e arresto del metronomo .....	29
Regolazione del volume del metronomo .....	29
Verifica del tempo.....	29
Regolazione del tempo .....	30
Altre impostazioni.....	30

<b>Esercitazione in modalità Training</b> .....	31
Prima di esercitarsi .....	31
Impostazioni dettagliate per la pratica .....	31
Al termine dell'esercitazione.....	31
Passaggio a un diverso esercizio .....	31
1. RHYTHM GATE .....	32
2. RHYTHM GATE.....	32
3. DYNAMIC GATE.....	33
4. SONG PART GATE .....	34
5. SONG SCORE GATE.....	35
6. MEASURE BREAK .....	36
7. CHANGE UP .....	37
8. PART MUTE .....	38
9. FAST BLAST .....	39
10. REGISTRATORE.....	40

## Tecniche avanzate

<b>Impostazione dei parametri mediante la modalità menu</b> .....	41
Procedura base in modalità menu .....	41
<b>1</b> Impostazioni metronomo .....	42
<b>2</b> Impostazioni kit.....	43
<b>3</b> mpostazioni MIDI.....	45
<b>4</b> Impostazioni charleston.....	46
<b>5</b> Impostazione trigger .....	48
<b>6</b> Impostazioni pratica.....	51
<b>7</b> Altre impostazioni .....	53
<b>Integrazione degli accessori venduti a parte</b> .....	57
Per i proprietari dell'unità DTX402K .....	57
Per i proprietari dell'unità DTX432K e DTX452K .....	57
<b>Collegamento a un computer</b> .....	58
Installazione di Yamaha Steinberg USB Driver .....	58
Riferimenti relativo a MIDI .....	58

## Riferimenti

<b>Risoluzione dei problemi</b> .....	59
<b>Elenco dati</b> .....	62
<b>Specifiche tecniche</b> .....	64
<b>Indice</b> .....	65

# PRECAUZIONI

## LEGGERE ATTENTAMENTE PRIMA DI CONTINUARE

Conservare questo manuale in un luogo sicuro e accessibile per future consultazioni.

## Per l'adattatore CA



### AVVERTENZA

- Questo adattatore CA è progettato per essere utilizzato soltanto con strumenti elettronici Yamaha. Non utilizzare per scopi diversi.
- Solo per uso interno. Non utilizzare in ambienti umidi.



### ATTENZIONE

- Durante l'installazione, assicurarsi che la presa CA sia facilmente accessibile. In caso di problemi o malfunzionamenti, spegnere immediatamente lo strumento tramite l'interruttore di alimentazione e scollegare l'adattatore CA dalla presa. Se l'adattatore CA è collegato alla presa CA, tenere presente che una quantità minima di corrente continua a essere presente, anche se l'interruttore di alimentazione è spento. Se non si intende utilizzare lo strumento per un lungo periodo di tempo, scollegare il cavo di alimentazione dalla presa a muro CA.

## Per lo strumento



### AVVERTENZA

Attenersi sempre alle precauzioni di base indicate di seguito per evitare il rischio di lesioni gravi o addirittura di morte conseguente a scosse elettriche, cortocircuiti, danni, incendi o altri pericoli. Tali precauzioni includono, fra le altre, quelle indicate di seguito:

#### Alimentazione/Adattatore CA

- Non posizionare il cavo di alimentazione in prossimità di fonti di calore, quali radiatori o caloriferi. Non piegarlo eccessivamente né danneggiarlo. Non posizionare oggetti pesanti sul cavo.
- Utilizzare solo la tensione corretta specificata per lo strumento. La tensione necessaria è indicata sulla piastrina del nome dello strumento.
- Utilizzare solo l'adattatore specificato (pagina 64). L'utilizzo di un adattatore non adeguato potrebbe causare danni allo strumento o surriscaldamento.
- Controllare periodicamente la spina elettrica ed eventualmente rimuovere la sporcizia o la polvere accumulata.

#### Montaggio

- Non smontare o modificare i componenti del prodotto per nessun motivo. Ciò potrebbe causare scosse elettriche, incendi, lesioni o malfunzionamenti.

#### Esposizione all'acqua

- Non esporre lo strumento alla pioggia, non usarlo vicino all'acqua o in ambienti umidi o bagnati né sistemare su di esso contenitori di liquidi (ad esempio, tazze, bicchieri o bottiglie) che possano riversarsi in una qualsiasi delle aperture. Un'eventuale fuoriuscita di liquido potrebbe penetrare nelle aperture dello strumento. In caso di infiltrazione di liquido all'interno dello strumento, come ad esempio acqua, spegnere immediatamente lo strumento e scollegare il cavo di alimentazione dalla presa CA. Richiedere quindi l'assistenza di un tecnico autorizzato Yamaha.
- Non inserire o rimuovere la spina elettrica con le mani bagnate.

#### Esposizione al fuoco

- Non appoggiare sullo strumento oggetti con fiamme vive, come ad esempio candele. Tali oggetti potrebbero cadere provocando un incendio.

#### Anomalie

- Se si verifica uno dei problemi riportati di seguito, spegnere immediatamente lo strumento e scollegare la spina elettrica dalla presa. Richiedere quindi l'assistenza di un tecnico autorizzato Yamaha.
  - La spina o il cavo di alimentazione è danneggiato.
  - Si verifica l'emissione di un odore insolito o di fumo.
  - Alcuni oggetti sono caduti nello strumento.
  - Si verifica una improvvisa scomparsa del suono durante l'utilizzo dello strumento.



## ATTENZIONE

**Attenersi sempre alle precauzioni di base elencate di seguito per evitare lesioni personali o danni allo strumento o ad altri oggetti. Tali precauzioni includono, fra le altre, quelle indicate di seguito:**

### Alimentazione/Adattatore CA

- Non collegare lo strumento a una presa elettrica utilizzando un connettore multiplo, per evitare una riduzione della qualità del suono o un eventuale surriscaldamento della presa stessa.
- Per scollegare il cavo di alimentazione dallo strumento o dalla presa elettrica, afferrare sempre la spina e non il cavo, per evitare di danneggiarlo.
- Se si prevede di non utilizzare lo strumento per un lungo periodo di tempo o in caso di temporali, rimuovere la spina dalla presa elettrica.

### Montaggio

- Leggere attentamente la documentazione allegata relativa alle operazioni di montaggio. La mancata osservanza della sequenza di montaggio potrebbe provocare danni allo strumento o lesioni alle persone.
- Non mettere mani o piedi sotto un foot switch o un foot pedal. Ciò potrebbe causare lesioni.
- Non utilizzare il rack del kit di batteria elettronica per sostenere tamburi acustici. Ciò potrebbe causare la rottura dei morsetti e la caduta dei tamburi, con conseguente rischio di lesioni.
- Prestare attenzione alle dita quando si regolano i morsetti. Le dita potrebbero rimanere incastrate e lesionarsi se non si fa attenzione durante questa operazione.
- Prestare attenzione alle punte di supporti, bracci, viti e componenti simili. Le dita potrebbero venire lesionate dalle punte acuminate se non si presta attenzione a come si maneggiano questi componenti.
- Non sedere o stare in piedi sul rack. Ciò potrebbe causare il ribaltamento o la rottura del rack ed eventuali lesioni.
- Prestare attenzione ai supporti dei pad per piatti e tom, in quanto hanno estremità appuntite. Per evitare lesioni, prestare la massima attenzione quando si maneggiano questi componenti.
- Prestare attenzione ai fermi antiscivolo dei pad per grancassa e dei foot pedal, in quanto hanno estremità appuntite. Per evitare lesioni, prestare la massima attenzione quando si maneggiano questi componenti.
- Serrare saldamente i dadi e altri elementi di fissaggio. Inoltre, serrare immediatamente i dadi eventualmente allentati. Se tale precauzione non viene osservata, i pad potrebbero cadere o il rack potrebbe capovolgersi provocando possibili lesioni.
- Fare attenzione alla disposizione dei cavi. Se si inciampa su un cavo, lo strumento potrebbe cadere e provocare lesioni.

### Posizionamento

- Non collocare lo strumento in posizione instabile, per evitare che cada.
- Il materiale dei pavimenti (parquet, ecc.) potrebbe essere danneggiato se lo strumento viene posizionato direttamente sul pavimento. Si consiglia di posizionarlo su un tappeto o su una superficie simile.
- Prima di spostare lo strumento, assicurarsi che tutti i cavi siano scollegati per evitare danni o lesioni alle persone che potrebbero inciampare.
- Durante l'installazione del prodotto, assicurarsi che la presa CA utilizzata sia facilmente accessibile. In caso di problemi o malfunzionamenti, spegnere immediatamente lo strumento e scollegare la spina dalla presa elettrica. Anche quando l'interruttore è spento, una quantità minima di corrente continua ad alimentare il prodotto. Se si prevede di non utilizzare il prodotto per un lungo periodo di tempo, scollegare il cavo di alimentazione dalla presa CA a muro.
- Utilizzare solo il supporto/rack specificato per lo strumento. Fissarlo utilizzando esclusivamente le viti fornite.

### Collegamenti

- Prima di collegare lo strumento ad altri componenti elettronici, spegnere tutti i componenti interessati. Prima di accendere o spegnere i componenti, impostare al minimo i livelli del volume.
- Assicurarsi inoltre che il volume di tutti i componenti sia impostato al minimo. Aumentare gradualmente il volume mentre si suona lo strumento fino a raggiungere il livello desiderato.

### Precauzioni di utilizzo

- Evitare il contatto con il grasso. Il grasso viene applicato ai pedali come lubrificante e può sporcare i vestiti durante l'installazione o il trasporto.
- Non introdurre le dita o le mani nelle fessure presenti sullo strumento.
- Non introdurre né lasciare cadere carta, oggetti metallici o di altro tipo nelle fessure presenti sul pannello. Ciò potrebbe causare lesioni personali, danni allo strumento o ad altri oggetti o problemi nel funzionamento.
- Non appoggiarsi allo strumento, né posizionarvi sopra oggetti pesanti. Non esercitare eccessiva forza su pulsanti, interruttori o connettori.
- Non utilizzare lo strumento/dispositivo o le cuffie per lunghi periodi di tempo o con livelli di volume eccessivi. Tali pratiche potrebbero causare una perdita permanente dell'udito. Se si accusano disturbi uditivi come fischi o abbassamento dell'udito, rivolgersi a un medico.

Yamaha declina qualsiasi responsabilità per i danni derivanti da un utilizzo non corretto o dalle modifiche apportate allo strumento, nonché per la perdita o la distruzione di dati.

Spegnere sempre lo strumento quando non è utilizzato.

Anche se l'interruttore (⏻) (Standby/On) è in posizione di standby (tutte le spie sono spente), una quantità minima di corrente continua ad alimentare lo strumento.

Se non si intende utilizzare lo strumento per un lungo periodo di tempo, scollegare il cavo di alimentazione dalla presa a muro CA.

## AVVISO

Attenersi sempre agli avvisi elencati di seguito per evitare il malfunzionamento/danneggiamento del dispositivo e il danneggiamento dei dati o di altri oggetti.

### ■ Utilizzo e manutenzione

- Non utilizzare lo strumento in prossimità di apparecchi televisivi, radio, stereo, telefoni cellulari o altri dispositivi elettrici. In caso contrario, lo strumento o i suddetti dispositivi potrebbero generare interferenze. Quando si utilizza lo strumento insieme a un'applicazione su uno smart device, si consiglia di impostare "Airplane Mode" (Modalità aereo) su "ON" su tale dispositivo per evitare il disturbo causato dalla comunicazione.
- Per evitare la deformazione del pannello, il danneggiamento dei componenti interni o il funzionamento instabile, non esporre lo strumento a un'eccessiva quantità di polvere, a vibrazioni o a condizioni climatiche estreme. Ad esempio, non lasciare lo strumento sotto la luce diretta del sole, in prossimità di una fonte di calore o all'interno di una vettura nelle ore diurne.
- Non collocare oggetti in vinile, plastica o gomma sullo strumento, per evitare di scolorire il pannello.

### ■ Manutenzione

- Pulire il modulo per batteria con un panno morbido, asciutto o leggermente inumidito. Non utilizzare diluenti per vernici, solventi, alcol, detersivi liquidi o salviette imbevute di sostanze chimiche.
- Quando si puliscono i pad, non utilizzare prodotti con solventi organici, diluenti e alcol per evitare deformazioni e/o scolorimenti. Rimuovere la polvere utilizzando un panno morbido asciutto oppure, per una pulizia più profonda, utilizzare un panno umido ben strizzato. Se un pad è eccessivamente sporco, utilizzare un panno umido ben strizzato immerso precedentemente in una soluzione con detergente neutro. Eliminare i residui della soluzione utilizzando un panno umido ben strizzato.

## Information

### ■ Informazioni sui copyright

- Fatta eccezione per l'uso personale, è severamente vietata la copia dei dati musicali commercialmente disponibili compresi, tra gli altri, i dati MIDI e/o i dati audio.
- Il prodotto comprende ed è fornito in bundle con contenuti di cui Yamaha detiene i diritti di copyright o in relazione ai quali Yamaha dispone di una licenza di utilizzo del copyright di terzi. In base a quanto stabilito dalle leggi sul copyright e da altre leggi applicabili, l'utente NON è autorizzato a distribuire supporti su cui sono stati salvati o registrati tali contenuti (identici o molto simili a quelli forniti con questo prodotto).
  - \* I contenuti sopra descritti includono programmi, dati di stili di accompagnamento, dati MIDI, dati WAVE, dati di registrazioni vocali, partiture, dati di partiture e così via.
  - \* È possibile distribuire supporti su cui sono registrate le proprie performance o produzioni musicali realizzate utilizzando tali contenuti. In tal caso non è necessario richiedere alcuna autorizzazione a Yamaha Corporation.

### ■ Informazioni sul presente manuale

- Le illustrazioni e le schermate LCD riprodotte nel presente manuale hanno finalità puramente didattiche e possono variare rispetto a quanto effettivamente visualizzato nello strumento dell'utente.
- Apple, iTunes, Mac, Macintosh, iPhone, iPad, iPod touch e Lightning sono marchi di Apple Inc. registrati negli Stati Uniti e in altri paesi.
- iOS è un marchio o un marchio registrato di Cisco negli Stati Uniti e in altri paesi e viene utilizzato su licenza.
- Le denominazioni sociali e i nomi dei prodotti riportati nel manuale sono marchi o marchi registrati delle rispettive società.

Il numero di modello e quello di serie, i requisiti di alimentazione e altre informazioni del prodotto si trovano sulla piastrina o vicino alla stessa. La piastrina del prodotto si trova nella parte inferiore dell'unità. Annotare il numero di serie nello spazio indicato di seguito e conservare il manuale come documento di comprovazione dell'acquisto; in tal modo, in caso di furto, l'identificazione sarà più semplice.

**Numero del modello**

---

**Numero di serie**

---

(bottom\_it\_01)

## Benvenuti

Grazie per aver acquistato questo prodotto Yamaha.

Per ottenere le migliori prestazioni da questo kit di batteria elettronico serie DTX402, leggere con attenzione il presente Manuale di istruzioni. Una volta letto il manuale, riporlo in un posto sicuro in modo che se necessario sia possibile consultarlo all'occorrenza.

## Informazioni sui manuali

I seguenti manuali vengono forniti per l'utilizzo di DTX402K, DTX432K e DTX452K. Questi manuali sono destinati agli utenti di DTX402K, DTX432K e DTX452K.

---

### Manuale stampato

---



#### Manuale di istruzioni (questa guida)

##### Setup

Descrive come assemblare il kit di batteria elettronica e prepararlo per suonare.

##### Tecniche di base

Descrive le tecniche di base per utilizzare e suonare il kit di batteria elettronica.

##### Tecniche avanzate

Descrive l'impostazione dei parametri e altre modalità d'uso avanzate.

##### Riferimenti

Descrive le procedure di risoluzione dei problemi e contiene altri materiali di riferimento.

---

### Manuale digitale (PDF)

---



#### Manuale di riferimento MIDI

Fornisce informazioni di riferimento relative a MIDI.



#### Drum Scores (Partiture per batteria)

Fornisce le partiture per batteria per le preset song del modulo per batteria.



#### iPhone/iPad Connection Manual (Manuale di collegamento iPhone/iPad)

Descrive come collegare smart device quali iPhone e iPad.

I manuali in formato digitale sopra elencati possono essere scaricati dalla pagina dei download del sito Web Yamaha. A tale scopo accedere alla pagina Web utilizzando il seguente URL, immettere il nome del kit di batteria nel campo "Nome modello" e fare clic su "Cerca".

Download Yamaha: <https://download.yamaha.com/>

Accedere al sito Web di assistenza, fare clic su "Manual Library", quindi immettere il nome del modello appropriato.

# Passi preliminari

1

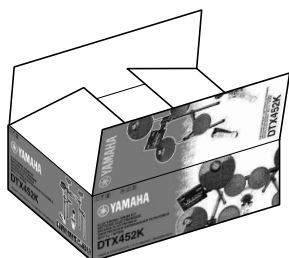

**Aprire la confezione e accertarsi che siano presenti tutte le parti e che siano quelle corrette.**

2

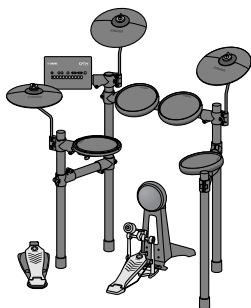

**Assemblare le parti.**

- La procedura di assemblaggio è descritta in dettaglio da pagina 9 a pagina 20.

3

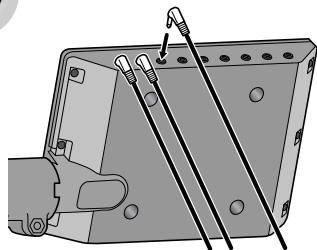

**Stabilire i collegamenti necessari.**

- Collegare i pad al modulo per batteria utilizzando i cavi in dotazione.  
→ Vedere a pagina 20.
- Collegare l'adattatore CA al modulo per batteria e accenderlo.  
→ Vedere a pagina 21.

4

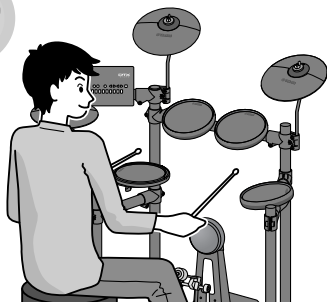

**Suonare il kit di batteria elettronica.**

- Le tecniche di base per utilizzare e suonare il kit di batteria elettronica sono descritte nella sezione Tecniche di base (da pagina 25 a pagina 40).
- I metodi più complessi sono descritti nella sezione Tecniche avanzate (da pagina 41 a pagina 56).



# Contenuto della confezione

Dopo aver aperto la confezione che contiene il kit di batteria elettronica, verificare che siano presenti tutte le parti riportate di seguito.

## DTX402K

Rack (grande)

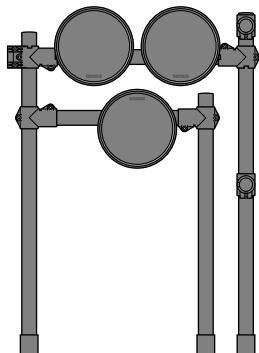

Rack (piccolo)

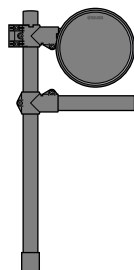

Reggicharleston

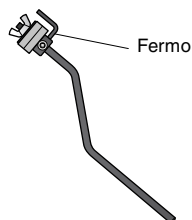

Reggi piatti (x2)

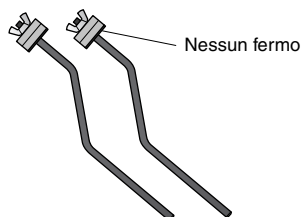

Pad per piatti/charleston (x2)

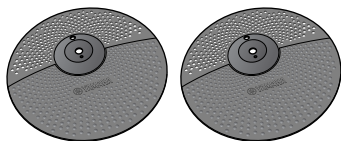

Pad per piatto crash

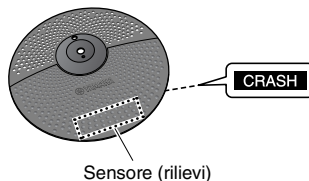

Modulo per batteria



Controller per charleston HH40



Pedale per grancassa KU100



Cavo flessibile a 9 canali

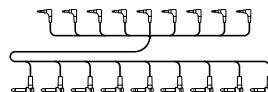

Chiave per tamburo

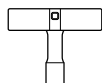

Fascette fermacavi (x2)



Adattatore CA

\* Potrebbe non essere incluso a seconda del paese di acquisto. Per ulteriori informazioni, contattare il proprio rivenditore Yamaha.

Manuale di istruzioni (questo documento)

## DTX432K

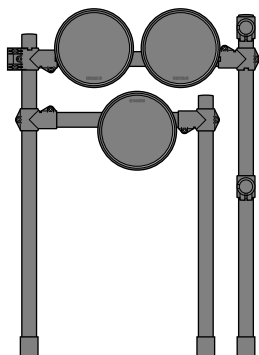
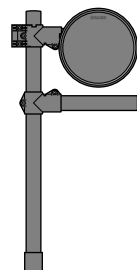
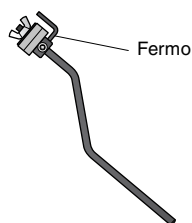
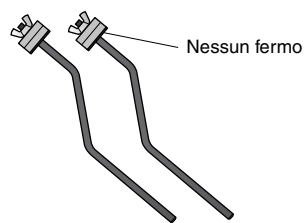
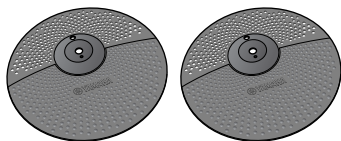
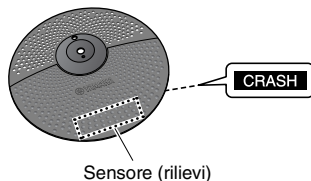
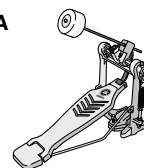
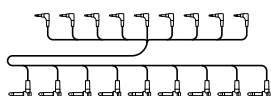
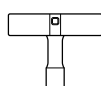
 Rack (grande) Rack (piccolo) Reggicharleston Reggi piatti (x2) Pad per piatti/charleston (x2) Pad per piatto crash Modulo per batteria HH65  
Controller  
per charleston KP65  
Pad kick FP6110A  
Pedale Cavo flessibile a 9 canali Chiave per  
tamburo Fascette fermacavi  
(x2) Adattatore CA

\* Potrebbe non essere incluso a seconda del paese di acquisto. Per ulteriori informazioni, contattare il proprio rivenditore Yamaha.

 - Manuale di istruzioni  
(questo documento)

# DTX452K

Rack (grande)

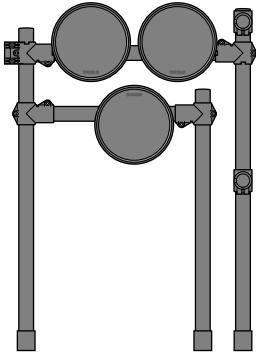

Rack (piccolo)

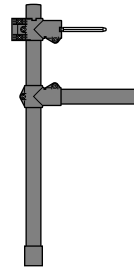

Pad uso rullante TP70S



Reggicharleston

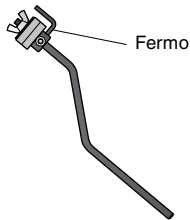

Reggi piatti (x2)

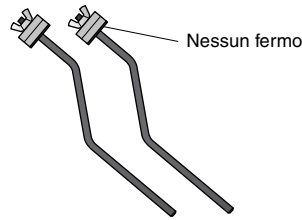

Galletto S



Pad per piatti/charleston (x2)

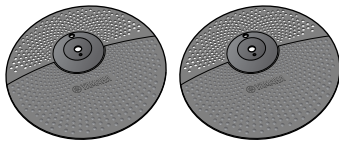

Pad per piatto crash

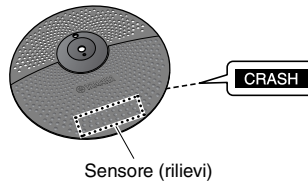

Modulo per batteria



HH65  
Controller per  
charleston



KP65  
Pad kick



FP6110A  
Pedale

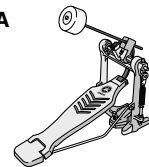

Cavo flessibile a 9 canali

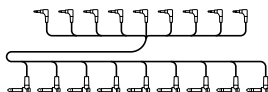

Chiave per  
tamburo

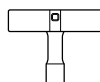

Fascette fermacavi  
(x2)



Adattatore CA

\* Potrebbe non essere incluso a seconda del paese di acquisto. Per ulteriori informazioni, contattare il proprio rivenditore Yamaha.

- Manuale di istruzioni (questo documento)

# Guida all'assemblaggio

Kit di batteria completamente assemblato (DTX452K mostrato)

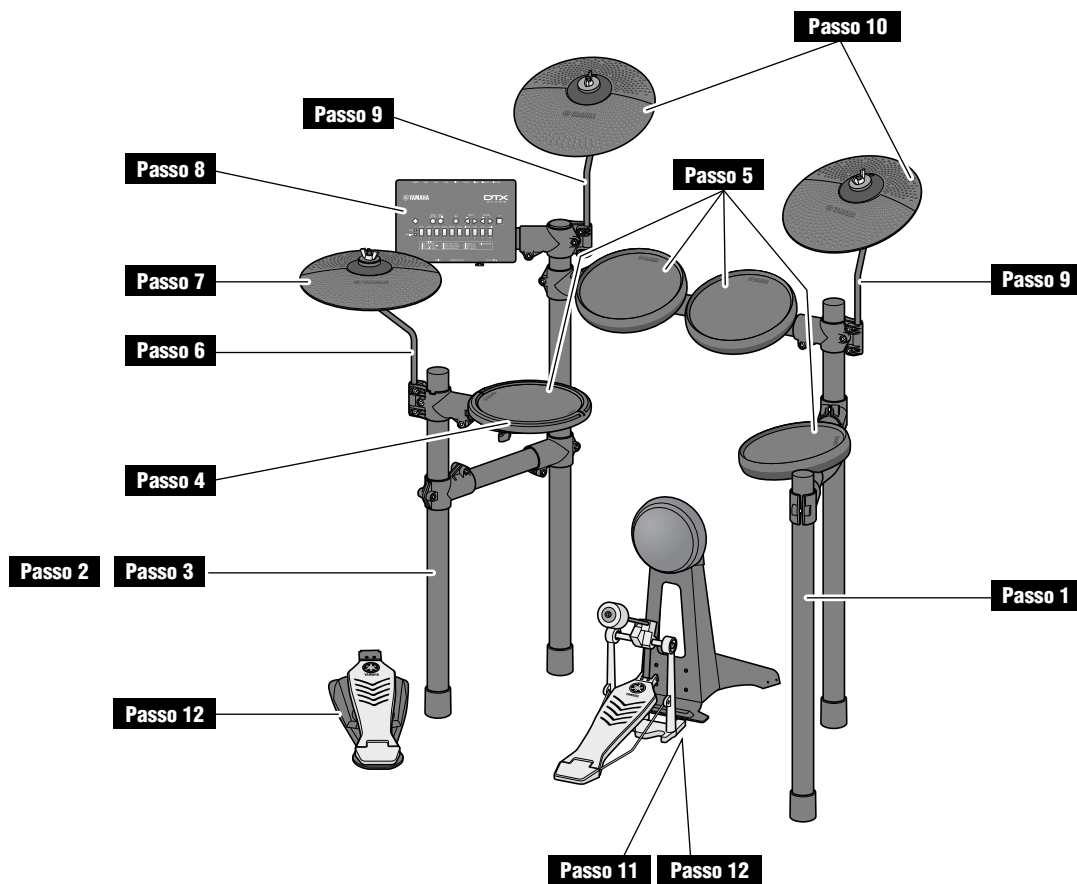

## ⚠ ATTENZIONE

- Scegliere una superficie piana e solida sulla quale assemblare il kit di batteria elettronica.
- Non mischiare le parti né assemblarle in direzione errata. Inoltre, i passi per l'assemblaggio devono essere eseguiti uno alla volta nell'ordine descritto.
- È richiesta l'assistenza di almeno un'altra persona per l'assemblaggio del kit di batteria elettronica.
- Una volta assemblata una parte, assicurarsi di serrare le viti corrispondenti.
- Per smontare il kit di batteria elettronica, invertire l'ordine della sequenza di assemblaggio.

## Passo 1 Sollevamento del rack grande

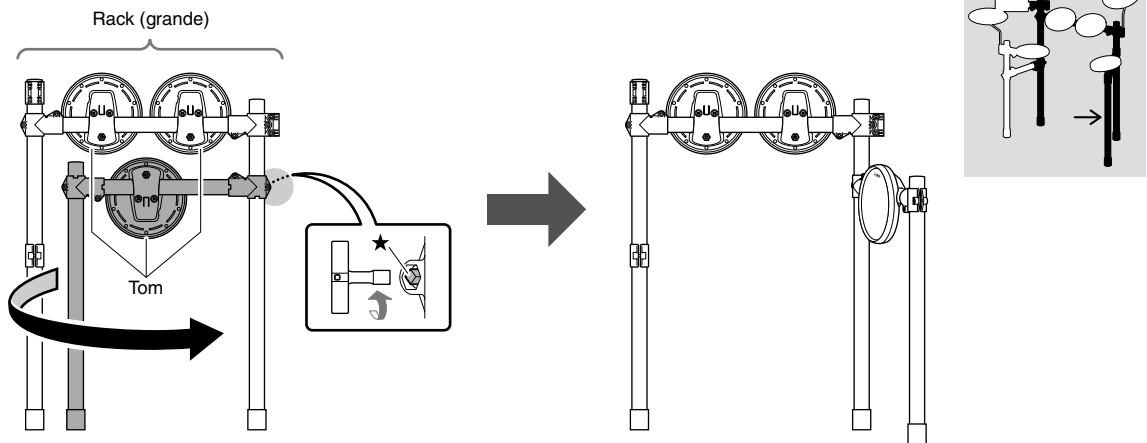

1. Sollevare il rack grande con la parte posteriore dei pad tom rivolti verso di sé, come mostrato nella figura.
2. Allentare la vite ★ utilizzando la chiave per tamburo.
3. Tirare a sé la gamba più corta.

## Passo 2 Sollevamento del rack piccolo

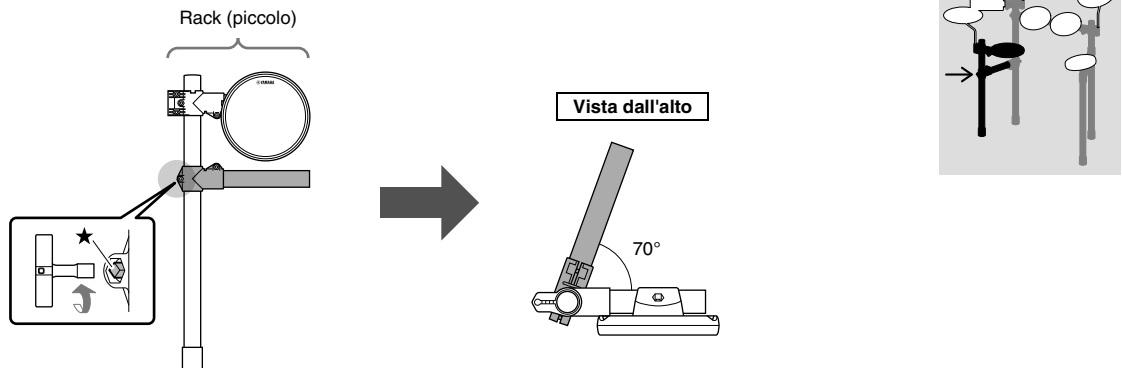

1. Sollevare il rack piccolo come mostrato nella figura e sostenerlo.

Per **DTX452K**, il pad uso rullante verrà collegato al rack piccolo nel passo seguente.

2. Allentare la vite ★.
3. Aprire il tubo inferiore con un angolo di circa 70°, come mostrato nella vista dall'alto.

### Passo 3 Assemblaggio del rack

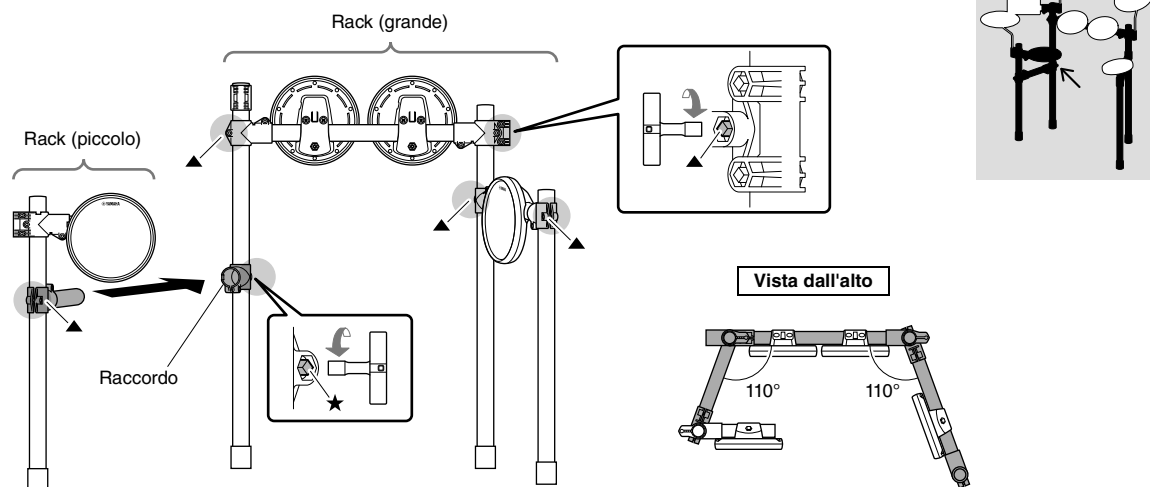

1. Allentare la vite ★ sul rack (grande) e ruotare il raccordo prima di far scorrere il rack piccolo (nel passo successivo).
2. Far scorrere il rack piccolo completamente nel raccordo al **Passo 1**.

**Per DTX452K, il pad uso rullante verrà collegato al rack piccolo nel passo seguente.**

3. Aprire le gambe destra e sinistra come mostrato nella vista dall'alto.

#### ⚠ ATTENZIONE

Il rack potrebbe cadere provocando lesioni alle persone se la gamba sinistra e quella destra sono troppo aperte.

4. Serrare la vite ★ e le cinque viti ▲ per fissare l'intero rack.

#### NOTA

I pad verranno ruotati in posizione in un passo successivo.

### Passo 4 Per DTX452K Montaggio del pad uso rullante

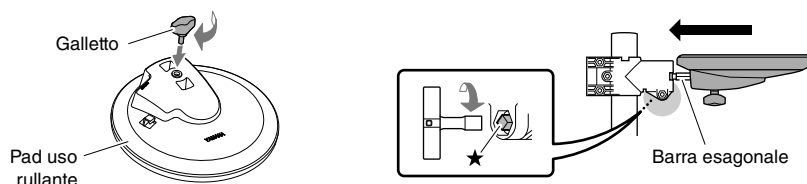

1. Prendere il pad uso rullante e il galletto S e serrare leggermente il galletto S. Sono sufficienti cinque o sei giri.
2. Posizionare il pad uso rullante sulla barra esagonale e farlo scorrere completamente all'indietro. Quindi, serrare il galletto S per fissare in posizione il pad uso rullante.
3. Allentare la vite ★ e regolare l'angolo del pad uso rullante. Al termine dell'operazione, serrare nuovamente la vite ★ per fissare in posizione il pad uso rullante.

## Passo 5 Rotazione dei pad in posizione

### Per DTX402K e DTX432K

Il passo 5 si applica a ciascuno dei quattro pad.

### Per DTX452K

Il passo 5 si applica a ciascuno dei tre pad dei tom. Per la regolazione del pad uso rullante, vedere

#### Passo 4 .

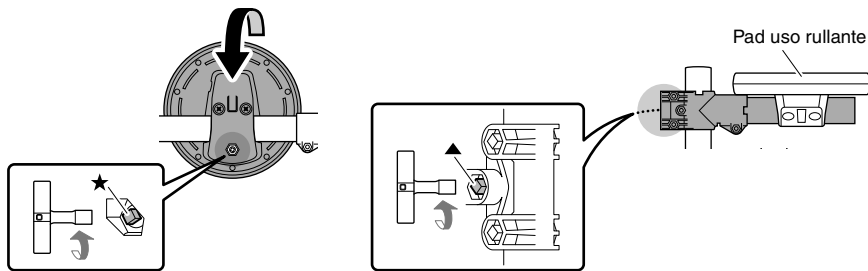

1. Allentare la vite ★ su ciascuno dei pad.
2. Ruotare i pad per posizionarli laddove è facile suonarli. Se necessario, controllare l'immagine del kit assemblato correttamente a pagina 12.

#### NOTA

Per il pad uso rullante, è anche possibile regolare l'angolo del giunto che supporta il pad allentando la vite ▲.

3. Serrare ciascuna delle viti per fissare i pad in posizione.

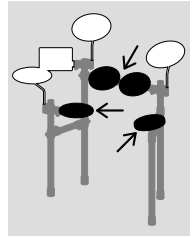

## Passo 6 Montaggio del reggicharleston

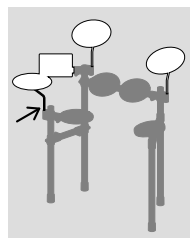
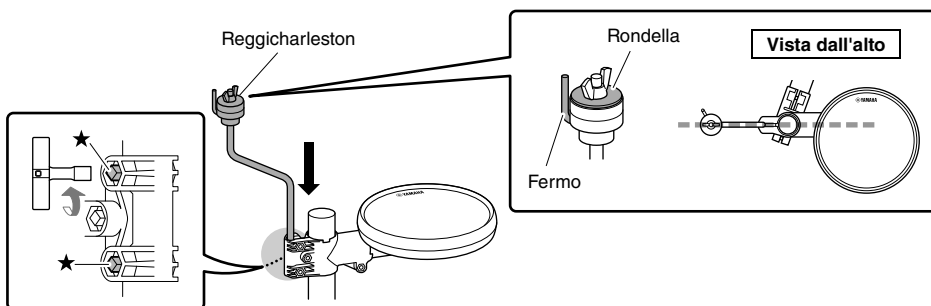

1. Allentare le due viti ★ sul retro della parte del rullante.
2. Inserire il reggicharleston nel retro della parte del rullante come mostrato nella figura.

**Il reggicharleston e gli altri due reggi piatti sembrano simili, ma in realtà sono diversi. Solo il reggicharleston ha una rondella e un fermo.**

- Se è inserito correttamente, la punta del reggicharleston fuoriesce leggermente dalla parte inferiore della parte del rullante.
  - Se orientato correttamente, il reggicharleston sarà orizzontale rispetto alla parte del rullante, come mostrato nella vista dall'alto.
3. Serrare le due viti ★ per fissare il reggicharleston.

## Passo 7 Montaggio del pad charleston

### ● Regolazione della posizione del fermo del charleston

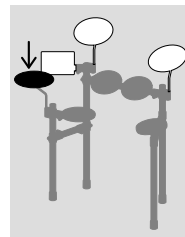
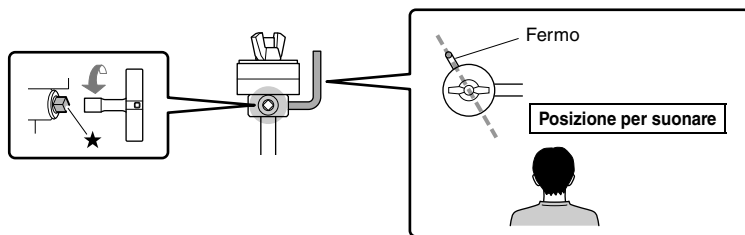

1. Allentare la vite ★ del fermo, situata nell'estremità superiore del reggicharleston.
2. Regolare la posizione del fermo finché non si trova esattamente sul retro (come mostrato nella figura) rispetto alla posizione per suonare.
3. Serrare la vite ★ per fissare il fermo.

### ● Montaggio del pad del charleston

1. Rimuovere il galletto, la rondella e il feltrino superiore dal reggicharleston. Non rimuovere il feltrino inferiore.
2. Posizionare il pad del charleston, che **NON** presenta l'etichetta "CRASH", sul reggicharleston con il fermo che passa attraverso l'apposito foro.
3. Sostituire il feltrino rimosso al **Passo 1** sopra il pad del charleston.
4. Riposizionare la rondella rimossa nel **Passo 1** sopra il feltrino.
5. Serrare il galletto per fissare in posizione il pad del charleston.

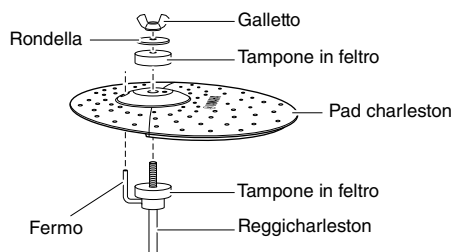

## Passo 8 Montaggio del modulo per batteria

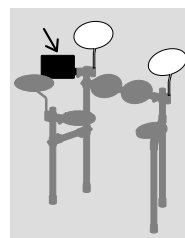
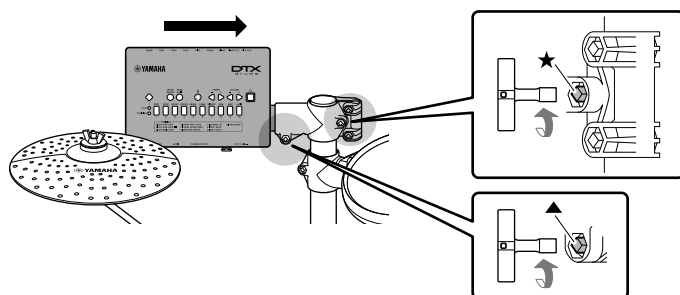

1. Allentare la vite ★ sulla parte posteriore sinistra del rack e ruotare il raccordo prima di far scorrere il modulo per batteria (nel passo successivo).
2. Allentare la vite ▲ e far scorrere il modulo per batteria completamente nel raccordo al **Passo 1**.
3. Serrare le viti ★ e ▲ per fissare il modulo per batteria in posizione.



## Passo 9 Montaggio dei reggi piatti

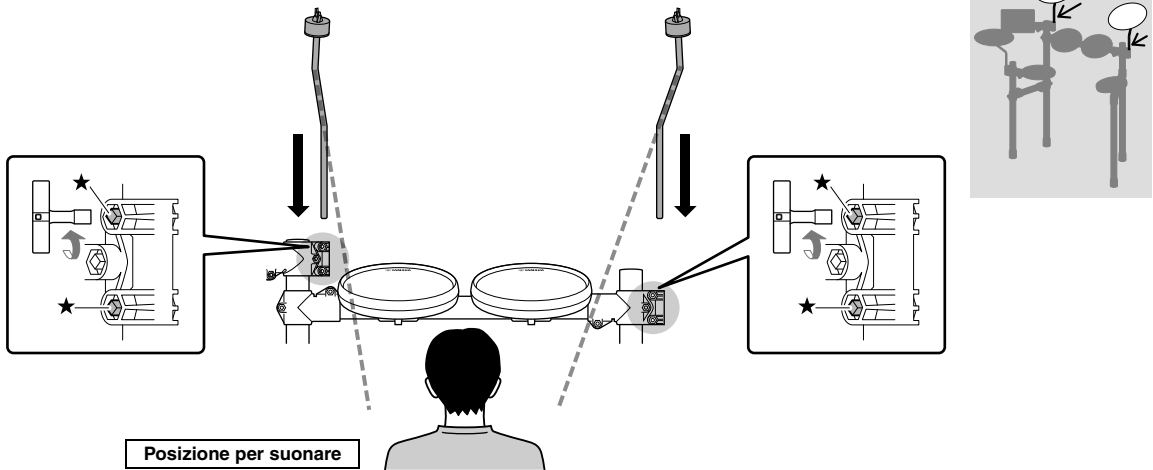

1. Allentare le quattro viti ★ alle estremità della parte 1/2 del tom.
2. Inserire i reggi piatti nelle estremità della parte 1/2 superiore. Quindi, regolare l'angolo dei reggi piatti finché i piatti non sono orientati come indicato nella figura.

### NOTA

I due reggi piatti sono identici.

- Se inseriti correttamente, le punte dei reggi piatti fuoriescono leggermente dalla parte inferiore della parte dei tom.
- Se orientati in modo corretto, i reggi piatti risulteranno ripiegati all'indietro rispetto alla posizione per suonare.

3. Serrare le quattro viti ★ per fissare i reggi piatti in posizione.

## Passo 10 Montaggio dei pad per piatti

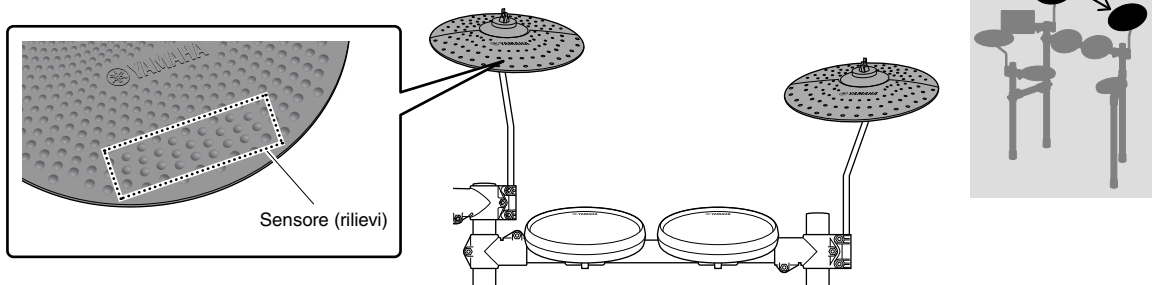

Il piatto crash, contrassegnato dall'etichetta "CRASH" sul lato posteriore e caratterizzato da alcuni rilievi sulla parte anteriore, va a **sinistra**.

Il piatto normale, che è identico al piatto charleston, va a **destra**.

1. Rimuovere il galletto e il feltrino superiore dal reggi piatti. Non rimuovere il feltrino inferiore.
2. Posizionare il pad per piatti sul reggi piatti, facendo passare il sostegno attraverso il foro centrale.
3. Sostituire il feltrino rimosso al **Passo 1** sopra il pad del pad per piatti.
4. Serrare il galletto per fissare in posizione il pad per piatti.

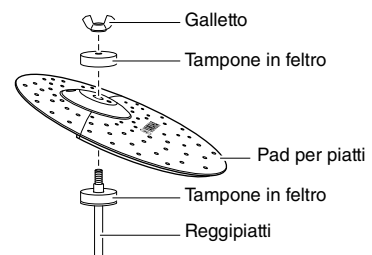

## Passo 11 Per DTX432K e DTX452K Montaggio del pad kick

1. Rimuovere i quattro galletti, le rondelle elastiche e le rondelle piatte dal pad kick e tenere ogni gruppo di componenti a portata di mano nell'ordine in cui sono stati rimossi.
2. Assemblare la base del pad kick come mostrato in basso quindi, partendo dal lato della base, montare i galletti, le rondelle elastiche e le rondelle piatte rimossi nel **Passo 1** per fissarli in posizione.

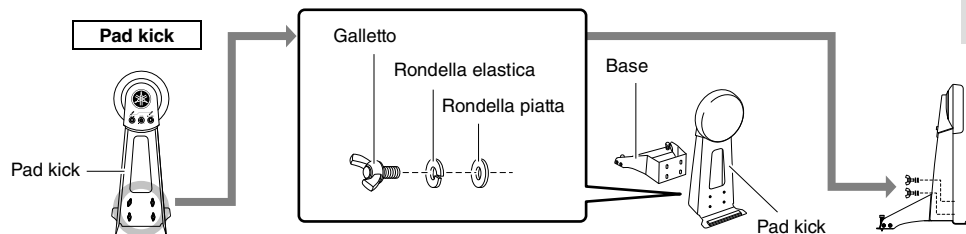

3. Inserire le aste di connessione nei fori del sostegno del foot pedal, come mostrato di seguito.
4. Far scorrere l'asta del percussore nel foro finché la punta non fuoriesce di circa 15 mm sul retro, quindi stringere la vite del battente utilizzando la chiave per tamburo.

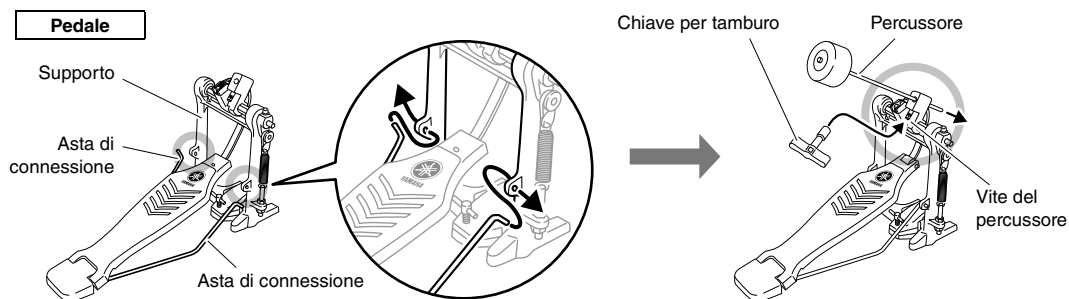

5. Ruotare la vite a T del foot pedal in senso antiorario per allentarla.

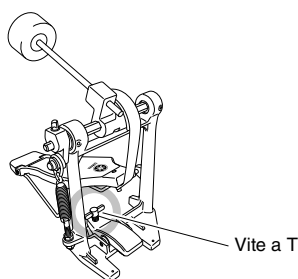

6. Fissare la sezione sollevata sulla parte frontale del supporto del pad kick nella staffa di assemblaggio del foot pedal.
7. Ruotare la vite a T del foot pedal in senso orario per fissare le parti tra loro.
8. Premere il pedale e controllare se il battente colpisce il pad kick vicino al centro. In caso contrario, regolare la lunghezza del percussore oppure spostarlo a sinistra o a destra, a seconda delle esigenze.

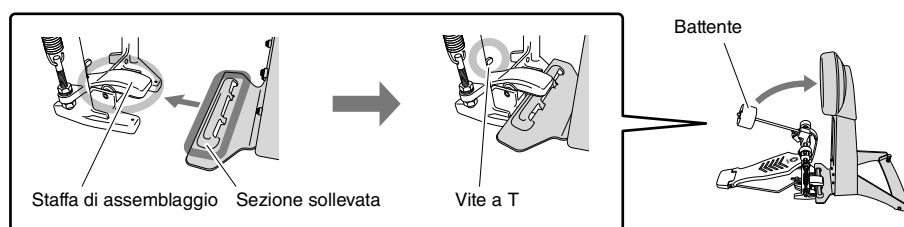

## Passo 12 Posizionamento del controller del charleston e della grancassa

Disporre il controller per charleston e le parti della grancassa o il pedale per grancassa come mostrato nella figura.

### IMPORTANTE

Il controller per charleston e il pedale per grancassa dell'unità DTX402K hanno un aspetto praticamente identico. Possono essere distinti dall'adesivo sulla sezione di base.

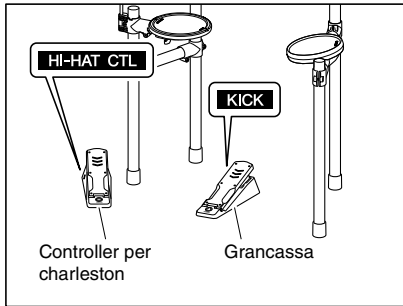

DTX402K

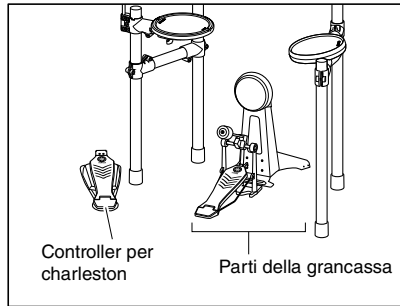

DTX432K, DTX452K

## Passo 13 Regolazione precisa delle posizioni dei pad e del modulo per batteria

Sedersi sullo sgabello (venduto separatamente) e regolare le posizioni dei pad e del modulo per batteria a seconda delle proprie esigenze.

### ⚠ ATTENZIONE

- Assicurarsi di stringere di nuovo la vite prima di completare la regolazione della parte corrispondente.
- Prima di andare al passo successivo, assicurarsi che tutte le viti siano ben serrate.

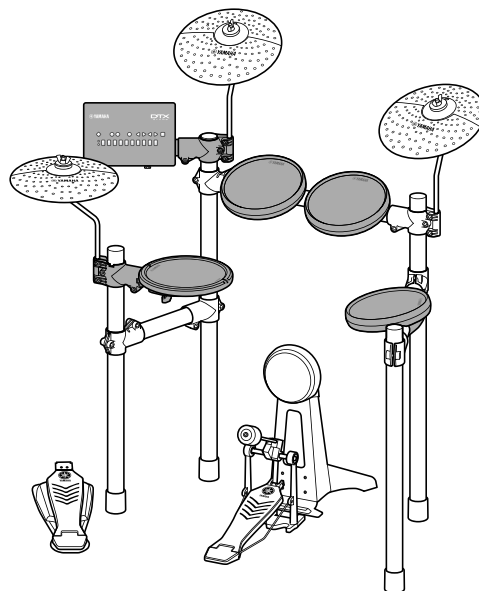

## Passo 14 Connessione dei pad al modulo per batteria

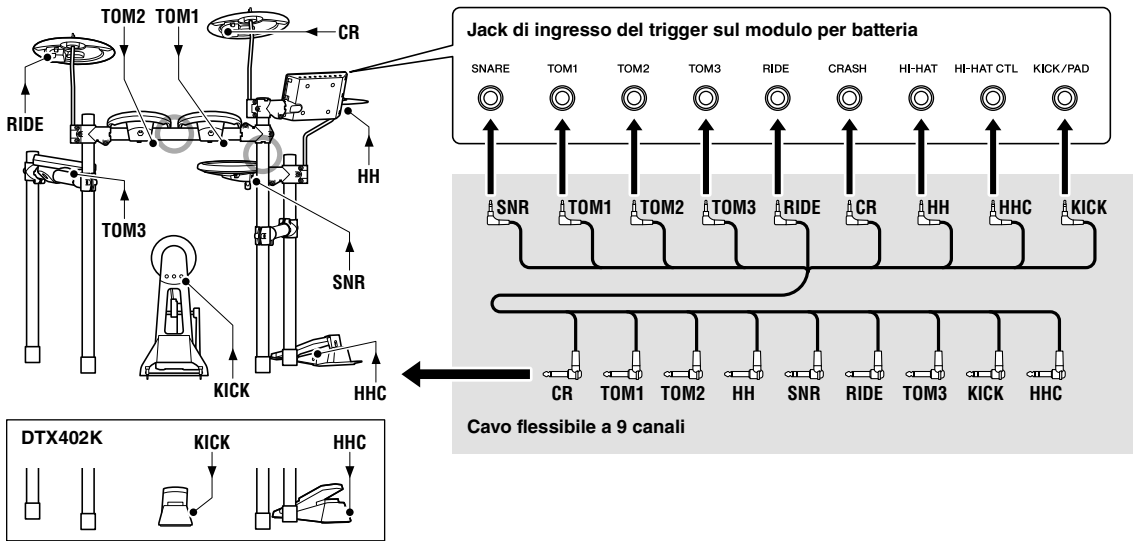

1. Inserire i mini jack\* su un'estremità del cavo flessibile a 9 canali nei jack di ingresso del trigger corretti (da SNARE a KICK/PAD) sul modulo per batteria. (\*: sono i jack più piccoli).

**NOTA**

L'adesivo su ogni jack del cavo flessibile indica il nome del pad corrispondente.

2. Inserire i jack standard\* del cavo flessibile a 9 canali in quelli dei pad corrispondenti. (\*: sono i jack più grandi).

**NOTA**

Per il pad kick KP65 in DTX432K e DTX452K, utilizzare il jack OUT►DTX. Nessun suono verrà riprodotto quando si utilizza il jack PAD►IN.

3. Avvolgere i cavi per i pad di rullante, tom e piatti/charleston attorno ai fermacavi per evitare che si scolleghino accidentalmente.

**AVVISO**

Ciò potrebbe danneggiare i cavi. Accertarsi quindi che i cavi non siano piegati ad angolo acuto quando si avvolgono sui fermacavi.

4. Utilizzare le fascette fermacavi per fissare i cavi al rack del kit nelle posizioni indicate nella figura in alto.

*Complimenti: avete completato il montaggio del vostro kit di batteria elettronica!*

## Di seguito viene presentato un setup per mancini.

**Kit di batteria completamente assemblato (DTX452K mostrato)**

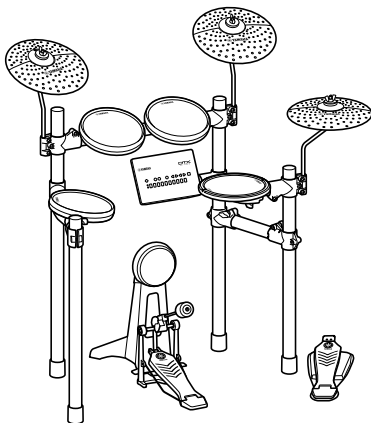

Montare il kit di batteria facendo riferimento all'immagine.

**NOTA**

Accertarsi che i due raccordi nella figura di seguito vengano utilizzati in modi diversi rispetto al modo in cui sono utilizzati nel setup per destrimani.

**Destrimane** ..... **Mancino** .....

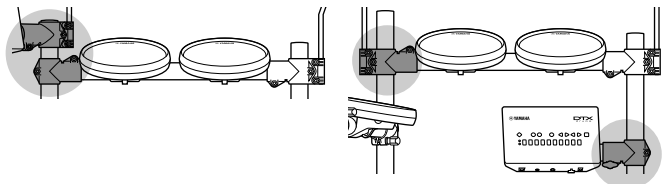

# Configurazione per il suono

## Collegamento dell'alimentazione

1. Assicurarsi che il modulo per batteria sia spento (nessun pulsante è acceso).
2. Inserire la spina CC dell'adattatore CA nel connettore [ 12V  $\equiv$  +  $\ominus$  - ] sul pannello inferiore del modulo.
3. Fissare il cavo dell'adattatore CA attorno al fermacavi per evitare che venga estratto inavvertitamente.

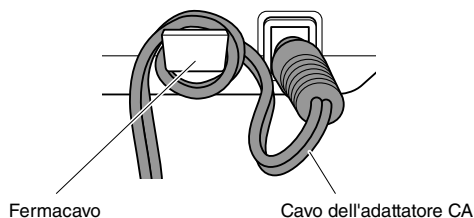

### ⚠ ATTENZIONE

Una piegatura eccessiva potrebbe danneggiare il cavo dell'adattatore CA e causare il rischio di incendio. Accertarsi, pertanto, che il cavo di alimentazione non sia piegato ad angolo acuto quando lo si avvolge attorno al fermacavi.

4. Collegare il cavo di alimentazione CA dell'adattatore a una presa di corrente.

### ⚠ AVVERTENZA

- Utilizzare solo l'adattatore CA specificato (pagina 64). L'uso di altri adattatori CA potrebbe danneggiare lo strumento o causarne il surriscaldamento.
- Quando si utilizza l'adattatore CA con un connettore rimovibile, assicurarsi di mantenere il connettore collegato all'adattatore CA. L'uso della spina da sola potrebbe provocare scosse elettriche o un incendio.
- Non toccare la sezione metallica quando si collega la spina. Per evitare scosse elettriche, cortocircuiti o danni, prestare anche attenzione affinché non sia presente polvere tra l'adattatore CA e la spina.

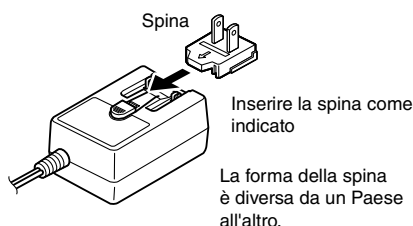

## Collegamento di cuffie o altoparlanti

Il modulo per batteria non dispone di altoparlanti integrati. Per poterne ascoltare il suono, occorre collegare delle cuffie oppure altoparlanti monitor al jack audio stereo standard [PHONES/OUTPUT]. È possibile regolare il volume di uscita utilizzando i pulsanti [VOLUME] sul pannello di controllo.

### NOTA

Il jack [PHONES/OUTPUT] è un connettore stereo. È possibile collegarvi un jack audio mono da 1/4" ma, in questo caso, occorre assicurarsi di impostare l'uscita su mono utilizzando il parametro Stereo/Mono nella modalità menu (pagina 55).

### ⚠ ATTENZIONE

Per proteggere il proprio udito, evitare di utilizzare le cuffie a un volume eccessivo per lunghi periodi.

## Collegamento di un lettore musicale

È possibile collegare un lettore musicale portatile o un'altra sorgente di segnali audio simile al modulo per batteria tramite il mini jack stereo [AUX IN] (ingresso ausiliario). Ciò offre la possibilità di suonare a tempo con i brani preferiti.

### AVVISO

- Ogni volta che si collegano altri dispositivi, assicurarsi che le prese dei cavi utilizzati corrispondano ai connettori di ingresso o uscita di tali dispositivi.
- Prima di effettuare i collegamenti, è consigliabile inoltre abbassare al minimo il volume degli altri dispositivi.
- Una volta effettuati tutti i collegamenti, utilizzare l'unità di controllo di ciascun dispositivo per bilanciare la rispettiva uscita con quella del modulo per batteria.

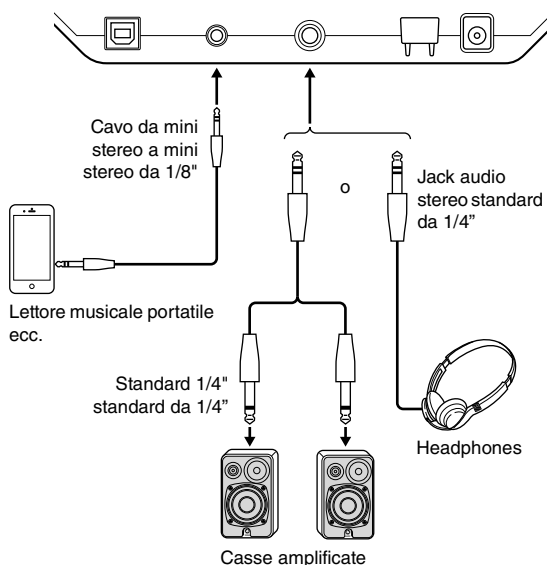

## Accensione del modulo per batteria

1. Dopo aver collegato il modulo per batteria ad altri dispositivi audio come gli altoparlanti amplificati, assicurarsi che il volume di tutti i dispositivi sia abbassato del tutto.
2. Premere il **pulsante** [  ] (Standby/On).  
Il modulo per batteria si accende e i pulsanti si illuminano.

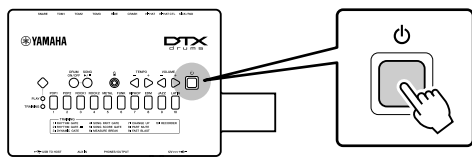

### NOTA

Collegare il controller per charleston prima di attivare il modulo per batteria. Non attivare il modulo per batteria con il controller per charleston premuto. Il modulo per batteria non è in grado di identificare correttamente il tipo di pedale e in questo caso la grancassa può produrre un suono più sottile del previsto.

## Spegnimento del modulo per batteria

1. Dopo aver collegato il modulo per batteria ad altre apparecchiature audio, assicurarsi che il volume di tutti i dispositivi sia abbassato del tutto.
2. Premere il **pulsante** [  ] (Standby/On).  
Il modulo per batteria si spegne, come anche i pulsanti.



### AVVISO

Il modulo per batteria memorizza automaticamente tutte le impostazioni correnti prima di spegnersi. Per questo motivo, non scollegare l'adattatore CA finché non si sono spente tutte le spie dei pulsanti.

## Spegnimento automatico

La funzione di spegnimento automatico consente di spegnere automaticamente il modulo per batteria se non viene utilizzato per un determinato periodo di tempo. Ciò è utile per risparmiare energia qualora ci si dimentichi di spegnere il modulo.

### NOTA

Il modulo per batteria memorizza automaticamente tutte le impostazioni correnti prima di spegnersi.

### ● Impostazione della funzione di spegnimento automatico

È possibile impostare il tempo di attesa da parte della funzione di spegnimento automatico prima che il modulo per batteria venga spento. Per ulteriori informazioni, vedere la descrizione del parametro Auto Power-Off Time nella modalità menu (pagina 54).

### AVVISO

- In determinate modalità d'uso, la funzione di spegnimento automatico non spegne il modulo per batteria una volta trascorso il tempo impostato. Si consiglia, pertanto, di spegnere sempre manualmente il modulo per batteria quando si smette di utilizzarlo.
- Se si prevede di non utilizzare il modulo per molto tempo mentre è collegato ad altre apparecchiature audio, si consiglia di abbassare del tutto il volume delle altre apparecchiature. In alternativa, è possibile disattivare la funzione di spegnimento automatico per assicurarsi che il modulo per batteria rimanga acceso.

### NOTA

- Le impostazioni della funzione di spegnimento automatico non rappresentano tempi esatti e potrebbero esservi alcune variazioni.
- Per impostazione predefinita, la funzione di spegnimento automatico è impostata su 30 minuti.

### ● Disattivazione rapida della funzione di spegnimento automatico

Per disattivare rapidamente la funzione di spegnimento automatico, accendere il modulo per batteria tenendo premuto il **pulsante numerico** [1]. La funzione rimane disattivata finché non si imposta un nuovo tempo per lo spegnimento automatico.

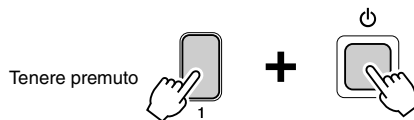

## Ripristino delle impostazioni predefinite (Ripristino alle impostazioni di fabbrica)

Il modulo per batteria viene fornito con un'ampia gamma di kit di batteria e song preprogrammati. Queste impostazioni predefinite, definite Factory Reset (ripristino alle impostazioni di fabbrica), possono essere ripristinate in qualsiasi momento nel caso in cui vengano accidentalmente sovrascritte o si desideri eliminare tutte le impostazioni personalizzate. A tal fine, utilizzare la funzione Factory Reset, come illustrato di seguito.

### AVVISO

Se si ripristinano le impostazioni di fabbrica, come descritto di seguito, le eventuali modifiche apportate ai parametri andranno perse. Prima di proseguire, pertanto, occorre assicurarsi che i parametri non contengano impostazioni insostituibili.

1. Premere il **pulsante** [  ] (Standby/On) e verificare che il modulo per batteria si spenga.
2. Accendere il modulo per batteria tenendo premuto i pulsanti **VOLUME[+]** e **VOLUME[-]**.

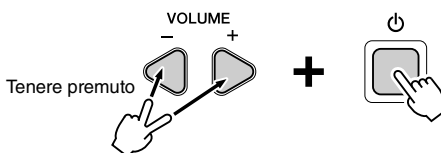

Le spie del modulo per batteria lampeggiano e le impostazioni di fabbrica vengono ripristinate.

# Funzioni e controlli del pannello

## Pannello di controllo

### ■ Modulo per batteria

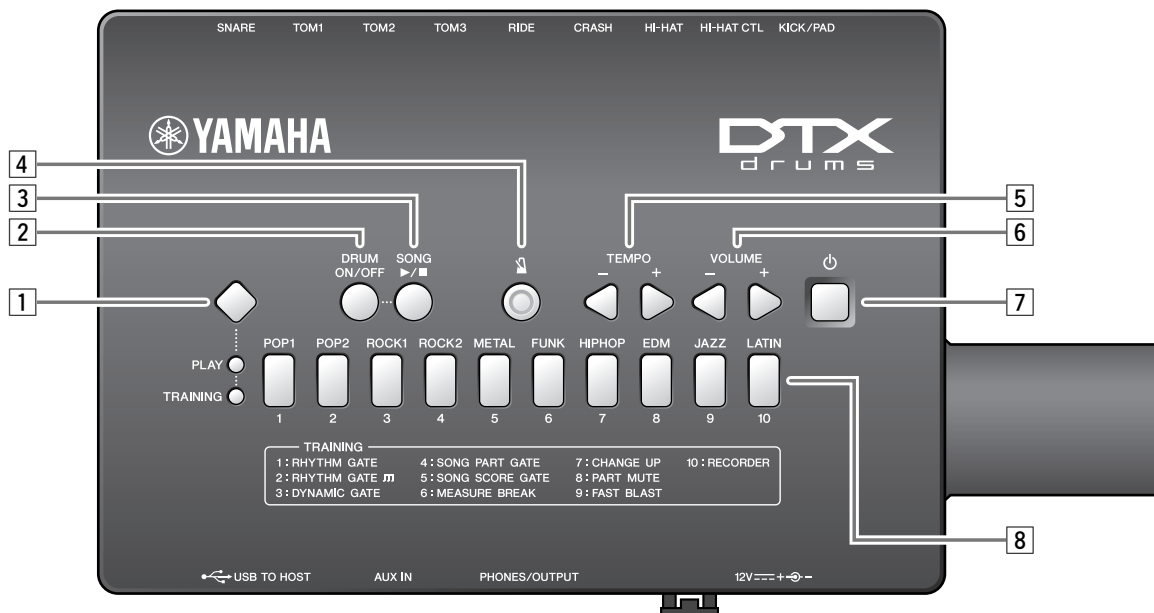

#### 1 Switch di modalità

- Premere questo switch per passare dalla modalità Play alla modalità Training. (pagine 26, 31).
- Tenere premuto questo switch per selezionare la modalità menu (pagina 41);

#### 2 Pulsante [DRUM ON/OFF] (pagina 28)

Questo pulsante consente di disattivare e attivare l'audio delle parti di batteria in un pattern di batteria di pratica.

#### 3 Pulsante [▶/■]

- Utilizzare questo pulsante per avviare e arrestare le song. (pagina 27);
- In modalità Training, consente anche di avviare e arrestare le sessioni di pratica (pagina 31);

#### 4 Pulsante [M] (metronomo; pagina 29)

- Utilizzare questo pulsante viene utilizzato per avviare e arrestare il metronomo incorporato.
- In modalità Training, consente anche di avviare e arrestare le sessioni di pratica

#### 5 Pulsanti [TEMPO] (pagina 30)

Utilizzare questi pulsanti per aumentare o diminuire il tempo di un BPM alla volta.

- \*: In modalità menu, viene inoltre utilizzato per aumentare o diminuire i valori delle impostazioni.

#### 6 Pulsanti [VOLUME] (pagina 26)

Utilizzare questi pulsanti per regolare il volume complessivo del modulo per batteria. Premere il pulsante [+] per aumentarlo e il pulsante [-] per ridurlo.

#### 7 Pulsante [⏻] (Standby/On) (pagina 22)

Utilizzare questo pulsante per accendere e spegnere il modulo per batteria.

#### 8 Pulsanti numerici

- Utilizzare questi pulsanti per selezionare le categorie musicali e i tipi di pratica. (pagine 27, 31).
- Sono inoltre utilizzati per immettere direttamente un tempo. (pagina 30);
- In modalità menu, sono utilizzati per selezionare le impostazioni (pagina 41);
- Sempre in modalità menu, consentono di immettere direttamente i valori delle impostazioni (pagina 41);

## Pannello inferiore

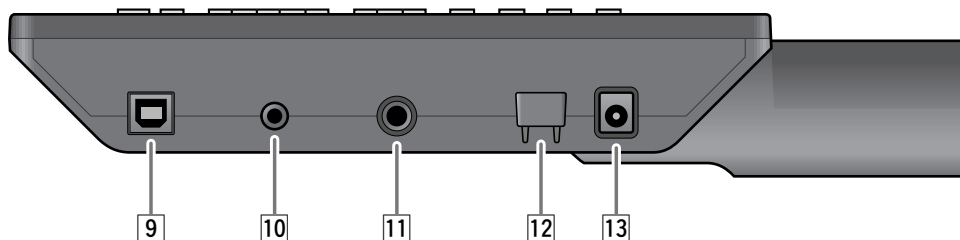

### 9 Terminale [USB TO HOST] (pagina 58)

Collegare un computer o uno smart device come un iPhone o iPad per inviare e ricevere segnali digitali (audio e MIDI).

Sono necessarie parti aggiuntive per il collegamento di un iPhone o iPad. Per ulteriori informazioni, fare riferimento a "iPhone/iPad Connection Manual" (PDF).

### 10 Jack [AUX IN] (pagina 21)

Questo mini jack stereo consente di ricevere l'audio da una sorgente esterna. Ad esempio, utilizzare questo jack per collegare un lettore musicale portatile o un altro dispositivo simile e suonare a tempo con i brani musicali preferiti.

### 11 Jack [PHONES/OUTPUT] (pagina 21)

Utilizzare questo jack audio stereo standard per collegare le cuffie, un amplificatore, un mixer o altre apparecchiature simili.

### 12 Fermacavi (pagina 21)

Per evitare che il cavo dell'adattatore CA si scollegi accidentalmente durante l'uso dello strumento, avvolgerlo attorno al fermo.

### 13 Connettore [ 12V $\text{---}$ + $\ominus$ - ] (pagina 21)

Utilizzare questo connettore per l'adattatore CA fornito con il modulo per batteria.

## Pannello superiore

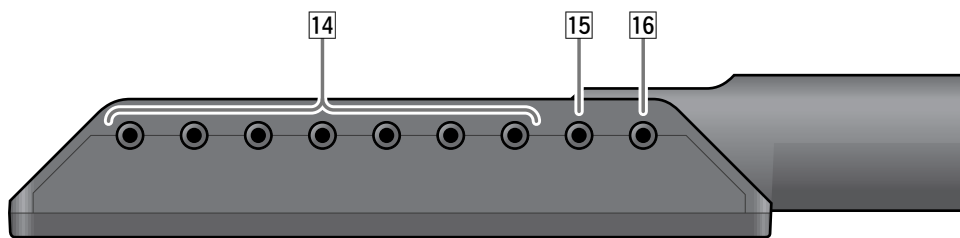

### 14 Jack di ingresso trigger (pagina 20)

A questi jack è possibile collegare i pad per rullante, tom e piatti.

### 15 Jack [HI-HAT CTL] (pagina 20)

A questo jack è possibile collegare un controller per charleston.

### 16 Jack [KICK/PAD] (pagina 20)

Utilizzare questo jack per collegare un pad kick o un pedale della grancassa. Collegando un KP65, è possibile aggiungere un altro pad utilizzando il jack PAD ► IN sul KP65 (pagina 57).



# Tecniche di esecuzione

## Pad uso rullante

Se si utilizza un pad uso rullante TP70S con DTX452K, sarà possibile produrre tre suoni distinti (su pelle, rim shot aperto e rim shot chiuso) a seconda del punto in cui viene percossa, in modo molto simile a ciò che si otterrebbe se si suonasse un rullante acustico.

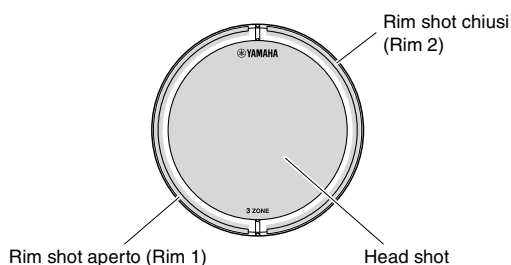

### ● Head shot

La percussione della superficie principale del pad produce il suono Head Shot.

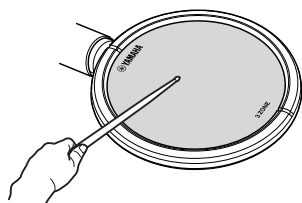

### ● Rim shot aperti

La percussione della zona rim aperto produce il suono Open Rim Shot.

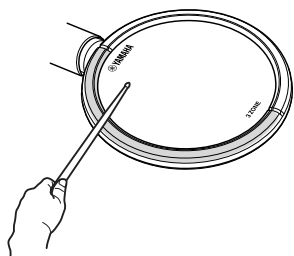

### ● Rim shot chiusi (cross sticking)

La percussione della zona rim chiuso produce il suono Closed Rim Shot.

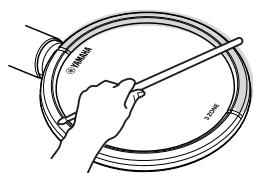

## Piatto del charleston

### ● Aperto/chiuso

- È possibile produrre un suono di charleston aperto colpendo il pad del charleston senza premere il pedale del controller del charleston.
- È possibile produrre un suono di charleston chiuso colpendo il pad del charleston premendo il pedale del controller del charleston.
- Se si utilizza un controller per charleston HH65 con DTX432K e DTX452K, è possibile azionare il pedale per ricreare il suono di un charleston che si chiude.

### ● Pedale chiuso

È possibile premere il pedale del controller del charleston per creare un suono di pedale chiuso senza dover colpire il pad del charleston.

#### NOTA

Se si utilizza un controller del charleston HH40 con DTX402K, la velocità è fissa indipendentemente dalla pressione esercitata sul pedale del controller del charleston. Per regolare il valore di velocità fissa, vedere la descrizione del parametro Foot Close Velocity nella modalità menu (pagina 47).

### ● Hi-Hat Splash

La pressione e il rilascio immediato del controller del charleston producono il suono di splash del charleston.

## Piatto crash

### ● Smorzamento

È possibile far cessare immediatamente un suono afferrando l'estremità del piatto (smorzamento) con la mano subito dopo averlo colpito. La funzione di smorzamento funziona solo se afferra il piatto nell'area dei sensori.

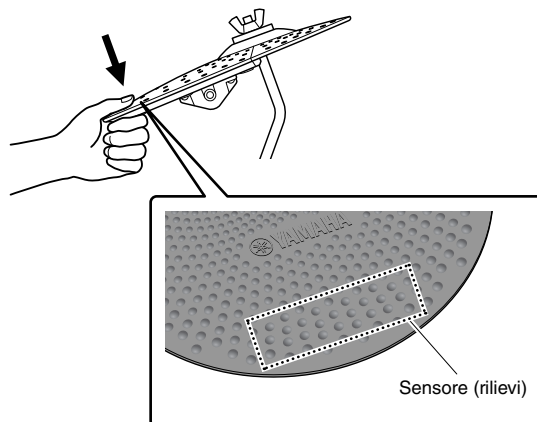

# Esecuzione con una categoria di musica selezionata

Il modulo per batteria viene fornito con dieci diverse categorie di musica. Quando si seleziona una categoria di musica, il "kit" (inteso come un set completo di assegnazioni di suoni di batteria per tutti i pad) e la song corrispondenti verranno automaticamente selezionati.

## Selezione di una categoria di musica

1. Premere lo **switch di modalità** per accendere la spia "PLAY" (modalità Play).
2. Selezionare una categoria di musica premendo il **pulsante numerico da [1] a [10]** corrispondente. Il pulsante numerico selezionato si illuminerà e verrà automaticamente selezionato il kit di batteria o di percussioni corrispondente.

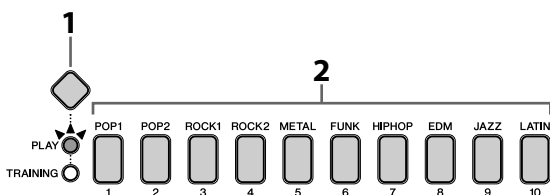

3. Suonare i pad per ascoltare il kit.

**NOTA**

Per informazioni dettagliate sulle dieci categorie musicali preset, consultare la sezione Elenco dati (pagina 62).

## Regolazione della sensibilità del kit

Attenersi alla procedura descritta di seguito per modificare la sensibilità di un kit, ovvero come cambiano i suoni di batteria in base all'intensità con cui si colpiscono i pad. È possibile scegliere tra 10 livelli diversi per la sensibilità.

Tenendo premuto lo **switch di modalità**, premere il **pulsante VOLUME[+] o VOLUME[-]**.

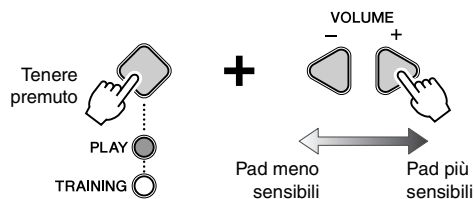

- Ogni volta che si preme il **pulsante VOLUME[+]**, la sensibilità aumenta di un livello. Ciò significa che è più facile riprodurre suoni forti suonando con un tocco più leggero.
- Ogni volta che si preme il **pulsante VOLUME[-]**, la sensibilità diminuisce di un livello. Ciò significa che i suoni forti possono essere riprodotti solo suonando con un'intensità elevata.

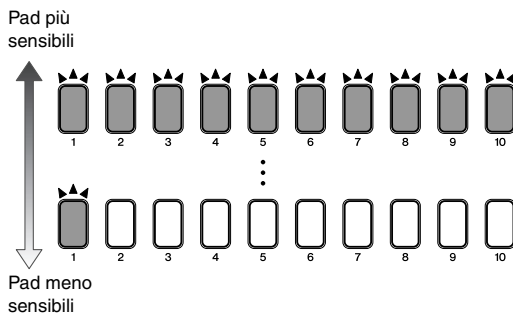

**NOTA**

- La sensibilità selezionata è comune ai dieci kit del modulo per batteria.
- Se si desidera impostare la sensibilità per un singolo pad, vedere le descrizione dei parametri per le impostazioni di trigger in modalità menu (pagina 48).

## Esecuzione a tempo con una song

1. Premere lo **switch di modalità** per accendere la spia "PLAY".
2. Selezionare una categoria di musica premendo il **pulsante numerico da [1] a [10]** corrispondente. Il pulsante numerico selezionato si illuminerà e verrà automaticamente selezionata la song corrispondente.

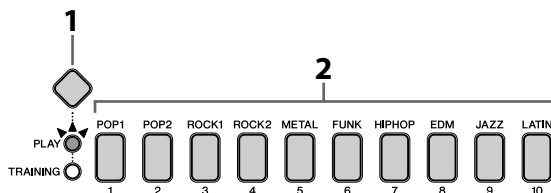

### NOTA

La partitura (PDF) è disponibile sul sito Web Yamaha:  
<https://download.yamaha.com/>  
 Accedere al sito Web di assistenza, fare clic su "Manual Library", quindi immettere il nome del modello appropriato.

3. Premere il **pulsante [▶/■]** per avviare la song.
4. Suonare i pad a tempo con la song.

### NOTA

Se si desidera disattivare l'audio delle parti programmate di batteria e ascoltare solo quelle della song, premere il pulsante [DRUM ON/OFF]. Per riattivare l'audio delle parti di batteria, premere di nuovo il pulsante [DRUM ON/OFF].

5. Per arrestare la song, premere nuovamente il **pulsante [▶/■]**.

## Regolazione del volume della song

Tenendo premuto il pulsante [▶/■], premere il **pulsante VOLUME[+]** o il **pulsante VOLUME[-]**.

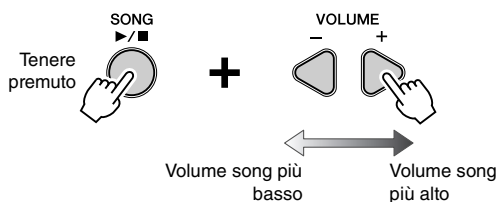

- Ogni volta che si preme il **pulsante VOLUME[+]**, il volume della song aumenta di un livello.
- Ogni volta che si preme il **pulsante VOLUME[-]**, il volume della song diminuisce di un livello.

### NOTA

Il volume impostato è comune alle dieci song del modulo per batteria.

## Regolazione del volume delle parti di batteria disattivate

Se si preme il **pulsante [DRUM ON/OFF]** mentre viene riprodotta una song, verrà disattivato l'audio delle parti di batteria della song, pertanto il loro volume verrà abbassato fino a zero. Se, tuttavia, si desidera che le parti di batteria risultino comunque udibili in questo tipo di situazione, è possibile regolare il volume disattivato come descritto di seguito.

1. Premere il **pulsante [▶/■]** per avviare la song.



2. Premere il **pulsante [DRUM ON/OFF]** per disattivare l'audio delle parti di batteria.

La spia del pulsante è spenta quando l'audio della parte di batteria è escluso ed è illuminata quando la parte di batteria viene suonata (audio non escluso).



3. Tenendo premuto il **pulsante [DRUM ON/OFF]**, premere il **pulsante VOLUME[+] o VOLUME[-]**.

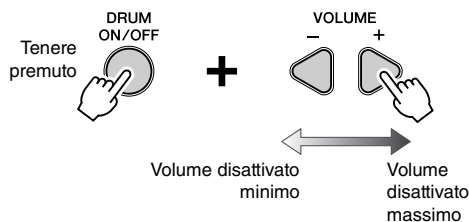

- -Ogni volta che si preme il **pulsante VOLUME[+]**, il volume delle parti di batteria disattivate aumenta di un livello.
- Ogni volta che si preme il **pulsante VOLUME[-]**, il volume delle parti di batteria disattivate diminuisce di un livello.

Premere di nuovo il **pulsante [DRUM ON/OFF]** per riattivare l'audio delle parti di batteria e ripristinare i volumi normali.

## Importazione di una song MIDI

Utilizzando app compatibili con il modulo per batteria, è possibile importare facilmente una song MIDI sul modulo per batteria.

Per ulteriori informazioni sugli smart device e sulle applicazioni compatibili, fare riferimento alla pagina Web riportata di seguito.

Per ulteriori informazioni sulla modalità di collegamento, fare riferimento al documento "iPhone/iPad Connection Manual" (PDF) sulla pagina Web di seguito.

<https://download.yamaha.com/>

Accedere al sito Web di assistenza, fare clic su "Manual Library", quindi immettere il nome del modello appropriato.

### NOTA

- Per eliminare le song MIDI importate, consultare la descrizione del parametro Delete Song nella modalità menu (pagina 55).
- Per eliminare il rischio di interferenza di disturbi dal proprio smart device quando è utilizzato in combinazione con il modulo per batteria, attivare la modalità aereo e successivamente il Wi-Fi.

### AVVISO

Accertarsi di collocare lo smart device su una superficie stabile per evitare che cada o venga danneggiato.

# Utilizzo del metronomo

Suonare il kit di batteria elettronica a tempo con il metronomo incorporato è un metodo perfetto per migliorare il senso del ritmo.

## Avvio e arresto del metronomo



- Premere il **pulsante** [  ] per attivare il metronomo.
- Premere nuovamente il **pulsante** [  ] per disattivarlo.

## Regolazione del volume del metronomo

Per regolare il volume del metronomo, tenere premuto il **pulsante** [  ], quindi premere il **pulsante** **VOLUME**[+] o il pulsate **VOLUME**[-].

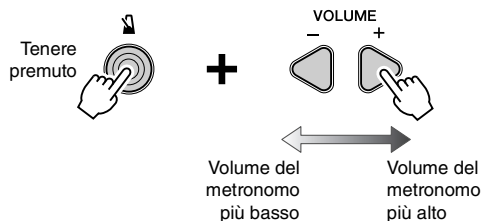

- Ogni volta che si preme il **pulsante** **VOLUME**[+], il volume del metronomo aumenta di un livello.
- Ogni volta che si preme il **pulsante** **VOLUME**[-], il volume del metronomo diminuisce di un livello.

## Verifica del tempo

Se necessario, è possibile verificare il tempo corrente del modulo per batteria osservando il modo con cui si illuminano le spie dei pulsanti numerici e la guida vocale del modulo per batteria.

Più alto è il valore, più veloce sarà il tempo.

Premere il **pulsante** [TEMPO+] o [TEMPO-].

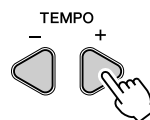

O

Tenere premuto il **pulsante** [  ].



Ogni cifra del tempo lampeggia in sequenza.

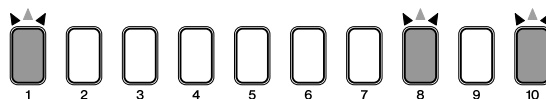

### Ad esempio:

Quando il tempo è pari a 108 BPM, le spie dei pulsanti numerici lampeggiano [1]→[0]→[8].

### NOTA

Se si desidera disattivare la guida vocale, vedere 7-1. Volume guida vocale (pagina 53).

## Regolazione del tempo

Per modificare il tempo è possibile utilizzare uno dei tre metodi descritti di seguito.

- **Aumentare o diminuire il tempo mediante il pulsante TEMPO[+] o TEMPO[-]**
- **Immissione diretta di un valore di BPM utilizzando i pulsanti numerici**
- **Battuta del tempo sui pad**

### NOTA

- Il modulo per batteria supporta tempi compresi tra 30 e 300 BPM.
- Se si seleziona un'altra song (pagina 27) dopo aver modificato il tempo, il tempo della song selezionata verrà utilizzato per il metronomo.

### ■ Aumentare o diminuire il tempo mediante il pulsante TEMPO[+] o TEMPO[-]

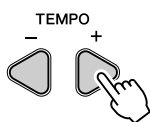

- Ogni volta che si preme il **pulsante TEMPO[+]**, il valore dei BPM del metronomo aumenta di un livello.
- Ogni volta che si preme il **pulsante TEMPO[-]**, il valore dei BPM del metronomo diminuisce di un livello.

### ■ Immissione diretta di un valore di BPM utilizzando i pulsanti numerici

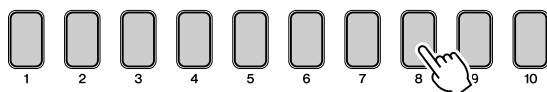

1. Tenere premuto il **pulsante [TEMPO+]**, quindi immettere il BPM utilizzando i **pulsanti numerici**.  
Il modulo per batteria indicherà il tempo di ingresso vocalmente (in inglese).

#### Esempio: Impostazione di un tempo a 138 BPMn

Premere i pulsanti numerici [1]→[3]→[8] in sequenza.

2. Dopo aver immesso tutte le cifre necessarie, rilasciare il **pulsante [TEMPO+]**.

Il modulo per batteria indicherà il nuovo tempo vocalmente (in inglese).

### NOTA

- Utilizzare il pulsante numerico [10] per immettere il valore zero. Non è possibile utilizzarlo per immettere il numero 10.

#### Esempio: impostazione di un tempo a 110 BPMn

Premere i pulsanti numerici [1]→[1]→[10] in sequenza.

Non è possibile effettuare questa operazione premendo [1]→[10].

- Non occorre immettere prima uno zero per impostare un tempo di due cifre.

#### Esempio:

Per impostare un tempo pari a 72 BPM, premere i pulsanti numerici [7]→[2] in sequenza. Non è necessario premere [10]→[7]→[2].

- Ogni volta che il modulo per batteria indica il tempo, è possibile immettere direttamente un nuovo tempo utilizzando i pulsanti numerici, senza dover tenere premuto il pulsante [TEMPO+].

### ■ Battuta del tempo sui pad

1. Tenere premuto il **pulsante [TEMPO+]** e colpire un pad almeno tre volte con il tempo desiderato.

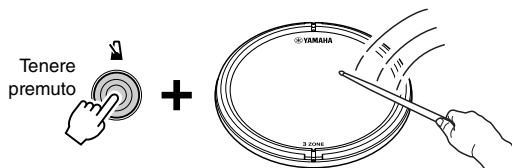

2. Rilasciare il **pulsante [TEMPO+]**.

Il modulo per batteria indicherà il nuovo tempo vocalmente (in inglese).

### NOTA

Invece di usare un pad, è possibile battere il tempo premendo il pulsante TEMPO[+] o TEMPO[-] almeno tre volte.

## Altre impostazioni

In modalità menu è possibile definire le impostazioni per il metronomo descritte di seguito. Per ulteriori informazioni, vedere la descrizione del gruppo di parametri Metronome Settings nella modalità menu (pagina 42).

- Pattern del metronomo
- Durata del metronomo in beat
- Suono del metronomo
- Pattern di illuminazione dei pulsanti numerici quando si usa il metronomo

# Esercitazione in modalità Training

Con dieci diversi tipi di pratica disponibili, è possibile imparare a suonare la batteria in modo facile e divertente.

## Pratica di base

### Perfezionamento del ritmo:

Gate dei ritmi (2 tipi) . . . . .	pagina 32
Interruzione misura . . . . .	pagina 36
Cambia su . . . . .	pagina 37

### Esecuzione con dinamiche:

Gate delle dinamiche . . . . .	pagina 33
--------------------------------	-----------

### Suonare alla massima velocità:

Blast Veloce . . . . .	pagina 39
------------------------	-----------

### Pratica per parti:

Esclusione di una parte . . . . .	pagina 38
-----------------------------------	-----------

### Registrazione dell'esecuzione:

Registratore . . . . .	pagina 40
------------------------	-----------

## Pratica avanzata

— Per migliorare ulteriormente le proprie capacità! —

### Suonare seguendo una song:

Gate delle parti song . . . . .	pagina 34
Gate delle partiture . . . . .	pagina 35

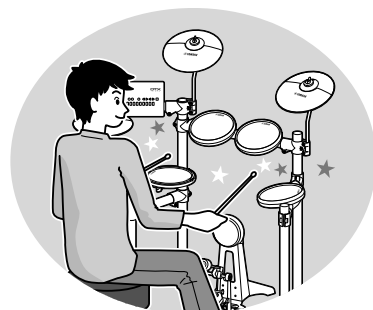

## Prima di esercitarsi

Prima di iniziare a esercitarsi, selezionare la categoria di musica desiderata.

1. Premere lo **switch di modalità** per accendere la spia "PLAY".
2. Selezionare una categoria di musica premendo il **pulsante numerico** corrispondente.

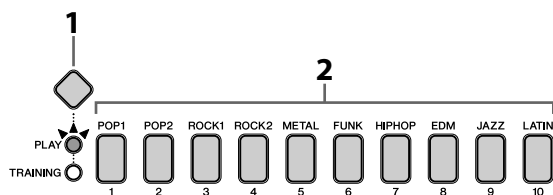

## Impostazioni dettagliate per la pratica

È possibile effettuare impostazioni dettagliate per la pratica, come il timer di pratica e il livello di difficoltà, nella modalità menu (pagina 41).

## Al termine dell'esercitazione

Per i seguenti esercizi di pratica, il modulo per batteria valuta le capacità su una scala da uno a dieci e visualizza i risultati mediante i pulsanti numerici.

- Rhythm Gate
- Dynamic Gate
- Song Score Gate
- Change Up

Il pulsante numerico [10] rappresenta il punteggio più alto, mentre il pulsante numerico [1] rappresenta il valore più basso. Inoltre, la guida vocale comunica il punteggio utilizzando i cinque livelli indicati di seguito. Fate del vostro meglio per ottenere un punteggio elevato!

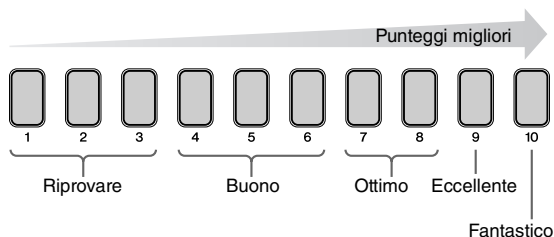

## Passaggio a un diverso esercizio

Per iniziare un diverso esercizio, è necessario impostare nuovamente la modalità Training.

1. Premere lo **switch di modalità** per accendere la spia "PLAY" (modalità Play).
2. Premere nuovamente lo **switch di modalità** per accendere la spia "TRAINING" (modalità Training).

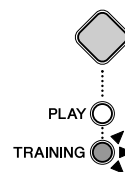

**Perfezionamento del ritmo:**

**1. 1. RHYTHM GATE (GATE DEI RITMI), 2. RHYTHM GATE (GATE DEI RITMI)** 

Rhythm Gate è un esercizio per migliorare il proprio tempo suonando con il metronomo o con una song. Quando si colpisce con un tempo perfetto, i pulsanti numerici [5] e [6] lampeggiano simultaneamente. Quando si colpisce troppo presto o troppo tardi, non viene prodotto alcun suono. L'utilizzo della funzione Rhythm Gate permette di migliorare notevolmente il proprio senso del ritmo!

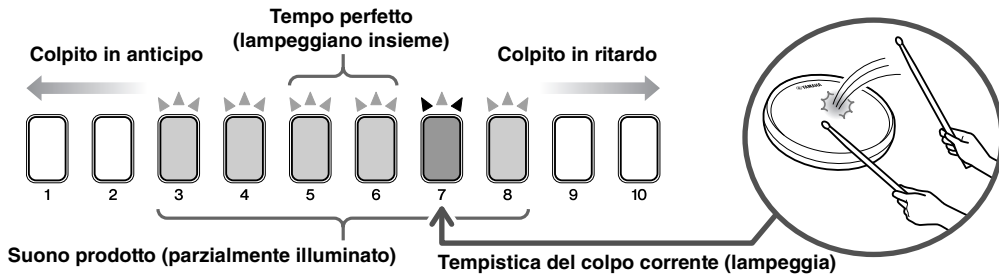

**Procedura**

1. Premere lo **switch di modalità** per accendere la spia "TRAINING" (modalità Training).

**NOTA**

Quando la spia "TRAINING" è accesa, premere lo switch di modalità per attivare il pulsante "PLAY", quindi premere nuovamente lo switch di modalità per accendere la spia "TRAINING".

2. Premere il **pulsante numerico [1] o [2]** per selezionare Rhythm Gate. [1] è per un esercizio di ritmo sulle semicrome, mentre [2] è per un esercizio di ritmo sulle terzine.

I pulsanti [▶/■] e [▶/■] lampeggiano, indicando che il modulo per batteria è impostato in standby.

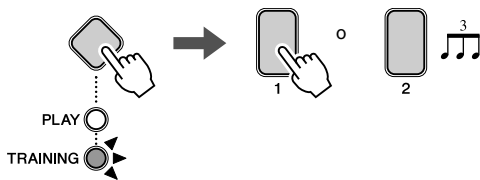

3. Se si preme il **pulsante [▶/■]**, la song corrente verrà utilizzata per l'esercizio. Se si preme il **pulsante [▶/■]**, verrà utilizzato il metronomo.

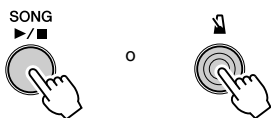

**NOTA**

Modificare i beat del metronomo in base alle proprie esigenze.

4. Suonare i pad quanto più possibile a tempo con il metronomo o la song.

5. Per terminare l'esercizio, premere il pulsante utilizzato per avviarlo nel **Passo 3**.

Il punteggio verrà visualizzato sullo schermo, per ulteriori informazioni, fare riferimento a pagina 31.

**SUGGERIMENTI**

- Premendo i **pulsanti numerici da [2] a [9]** in standby o in modalità Training è possibile modificare l'intervallo di suono prodotto quando si colpisce la batteria. Più breve l'intervallo, maggiore il livello di difficoltà.

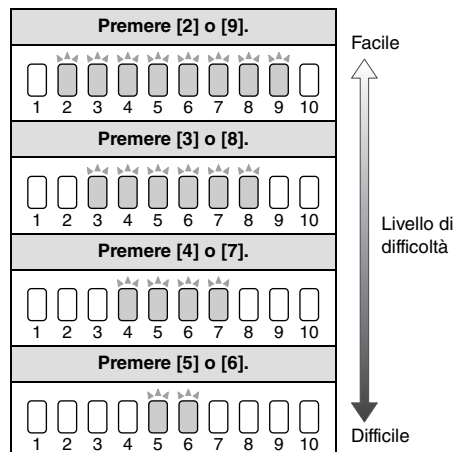

- La direzione degli indicatori di tempo ("troppo lento" o "troppo veloce") può essere invertita. (Modalità menu, "Rhythm Gate Indicator Flipped"; pagina 52.)
- Il tempo di esercizio può essere modificato. (Modalità menu, "Timer"; pagina 51.)
- È possibile specificare se i pad producono un suono ogni volta che vengono colpiti oppure solo quando sono colpiti esattamente a tempo. (Modalità menu, "Ignore Timing"; pagina 51.)



## Esecuzione con dinamiche:

**3. DYNAMIC GATE (GATE DELLE DINAMICHE)**

Dynamic Gate è un esercizio per apprendere a suonare i pad con le dinamiche appropriate. Lo scopo è controllare tre livelli: debole, normale e forte. Quando si colpisce con le dinamiche non corrette, non viene emesso alcun suono. La precisione delle dinamiche con cui si è colpita la batteria viene valutata alla fine dell'esercizio. Padroneggiare il Dynamic Gate significa essere un ottimo batterista in grado di controllare le dinamiche in qualsiasi situazione!

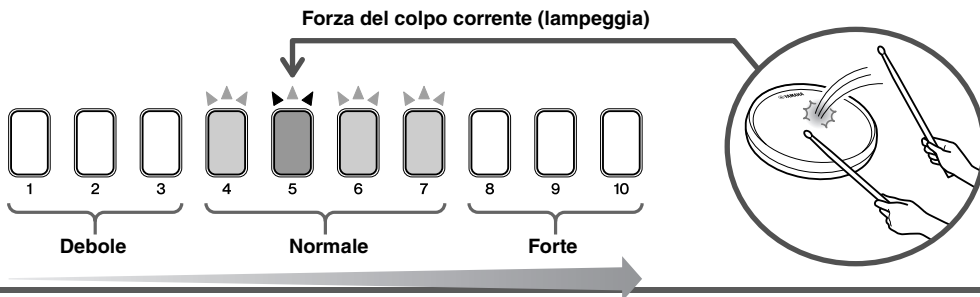
**Procedura**

1. Premere lo **switch di modalità** per accendere la spia "TRAINING".  
**NOTA**  
 Quando la spia "TRAINING" è accesa, premere lo switch di modalità per attivare il pulsante "PLAY", quindi premere nuovamente lo switch di modalità per accendere la spia "TRAINING".
2. Premere il **pulsante numerico [3]** per selezionare Dynamic Gate.  
 Il pulsante [▶/■] lampeggia, a indicare che il modulo per batteria è impostato in standby.

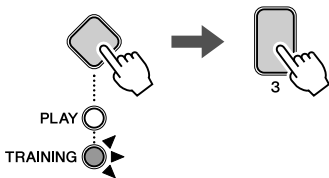

3. Colpire il pad desiderato per esercitarsi.
4. Premere i **pulsanti numerici [1] o [10]** per selezionare il livello.  
 Da [1] a [3] è "debole", da [4] a [7] è "normale" e da [8] a [10] è "forte".  
 I pulsanti numerici nel livello selezionato si accendono parzialmente.

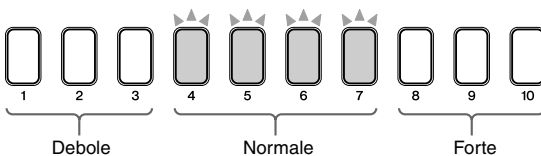

5. Premere il pulsante [▶/■] per iniziare l'esercizio.



6. Colpire il pad scelto al **Passo 4** con le dinamiche corrette.
7. Per terminare l'esercizio, premere il **pulsante [▶/■]**.  
 Il punteggio verrà visualizzato sullo schermo per ulteriori informazioni, fare riferimento a pagina 31.

**SUGGERIMENTI**

- La gamma delle dinamiche può essere modificata. (Modalità menu, "Dynamic Gate Low Limit" e "Dynamic Gate High Limit"; pagina 52.)
- Il tempo di esercizio può essere modificato. (Modalità menu, "Timer"; pagina 51.)

## Suonare seguendo una song:

### 4. SONG PART GATE (GATE DELLE PARTI SONG)

Song Part Gate è un esercizio avanzato per suonare pattern di batteria con una parte di una song. Ad esempio, è possibile esercitarsi sulla sola parte di fill-in della song oppure solo sulle parti manuali del pattern di batteria di base della song stessa. Prima di cimentarsi con Song Part Gate, è preferibile avere già seguito altri programmi di pratica di base. Una volta che si arriva a padroneggiare Song Part Gate, è possibile passare a Song Score Gate (pagina 35) per suonare l'intera song!

**NOTA**

La partitura (PDF) è disponibile sul sito Web Yamaha:

<https://download.yamaha.com/>

Accedere al sito Web di assistenza, fare clic su "Manual Library", quindi immettere il nome del modello appropriato.



### Procedura

1. Premere lo **switch di modalità** per accendere la spia "TRAINING".

**NOTA**

Quando la spia "TRAINING" è accesa, premere lo switch di modalità per attivare il pulsante "PLAY", quindi premere nuovamente lo switch di modalità per accendere la spia "TRAINING".

2. Premere il **pulsante numerico [4]** per selezionare Song Part Gate.

Il pulsante **[▶/■]** lampeggia, a indicare che il modulo per batteria è impostato in standby.

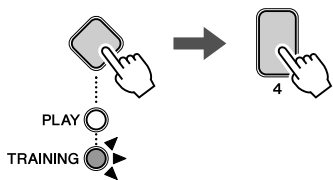

3. Premere il **pulsante numerico** corrispondente per selezionare il tipo di pratica

**NOTA**

Gli esercizi disponibili possono variare in base alla categoria di musica corrente. Per informazioni dettagliate, fare riferimento alla partitura (PDF).

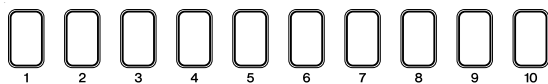

4. Premere il pulsante **[▶/■]** per iniziare l'esercizio.

La song verrà riprodotta.

5. Suonare il pattern di batteria di pratica sui pad.



6. Per terminare l'esercizio, premere il **pulsante [▶/■]**.

### Punteggio

Il punteggio verrà annunciato dalla guida vocale dopo ogni ripetizione del pattern di batteria di pratica. Il punteggio totale non viene calcolato alla fine dell'esercizio.

### SUGGERIMENTI

- La categoria di musica può essere modificata (tenendo premuto il corrispondente **pulsante numerico**).
- Il volume del pattern di pratica può essere modificato. Tenendo premuto il **pulsante [▶/■]**, premere il **pulsante VOLUME+]/[-]**.
- È possibile escludere l'audio di parti specifiche del pattern di batteria di pratica.
  - Le impostazioni di esclusioni dell'audio hanno effetto quando il **pulsante [DRUM ON/OFF]** è parzialmente illuminato.
  - Durante la riproduzione della song, colpire il pad corrispondente alla parte per la quale si desidera escludere l'audio. L'audio della parte selezionata verrà disattivato.
  - Se il pad corrispondente alla parte di batteria disattivata non viene colpito per un determinato lasso di tempo, l'audio verrà riattivato automaticamente.
  - Premere il pulsante **[DRUM ON/OFF]** (in modo che sia completamente illuminato) per annullare le impostazioni di esclusione dell'audio.
- Il tempo di esercizio può essere modificato. (Modalità menu, "Timer"; pagina 51.)
- Il livello di difficoltà dell'esercizio può essere modificato. (Modalità menu, "Difficulty Level"; pagina 51.)
- È possibile specificare se i pad producono un suono ogni volta che vengono colpiti oppure solo quando sono colpiti esattamente a tempo. (Modalità menu, "Ignore Timing"; pagina 51.)

## Suonare seguendo una song:

### 5. SONG SCORE GATE (GATE DELLE PARTITURE)

Song Score Gate è un esercizio finale per suonare pattern di batteria con un'intera song. Prima di cimentarsi con Song Score Gate, si consiglia di padroneggiare l'esercizio Song Part Gate (pagina 34) per diventare dei grandi batteristi nel più breve tempo possibile!

#### NOTA

La partitura (PDF) è disponibile sul sito Web Yamaha:

<https://download.yamaha.com/>

Accedere al sito Web di assistenza, fare clic su "Manual Library", quindi immettere il nome del modello appropriato.



## Procedura

1. Premere lo **switch di modalità** per accendere la spia "TRAINING".

#### NOTA

Quando la spia "TRAINING" è accesa, premere lo switch di modalità per attivare il pulsante "PLAY", quindi premere nuovamente lo switch di modalità per accendere la spia "TRAINING".

2. Premere il **pulsante numerico [5]** per selezionare Song Score Gate.

Il pulsante [▶/■] lampeggia, a indicare che il modulo per batteria è impostato in standby.

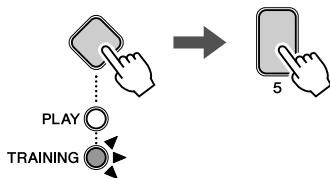

3. Premere il pulsante [▶/■] per iniziare l'esercizio.



4. Suonare il pattern di batteria sui pad.  
Dopo aver suonato l'intera song, la partitura verrà visualizzata. per ulteriori informazioni, fare riferimento a pagina 31.
5. Per interrompere l'esercizio, premere il pulsante [▶/■].  
Quando si interrompe l'esercizio prima della fine della song, il punteggio per l'esercizio non verrà visualizzato.

## SUGGERIMENTI

- È possibile modificare la categoria della musica (premendo un tasto numerico corrispondente).
- Il volume della song può essere regolato. Tenendo premuto il **pulsante [▶/■]**, premere il **pulsante VOLUME+]/[-.]**.
- È possibile escludere l'audio di parti specifiche del pattern di batteria di pratica.
  - Le impostazioni di esclusioni dell'audio hanno effetto quando il **pulsante [DRUM ON/OFF]** è parzialmente illuminato.
  - Durante la riproduzione della song, colpire il pad corrispondente alla parte per la quale si desidera escludere l'audio. L'audio della parte selezionata verrà disattivato.
  - Se il pad corrispondente alla parte di batteria disattivata non viene colpito per un determinato lasso di tempo, l'audio verrà riattivato automaticamente.
  - Premere il pulsante **[DRUM ON/OFF]** (in modo che sia completamente illuminato) per annullare le impostazioni di esclusione dell'audio.
- Il livello di difficoltà dell'esercizio può essere modificato. (Modalità menu, "Difficulty Level"; pagina 51.)
- È possibile specificare se i pad producono un suono ogni volta che vengono colpiti oppure solo quando sono colpiti esattamente a tempo. (Modalità menu, "Ignore Timing"; pagina 51.)

## Perfezionamento del ritmo:

**6. MEASURE BREAK (INTERRUZIONE MISURA)**

Measure Break è un esercizio per mantenere un tempo costante senza l'ausilio del metronomo. Viene valutata la precisione del primo beat della misura dopo il break. Una volta che si padroneggia l'esercizio Measure Break, sarà possibile suonare con un tempo costante anche dopo i break o i fill-in.

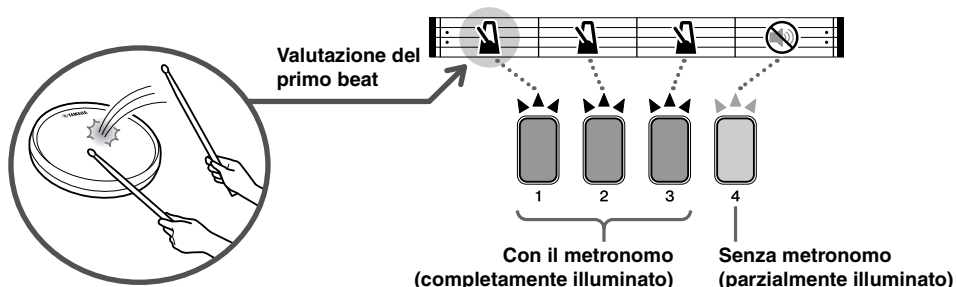
**Procedura**

1. Premere lo **switch di modalità** per accendere la spia "TRAINING".

**NOTA**

Quando la spia "TRAINING" è accesa, premere lo switch di modalità per attivare il pulsante "PLAY", quindi premere nuovamente lo switch di modalità per accendere la spia "TRAINING".

2. Premere il **pulsante numerico [6]** per selezionare Measure Break.  
Il pulsante [6] lampeggia, a indicare che il modulo per batteria è impostato in standby.

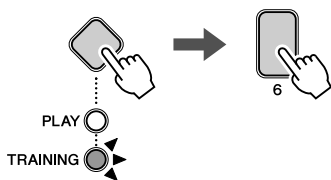

3. Premere il pulsante [6] per iniziare l'esercizio. Quattro misure verranno riprodotte ripetutamente (le misure dalla prima alla terza con il metronomo, la quarta misura senza metronomo). Il pulsante numerico lampeggia durante la riproduzione della misura corrispondente.



4. Suonare i pad.
5. Per terminare l'esercizio, premere il **pulsante [6]**.

**Punteggio**

La precisione con la quale si suona il primo beat della misura dopo il break verrà annunciata dalla guida vocale dopo la ripetizione di un gruppo di quattro misure. Il punteggio totale non viene calcolato alla fine dell'esercizio.

**SUGGERIMENTI**

- Il numero totale di misure può essere modificato: in standby o durante l'esercizio, tenere premuti i **pulsanti numerici da [2] a [10]** corrispondenti al numero totale desiderato di misure. Ad esempio, se si tiene premuto [10], vengono ripetute 10 misure.
- Il numero delle misure senza metronomo può essere modificato: in standby o durante l'esercizio, premere il **pulsante numerico** corrispondente al numero della misura. Ad esempio, se il numero totale delle misure è impostato su 10 e si preme [6], le misure dalla prima alla sesta avranno l'ausilio del metronomo mentre quelle dalla settima alla decima no. Tenere comunque presente che l'ultima misura è sempre senza il metronomo.
- Il tempo di esercizio può essere modificato. (Modalità menu, "Timer"; pagina 51.)

## Perfezionamento del ritmo:

### 7. CHANGE UP (CAMBIA SU)

Change Up è un esercizio per suonare sette ritmi diversi che cambiano ogni due misure. Viene valutata la precisione con la quale si tiene il tempo dei vari ritmi. Provate a mantenere un tempo costante anche quando cambia il ritmo!

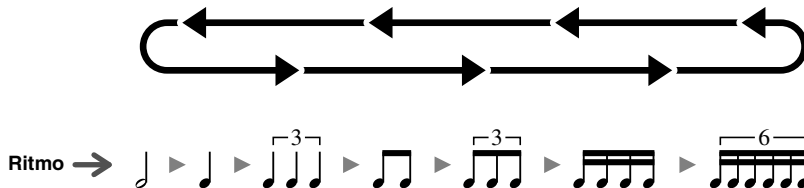

## Procedura

1. Premere lo **switch di modalità** per accendere la spia "TRAINING".

#### NOTA

Quando la spia "TRAINING" è accesa, premere lo switch di modalità per attivare il pulsante "PLAY", quindi premere nuovamente lo switch di modalità per accendere la spia "TRAINING".

2. Premere il **pulsante numerico [7]** per selezionare Change Up.  
Il pulsante [▶/■] lampeggia, a indicare che il modulo per batteria è impostato in standby.

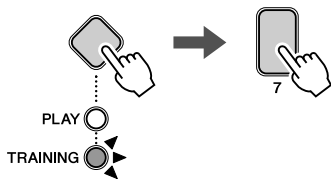

3. Premere il pulsante [▶/■] per iniziare l'esercizio.  
L'esercizio sul ritmo e il metronomo vengono avviati e il ritmo cambia ogni due misure.



4. Suonare il ritmo di pratica sui pad.
5. Per terminare l'esercizio, premere il **pulsante [▶/■]**.  
Il punteggio verrà visualizzato sullo schermo per ulteriori informazioni, fare riferimento a pagina 31.

## SUGGERIMENTI

- Il volume del ritmo di pratica può essere modificato. Tenendo premuto il **pulsante [▶/■]**, premere il **pulsante VOLUME[+]/[-]**.
- L'audio del ritmo di pratica può essere escluso (premere il **pulsante [DRUM ON/OFF]**; per riattivare l'audio, premere nuovamente il pulsante).
- È possibile escludere uno o più dei sette ritmi durante la pratica premendo i corrispondenti **pulsanti numerici** come mostrato di seguito. Il pulsante numerico corrispondente al ritmo da escludere è parzialmente illuminato.

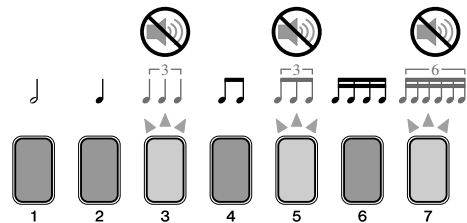

- Per impostazione predefinita, il ritmo cambia ogni due misure. È possibile modificare il numero di misure premendo più volte [10] (quattro misure quando [10] è parzialmente illuminato, una misura quando [10] è completamente illuminato e due misure (predefinito) quando [10] è spento).
- Il tempo di esercizio può essere modificato. (Modalità menu, "Timer"; pagina 51.)
- Il livello di difficoltà dell'esercizio può essere modificato. (Modalità menu, "Difficulty Level"; pagina 51.)
- È possibile specificare se i pad producono un suono ogni volta che vengono colpiti oppure solo quando sono colpiti esattamente a tempo. (Modalità menu, "Ignore Timing"; pagina 51.)

Pratica per parti:

## 8. PART MUTE (ESCLUSIONE DI UNA PARTE)

Part Mute è un esercizio in cui è possibile escludere l'audio di una qualsiasi o di tutte le parti di batteria (ad es. rullante e grancassa) e delle parti strumentali (parti non di batteria) da una song. È possibile selezionare le parti di batteria/strumentali delle quali escludere l'audio premendo i corrispondenti pulsanti numerici. Part Mute può risultare utile in molti modi, ad esempio per esercitarsi soltanto sulla parte di rullante di un ritmo oppure per affinare le proprie capacità in termini di sezione ritmica esercitandosi solo assieme al basso. Tenere presente che a questo esercizio non viene assegnato alcun punteggio.

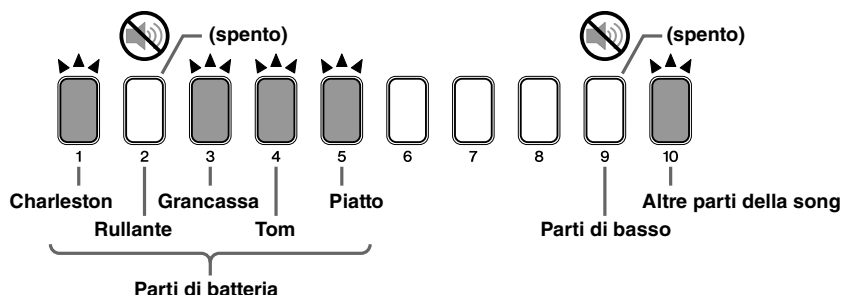

### Procedura

1. Premere lo **switch di modalità** per accendere la spia "TRAINING".

**NOTA**

Quando la spia "TRAINING" è accesa, premere lo switch di modalità per attivare il pulsante "PLAY", quindi premere nuovamente lo switch di modalità per accendere la spia "TRAINING".

2. Premere il **pulsante numerico [8]** per selezionare Part Mute.  
Il pulsante [▶/■] lampeggia, a indicare che il modulo per batteria è impostato in standby.

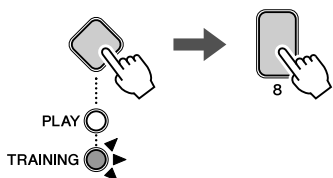

3. Per escludere l'audio delle parti di batteria/parti strumentali, premere i corrispondenti **pulsanti numerici da [1] a [5]** oppure **da [9] a [10]**. Il pulsante numerico della parte esclusa verrà disattivato (vedere la figura precedente). Per riattivare l'audio, premere nuovamente il **pulsante numerico**. Il pulsante numerico si illumina.
4. Premere il pulsante [▶/■] per iniziare l'esercizio.



5. Suonare i pad a tempo con la song.
6. Per terminare l'esercizio, premere il **pulsante [▶/■]**.

### SUGGERIMENTI

Le parti di batteria possono essere escluse colpendo i pad.

- Premere il **pulsante [DRUM ON/OFF]** (in modo che sia parzialmente illuminato).
- Colpire il pad corrispondente alla parte del pattern di batteria di pratica il cui audio si desidera disattivare. La parte selezionata viene disattivata e il pulsante numerico corrispondente si illumina parzialmente.
- Se il pad corrispondente alla parte di batteria esclusa non viene colpito per un determinato lasso di tempo, l'audio verrà riattivato automaticamente e il pulsante numerico corrispondente si illuminerà.
- Premere il pulsante **[DRUM ON/OFF]** (in modo che sia completamente illuminato) per annullare le impostazioni di esclusione dell'audio.

**NOTA**

Se la parte è già esclusa (il pulsante numerico corrispondente è spento), il pad escluso.

## Suonare alla massima velocità:

### 9. FAST BLAST (BLAST VELOCE)

Fast Blast è un esercizio per colpire i pad quanto più veloce possibile entro un limite di tempo (60 secondi). I pulsanti numerici parzialmente illuminati indicano il tempo restante. L'esercizio termina quando tutti i pulsanti numerici sono spenti. Il numero complessivo di colpi verrà visualizzato mediante i pulsanti numerici e annunciato dalla guida vocale. Provate a colpire i pad con la massima velocità di cui siete capaci!

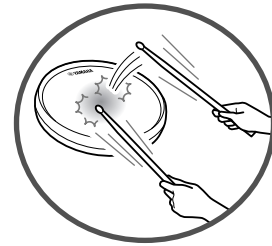
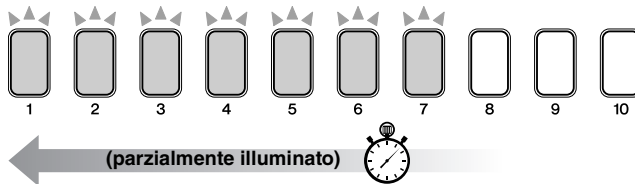

#### Procedura

1. Premere lo **switch di modalità** per accendere la spia "TRAINING".

##### NOTA

Quando la spia "TRAINING" è accesa, premere lo switch di modalità per attivare il pulsante "PLAY", quindi premere nuovamente lo switch di modalità per accendere la spia "TRAINING".

2. Premere il **pulsante numerico [9]** per selezionare Fast Blast.  
Il pulsante [▶/■] lampeggia, a indicare che il modulo per batteria è impostato in standby.

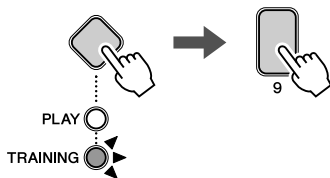

3. Premere il pulsante [▶/■] per iniziare l'esercizio.  
Il tempo inizia a trascorrere da quando si colpisce il primo pad.



4. Colpire i pad il più rapidamente possibile.  
Al termine della sessione di pratica verrà visualizzato il punteggio.
5. Per interrompere l'esercizio, premere il pulsante [▶/■].

#### Punteggio

Ad esempio, se il punteggio è 480, lampeggeranno i pulsanti numerici [4] - [8] - [10].

- Il punteggio verrà annunciato anche dalla guida vocale (in inglese).
- Per rivedere il proprio punteggio, premere uno qualsiasi dei **pulsanti numerici da [1] a [10]**.

#### SUGGERIMENTI

Il limite di tempo può essere modificato. (Modalità menu, "Fast Blast Timer"; pagina 53.)

## Registrazione dell'esecuzione:

### 10. RECORDER (REGISTRATORE)

Il registratore consente di registrare facilmente le performance. È possibile usare queste registrazioni non solo per riascoltare e verificare i propri progressi, ma anche come accompagnamento. Tenere presente che a questo esercizio non viene assegnato alcun punteggio.

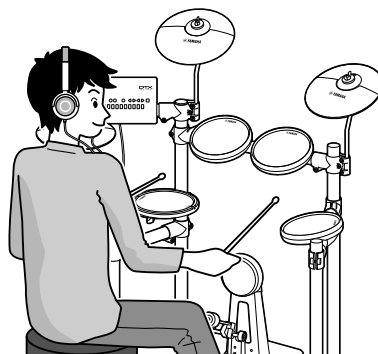

## Procedura

1. Premere lo **switch di modalità** per accendere la spia "TRAINING".

#### NOTA

Quando la spia "TRAINING" è accesa, premere lo switch di modalità per attivare il pulsante "PLAY", quindi premere nuovamente lo switch di modalità per accendere la spia "TRAINING".

2. Premere il **pulsante numerico [10]** per selezionare Recorder.  
Il pulsante [▶/■] lampeggia, a indicare che il modulo per batteria è impostato in standby.

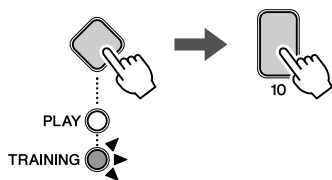

3. Suonare il pad; la registrazione viene avviata automaticamente.
4. Al termine della performance, evitare di colpire i pad per un certo periodo di tempo.  
La registrazione verrà interrotta automaticamente e la performance registrata verrà riprodotta.
5. Per terminare l'esercizio, premere lo switch di modalità.

## SUGGERIMENTI

- È possibile suonare accompagnando una song (premere il **pulsante [▶/■]** quando lo strumento è impostato in standby).
- È possibile suonare con il metronomo (premere il **pulsante [M]** quando lo strumento è impostato in standby).
- Per interrompere la riproduzione o la registrazione, premere un qualsiasi **pulsante numerico**. Se si preme nuovamente un **pulsante numerico**, la registrazione verrà nuovamente riprodotta dall'inizio.
- La performance registrata viene eliminata quando si esce dalla modalità Training.
- L'impostazione dei beat per la registrazione è "4 beat" e non può essere modificata.



# Impostazione dei parametri mediante la modalità menu

In modalità menu è possibile impostare i parametri e le funzioni del modulo per batteria. Queste impostazioni sono organizzate nei seguenti sette gruppi.

## 1 Impostazioni metronomo

- 1-1. Pattern ..... pagina 42
- 1-2. Beat ..... pagina 42
- 1-3. Sound ..... pagina 42
- 1-4. Pattern di illuminazione pulsanti numerici .... pagina 43

## 2 Impostazioni kit

- 2-1. Suono pad ..... pagina 43
- 2-2. Volume pad ..... pagina 43
- 2-3. Accordatura pad ..... pagina 44
- 2-4. Doppia cassa ..... pagina 44
- 2-5. Riverbero ..... pagina 44

## 3 Impostazioni MIDI

- 3-1. Controllo locale ..... pagina 45
- 3-2. Numero nota ..... pagina 45

## 4 Impostazioni charleston

- 4-1. Posizione frizione ..... pagina 46
- 4-2. Sensibilità splash ..... pagina 46
- 4-3. Posizione pedale chiuso ..... pagina 46
- 4-4. Velocità pedale chiuso ..... pagina 47
- 4-5. Velocità grancassa ..... pagina 47

## 5 Impostazione trigger

- 5-1. Curva velocità pad ..... pagina 48
- 5-2. Crosstalk ..... pagina 49
- 5-3. Tipo di pad rullante ..... pagina 49
- 5-4. Tipo di pedale ..... pagina 50
- 5-5. Gain ..... pagina 50
- 5-6. Livello minimo ..... pagina 50

## 6 Impostazioni pratica

- 6-1. Timer ..... pagina 51
- 6-2. Livello di difficoltà ..... pagina 51
- 6-3. Ignora temporizzazione ..... pagina 51
- 6-4. Indicatore gate dei ritmi invertito ..... pagina 52
- 6-5. Limite inferiore gate delle dinamiche ..... pagina 52
- 6-6. Limite superiore gate delle dinamiche ..... pagina 52
- 6-7. Timer per Blast Maste ..... pagina 53

## 7 Altre impostazioni

- 7-1. Volume guida vocale ..... pagina 53
- 7-2. Volume suono operazioni ..... pagina 53
- 7-3. Impostazioni uscita audio USB ..... pagina 54
- 7-4. Gain uscita audio USB ..... pagina 54
- 7-5. Tempo di spegnimento automatico ..... pagina 54
- 7-6. Stereo/Mono ..... pagina 55
- 7-7. Inizializzazione kit ..... pagina 55
- 7-8. Eliminazione song ..... pagina 55
- 7-9. Ripristina dati dell'ultima accensione ..... pagina 56
- 7-10. Ripristino alle impostazioni di fabbrica ..... pagina 56

## Procedura base in modalità menu

1. Tenere premuto lo **switch di modalità** per attivare "PLAY" e "TRAINING" (modalità menu).

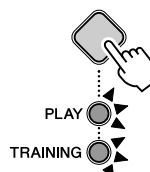

2. Premere il **pulsante numerico** corrispondente al gruppo che contiene il parametro da impostare. I gruppi di parametri sono indicati nell'elenco gerarchico a sinistra. Per selezionare "1-2. Beats", ad esempio, premere i **pulsanti numerici** nell'ordine [1]→[2].

- **Quando il valore di impostazione è inferiore a 10**  
Il pulsante numerico dell'impostazione corrente risulterà completamente illuminato, mentre i pulsanti numerici selezionabili saranno parzialmente illuminati.

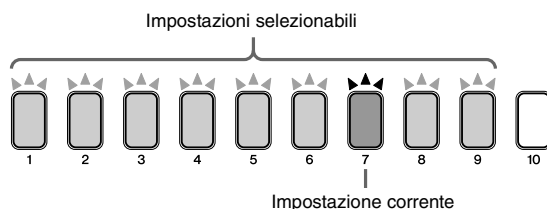

- **Quando il valore di impostazione è superiore a 10**  
I pulsanti numerici lampeggiano continuamente per indicare l'impostazione corrente. Ad esempio, quando l'impostazione corrente è 40, le spie dei pulsanti luminosi [4]→[10] lampeggeranno.

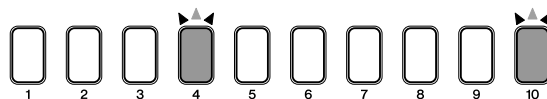

3. Inserire la nuova impostazione.

- **Quando il valore di impostazione è inferiore a 10**  
Selezionare una nuova impostazione utilizzando il corrispondente **pulsante numerico**.
- **Quando il valore di impostazione è superiore a 10**  
Premere il pulsante **TEMPO**[+]/[-] per aumentare e diminuire i valori delle impostazioni. Se per un determinato tempo non si eseguono operazioni, l'impostazione viene memorizzata automaticamente.

### NOTA

Quando il valore dell'impostazione è superiore a 10, è anche possibile utilizzare i pulsanti numerici per impostare direttamente i parametri con valori numerici. Per immettere il valore 105, ad esempio, premere i pulsanti numerici nell'ordine [1]→[10]→[5]. [10] permette di inserire il valore zero. Non è possibile utilizzare [10] per immettere il numero dieci.

## 1 Impostazioni metronomo

### 1-1. Pattern

**Passi:**

Tenere premuto lo switch di modalità → [1] → [1] → Impostazione

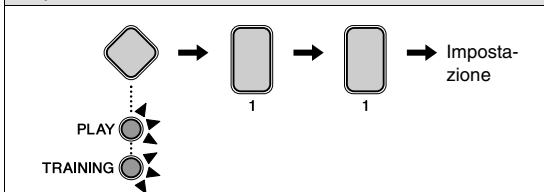

È possibile impostare uno degli otto pattern per il metronomo del modulo per batteria.

1. Tenere premuto lo **switch di modalità** per attivare la modalità menu.
2. Premere il **pulsante numerico [1]** per selezionare il gruppo di parametri Metronome Settings.
3. Premere il **pulsante numerico [1]** per selezionare il parametro Pattern.
4. Per selezionare un nuovo pattern del metronomo, premere il corrispondente **pulsante numerico da [1] a [8]**.

Pulsante numerico	Impostazione
[1]	
[2]	
[3]	
[4]	
[5]	3-2 Son Clave
[6]	2-3 Son Clave
[7]	3-2 Rumba Clave
[8]	2-3 Rumba Clave

### 1-2. Beat

**Passi:**

Tenere premuto lo switch di modalità → [1] → [2] → Impostazione

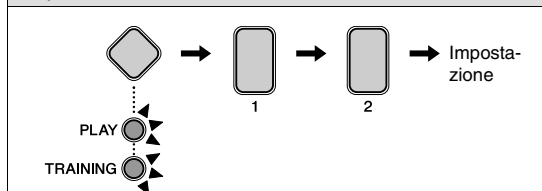

È possibile impostare il metronomo per una durata compresa tra 1 e 9 beat.

1. Tenere premuto lo **switch di modalità** per attivare la modalità menu.
2. Premere il **pulsante numerico [1]** per selezionare il gruppo di parametri Metronome Settings.
3. Premere il **pulsante numerico [2]** per selezionare il parametro Beats.
4. Per selezionare una nuova durata del metronomo in beat, utilizzare il corrispondente **pulsante numerico da [1] a [9]**.

Pulsante numerico	Impostazione
[1]	1 beat
[2]	2 beat
[3]	3 beat
[4]	4 beat
[5]	5 beat
[6]	6 beat
[7]	7 beat
[8]	8 beat
[9]	9 beat

### 1-3. Sound

**Passi:**

Tenere premuto lo switch di modalità → [1] → [3] → Impostazione

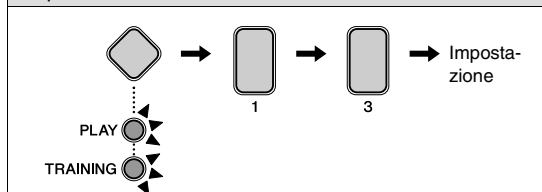

È possibile impostare il suono riprodotto da metronomo, ad esempio un clic standard, un suono di campanaccio, un suono di bacchetta o un conteggio vocale.

1. Tenere premuto lo **switch di modalità** per attivare la modalità menu.
2. Premere il **pulsante numerico [1]** per selezionare il gruppo di parametri Metronome Settings.
3. Premere il **pulsante numerico [3]** per selezionare il parametro Sound.

4. Selezionare un nuovo suono del metronomo utilizzando il corrispondente **pulsante numerico** da [1] a [7].

Pulsante numerico	Impostazione
[1]	Metronome click 1
[2]	Metronome click 2
[3]	Cowbell
[4]	Drumsticks
[5]	Claves
[6]	Spoken count 1
[7]	Spoken count 2 (con numero misura)

### 1-4. Pattern di illuminazione pulsanti numerici

**Passi:**

Tenere premuto lo switch di modalità → [1] → [4] → Impostazione

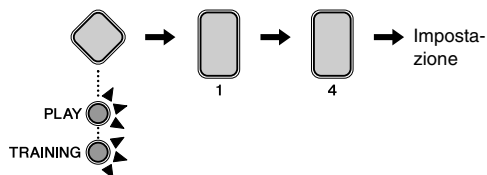

È possibile impostare i pulsanti numerici da [1] a [10] in modo che si accendano quando viene riprodotto il metronomo in modalità Play. Attenersi alla procedura descritta di seguito per impostare il pattern di accensione dei pulsanti.

1. Tenere premuto lo **switch di modalità** per attivare la modalità menu.
2. Premere il **pulsante numerico [1]** per selezionare il gruppo di parametri Metronome Settings.
3. Premere il **pulsante numerico [4]** per selezionare il parametro Number Button Lighting Pattern.
4. Per selezionare un nuovo pattern di illuminazione, premere il corrispondente **pulsante numerico da [1] a [3]**.

Pulsante numerico	Impostazione
[1]	Off (spento)
[2]	Pattern 1
[3]	Pattern 2

## 2 Impostazioni kit

### 2-1. Suono pad

**Passi:**

Tenere premuto lo switch di modalità → [2] → [1] → Impostazione

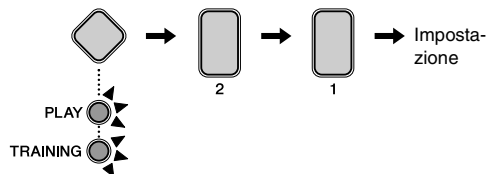

È possibile modificare i suoni assegnati ai pad del kit corrente. Ciò semplifica la creazione di kit personalizzati.

1. Tenere premuto lo **switch di modalità** per attivare la modalità menu.
2. Premere il **pulsante numerico [2]** per selezionare il gruppo di parametri Kit Settings.
3. Premere il **pulsante numerico [1]** per selezionare il parametro Pad Sound.
4. Colpire un pad per selezionarlo.
5. Immettere un nuovo numero di suono di batteria utilizzando i **pulsanti TEMPO [+]/[-]**. Per un elenco dei suoni e dei numeri, vedere Elenco delle voci (pagina 62).

Impostazione
da 1 a 287

### 2-2. Volume pad

**Passi:**

Tenere premuto lo switch di modalità → [2] → [2] → Impostazione

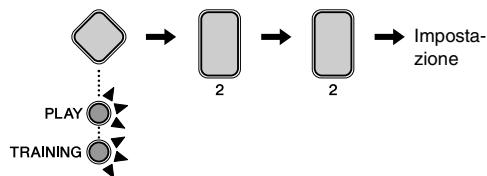

È possibile regolare il volume dei pad del kit.

1. Tenere premuto lo **switch di modalità** per attivare la modalità menu.
2. Premere il **pulsante numerico [2]** per selezionare il gruppo di parametri Kit Settings.
3. Premere il **pulsante numerico [2]** per selezionare il parametro Pad Volume.
4. Colpire un pad per selezionarlo.
5. Immettere un nuovo volume utilizzando i **pulsanti TEMPO [+]/[-]**.

Impostazione
da 0 a 127

### 2-3. Accordatura pad

**Passi:**  
Tenere premuto lo switch di modalità → [2] → [3] → Impostazione

È possibile regolare il pan dei pad del kit corrente.

1. Tenere premuto lo **switch di modalità** per attivare la modalità menu.
2. Premere il **pulsante numerico [2]** per selezionare il gruppo di parametri Kit Settings.
3. Premere il **pulsante numerico [3]** per selezionare il parametro Pad Panning.
4. Colpire un pad per selezionarlo.
5. Immettere una nuova impostazione di accordatura utilizzando i **pulsanti TEMPO[+]/[-]** in incrementi di 25 cent. Il "cent" è un'unità di misura per gli intervalli musicali. 100 cent costituiscono un semitono. Un valore di 64 corrisponde al pitch normale (0 cent).

Impostazione
da 16 (-1.200 cent) a 64 (0 cent) a 112 (+1.200 cent)

### 2-4. Doppia cassa

**Passi:**  
Tenere premuto lo switch di modalità → [2] → [4] → Impostazione

È possibile configurare facilmente il modulo per batteria in modo da produrre il suono di una grancassa quando si preme il pedale collegato al jack di ingresso del trigger [HI-HAT CONTROL]. Questa utile funzione fornisce il supporto per le tecniche di percussione con doppia cassa.

1. Tenere premuto lo **switch di modalità** per attivare la modalità menu.
2. Premere il **pulsante numerico [2]** per selezionare il gruppo di parametri Kit Settings.
3. Premere il **pulsante numerico [4]** per selezionare il parametro Double Bass Drum.

4. Impostare il parametro utilizzando il **pulsante numerico [1]** o [2]. Le impostazioni disponibili sono riportate di seguito.

Pulsante numerico	Impostazione
[1]	Off
[2]	On

**NOTA**

- Quando la funzione Double Bass Drum è attivata, non è possibile utilizzare il controller per charleston collegato al jack di ingresso dei trigger [HI-HAT CONTROL] per simulare l'apertura e la chiusura del charleston.
- Se si utilizza un controller per charleston HH40, è possibile regolare la velocità della grancassa. Per informazioni dettagliate, consultare 4-5. Velocità grancassa (pagina 47).

### 2-5. Riverbero

**Passi:**  
Tenere premuto lo switch di modalità → [2] → [5] → Impostazione

Gli effetti di riverbero aggiungono un'ambientazione calda ai suoni, simulando le complesse riflessioni degli effettivi spazi in cui avviene l'esecuzione, come una sala di concerto o un piccolo club. Attenersi alla procedura descritta di seguito per selezionare un effetto di riverbero per il kit corrente.

1. Tenere premuto lo **switch di modalità** per attivare la modalità menu.
2. Premere il **pulsante numerico [2]** per selezionare il gruppo di parametri Kit Settings.
3. Premere il **pulsante numerico [5]** per selezionare il parametro Reverb.
4. Per selezionare un effetto di riverbero, premere il corrispondente **pulsante numerico da [1] a [10]**.

Pulsante numerico	Impostazione
[1]	Off
[2]	Hall
[3]	Studio
[4]	Room 1
[5]	Room 2
[6]	Stage
[7]	Small Stage
[8]	Plate
[9]	Early Reflection
[10]	Gate Reverb

### 3 Impostazioni MIDI

#### 3-1. Controllo locale

**Passi:**

Tenere premuto lo switch di modalità → [3] → [1] → Impostazione

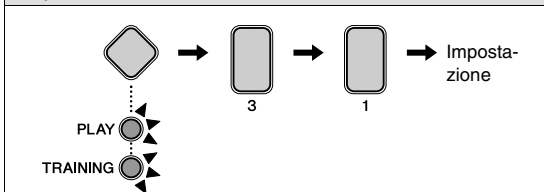

Il parametro Local Control determina se il generatore di suoni interno del modulo per batteria deve produrre suoni in risposta alla percussione dei pad o alla riproduzione delle song. Di solito, questo parametro è impostato su "On", a indicare i pad e le song generano suoni. Se si seleziona "Off", il generatore di suoni viene praticamente scollegato dai pad e dalle song, che pertanto non produrranno alcun suono. L'impostazione "Off" è utile se si desidera registrare le performance di batteria sotto forma di dati MIDI su un sequencer hardware o utilizzando un software DAW.

1. Tenere premuto lo **switch di modalità** per attivare la modalità menu.
2. Premere il **pulsante numerico [2]** per selezionare il gruppo di parametri MIDI Settings.
3. Premere il **pulsante numerico [1]** per selezionare il parametro Local Control.
4. Impostare il parametro utilizzando il **pulsante numerico [1] o [2]**. Le impostazioni disponibili sono riportate di seguito.

Pulsante numerico	Impostazione	Descrizione
[1]	Off	Il generatore di suoni interno non risponde a pad e song.
[2]	On	Il generatore di suoni interno risponde a pad e song.

**NOTA**

- Il generatore di suoni interno del modulo per batteria continua a rispondere ai dati MIDI ricevuti se il parametro Local Control è impostato su Off.
- Il modulo per batteria continua a trasmettere l'audio delle performance di batteria sotto forma di dati MIDI quando il parametro Local Control è impostato su Off.

#### 3-2. Numero nota

**Passi:**

Tenere premuto lo switch di modalità → [3] → [2] → Impostazione

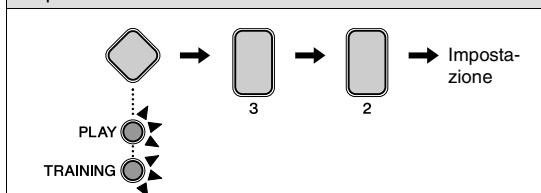

È possibile impostare il numero di nota MIDI trasmesso quando viene colpito ogni pad.

1. Tenere premuto lo **switch di modalità** per attivare la modalità menu.
2. Premere il **pulsante numerico [2]** per selezionare il gruppo di parametri MIDI Settings.
3. Premere il **pulsante numerico [2]** per selezionare il parametro Note Number.
4. Colpire un pad per selezionarlo.
5. Immettere un nuovo numero di nota di batteria utilizzando i **pulsanti TEMPO [+]/[-]**.

Impostazione
da 0 a 127

**NOTA**

Le impostazioni dei numeri di nota sono valide solo se il modulo per batteria è collegato a un computer. Per informazioni dettagliate, consultare il documento Manuale di riferimento MIDI (in PDF).

## 4 Impostazioni charleston

### 4-1. Posizione frizione

**Passi:**

Tenere premuto lo switch di modalità → [4] → [1] → Impostazione

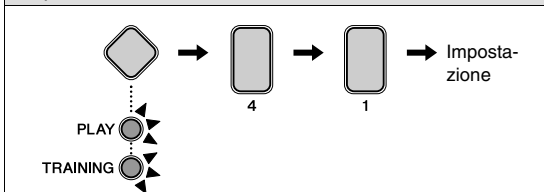

È possibile simulare l'effetto che si ottiene quando si cambia la posizione della frizione del charleston. Minore è il valore dell'impostazione, più rapidamente decadrà il suono di charleston aperto.

1. Tenere premuto lo **switch di modalità** per attivare la modalità menu.
2. Premere il **pulsante numerico [4]** per selezionare il gruppo di parametri Hi-hat Settings.
3. Premere il **pulsante numerico [1]** per selezionare il parametro Clutch Position.
4. Immettere una nuova posizione della frizione utilizzando i **pulsanti TEMPO [+]/[-]**.

Impostazione
da 0 a 64

### 4-2. Sensibilità splash

**Passi:**

Tenere premuto lo switch di modalità → [4] → [2] → Impostazione

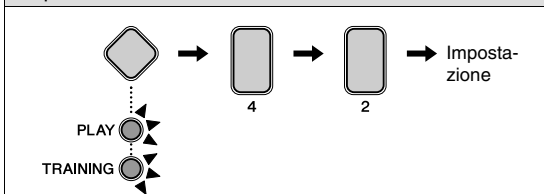

È possibile impostare il livello di sensibilità dello splash del charleston. Più è alto il valore, maggiore sarà la facilità con cui produrre un suono di "foot splash" con il controller del charleston. Se si imposta un valore elevato, tuttavia, è possibile che venga generato inavvertitamente un suono di splash se, ad esempio, si preme leggermente il controller del charleston per tenere il tempo. Conviene, pertanto, impostare questo parametro su "Off" per evitare l'effetto foot splash.

1. Tenere premuto lo **switch di modalità** per attivare la modalità menu.
2. Premere il **pulsante numerico [4]** per selezionare il gruppo di parametri Hi-hat Settings.
3. Premere il **pulsante numerico [2]** per selezionare il parametro Splash Sensitivity.
4. Immettere una nuova sensibilità di splash utilizzando i **pulsanti TEMPO [+]/[-]**.

Impostazione
da 0 a 127

**NOTA**

Impostare questo parametro su [0] per disattivare l'effetto foot splash.

### 4-3. Posizione pedale chiuso

**Passi:**

Tenere premuto lo switch di modalità → [4] → [3] → Impostazione

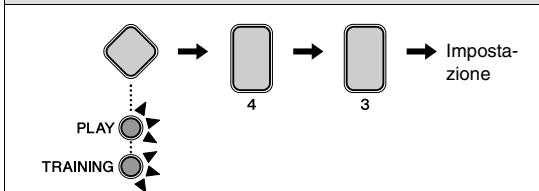

È possibile utilizzare questo parametro per regolare la posizione con cui il charleston passa dalla posizione aperta a quella chiusa quando si usa il controller. Più basso è il valore, meno ampia è la posizione di apertura "virtuale" tra il piatto superiore e quello inferiore del charleston. I valori superiori aumentano la distanza tra i piatti superiori e quelli inferiori. Ciò consente di evitare suoni di pedale chiuso o foot splash quando si aziona il pedale.

Questo parametro ha effetto solo se si utilizza un controller per charleston HH65.

1. Tenere premuto lo **switch di modalità** per attivare la modalità menu.
2. Premere il **pulsante numerico [4]** per selezionare il gruppo di parametri Hi-hat Settings.
3. Premere il **pulsante numerico [3]** per selezionare il parametro Foot Close Position.
4. Immettere una nuova posizione di pedale chiuso utilizzando i **pulsanti TEMPO [+]/[-]**.

Impostazione
da 0 a 32

#### 4-4. Velocità pedale chiuso

**Passi:**

Tenere premuto lo switch di modalità → [4] → [4] → Impostazione

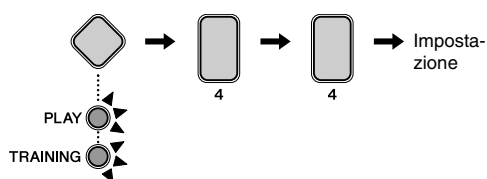

È possibile regolare la velocità (o potenza) dei suoni di pedale chiuso prodotti quando si utilizza il controller del charleston.

Questo parametro ha effetto solo se si utilizza un controller per charleston HH40.

1. Tenere premuto lo **switch di modalità** per attivare la modalità menu.
2. Premere il **pulsante numerico [4]** per selezionare il gruppo di parametri Hi-hat Settings.
3. Premere il **pulsante numerico [4]** per selezionare il parametro Foot Close Velocity.
4. Immettere una nuova velocità utilizzando i **pulsanti TEMPO[+]/[-]**.

Impostazione
da 1 a 127

#### 4-5. Velocità grancassa

**Passi:**

Tenere premuto lo switch di modalità → [4] → [5] → Impostazione

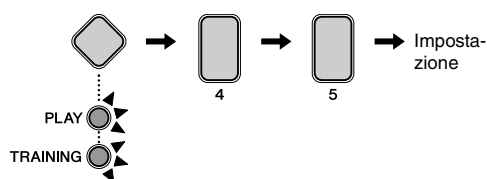

È possibile regolare la velocità (o potenza) dei suoni di grancassa prodotti quando si utilizza il controller del charleston. Affinché il parametro Kick Velocity abbia effetto, impostare il parametro Double Bass Drum su "On" per il kit corrente (pagina 44).

Questo parametro ha effetto solo se si utilizza un controller per charleston HH40.

1. Tenere premuto lo **switch di modalità** per attivare la modalità menu.
2. Premere il **pulsante numerico [4]** per selezionare il gruppo di parametri Hi-hat Settings.
3. Premere il **pulsante numerico [5]** per selezionare il parametro Kick Velocity.
4. Immettere una nuova velocità utilizzando i **pulsanti TEMPO[+]/[-]**.

Impostazione
da 1 a 127

## 5 Impostazione trigger

### 5-1. Curva velocità pad

**Passi:**

Tenere premuto lo switch di modalità → [5] → [1] → Impostazione

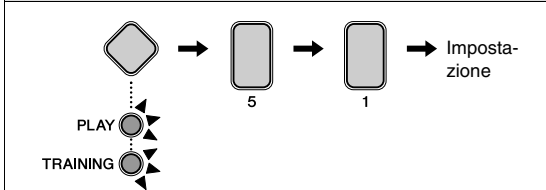

È possibile scegliere una curva di velocità per i singoli pad. La curva di velocità determina in che modo cambia la potenza di un suono in base all'intensità con cui si colpisce il pad.

1. Tenere premuto lo **switch di modalità** per attivare la modalità menu.
2. Premere il **pulsante numerico [5]** per selezionare il gruppo di parametri Trigger Settings.
3. Premere il **pulsante numerico [1]** per selezionare il parametro Pad Velocity Curve.
4. Colpire un pad per selezionarlo.
5. Immettere una nuova impostazione per la curva di velocità utilizzando i **pulsanti TEMPO[+]/[-]**.

Impostazione
da 1 a 25

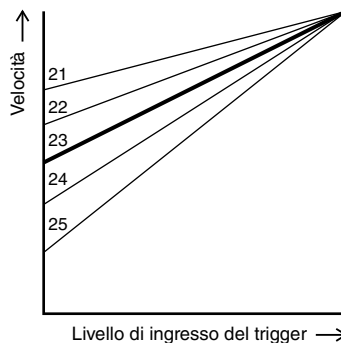
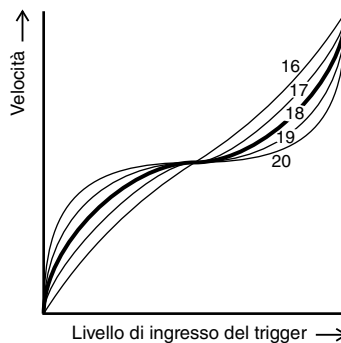
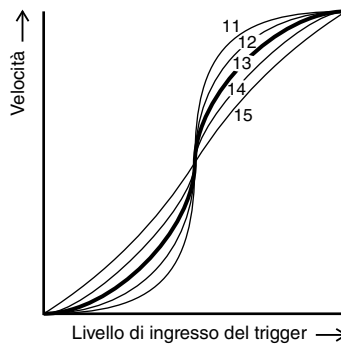
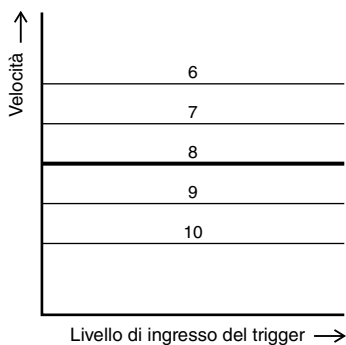
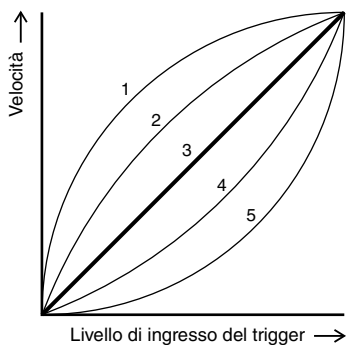



## 5-2. Crosstalk

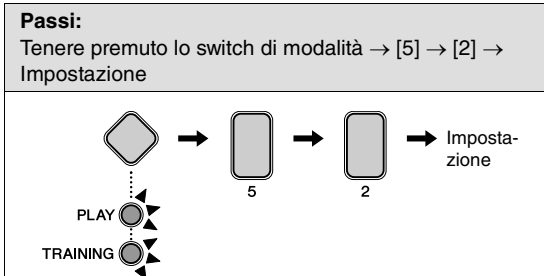

Per "crosstalk" si intende l'emissione di segnali trigger non precisi da parte di un pad diverso da quello suonato effettivamente, il tutto dovuto a vibrazioni o interferenze tra i pad. È possibile regolare il parametro Crosstalk per i singoli pad al fine di prevenire questo effetto.

1. Tenere premuto lo **switch di modalità** per attivare la modalità menu.
2. Premere il **pulsante numerico [5]** per selezionare il gruppo di parametri Trigger Settings.
3. Premere il **pulsante numerico [2]** per selezionare il parametro Crosstalk.
4. Colpire un pad per selezionarlo.
5. Immettere una nuova impostazione (%) utilizzando i pulsanti **TEMPO+[+]/[-]**. L'impostazione di valori elevati è utile per evitare il crosstalk, ma ciò potrebbe rendere difficile suonare più pad contemporaneamente quando si applica una tecnica esecutiva con un tocco leggero.

Impostazione
Da 0 a 99

## 5-3. Tipo di pad rullante

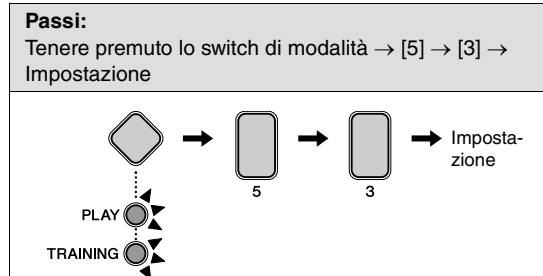

È possibile specificare il tipo di pad uso rullante collegato al modulo per batteria.

1. Tenere premuto lo **switch di modalità** per attivare la modalità menu.
2. Premere il **pulsante numerico [5]** per selezionare il gruppo di parametri Trigger Settings.
3. Premere il **pulsante numerico [3]** per selezionare il parametro Snare Pad Type.
4. Selezionare un nuovo tipo di pad uso rullante utilizzando il **pulsante numerico da [1] a [6] corrispondente**.

Pulsante numerico	Impostazione
[1]	Identificazione automatica (solo per [2] e [3])
[2]	TP70S
[3]	Pad del rullante in dotazione con DX402K/DTX432K
[4]	Pad serie XP
[5]	TP70S inverso
[6]	Pad serie XP inverso

### NOTA

- Se questo parametro si imposta su [1], il modulo per batteria identifica automaticamente il tipo di pad del rullante in dotazione con il kit di batteria elettronica quando viene acceso. Se si tiene premuto il pulsante numerico [1], sul modulo per batteria lampeggerà il pulsante numerico [2] o [3] a indicare l'identificazione automatica.
- Ogni volta che si cambia il tipo di pad del rullante collegato al modulo per batteria, aggiornare questa impostazione utilizzando il pulsante numerico corrispondente da [2] a [4]. Ad esempio, quando si utilizza il pad XP-series pad, selezionare [4].
- È possibile utilizzare l'impostazione [5] o [6] per invertire i suoni di batteria assegnati a Rim 1 e Rim 2. Ciò è utile per i batteristi mancini, che possono configurare più facilmente il kit di batteria elettronica.

### 5-4. Tipo di pedale

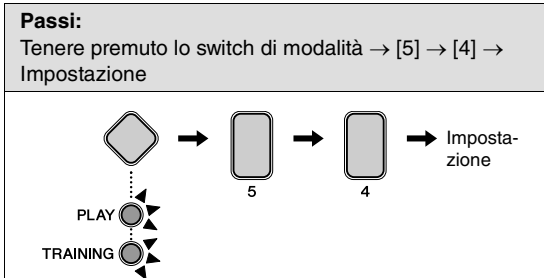

Attenersi alla procedura descritta di seguito per specificare i tipi di pedale (ovvero controller per charleston e pedale per grancassa) collegati al modulo per batteria.

1. Tenere premuto lo **switch di modalità** per attivare la modalità menu.
2. Premere il **pulsante numerico [5]** per selezionare il gruppo di parametri Trigger Settings.
3. Premere il **pulsante numerico [4]** per selezionare il parametro Pedal Types.
4. Per selezionare una nuova combinazione di tipi di pedale, premere il corrispondente **pulsante numerico da [1] a [5]**.

Pulsante numerico	Impostazione	
	Controller per charleston	Pedale per grancassa
[1]	Identificazione automatica (solo per [2] e [3])	
[2]	HH65	KP65
[3]	HH40	KU100
[4]	HH40	KP65
[5]	HH65	KU100

**NOTA**

- Normalmente, questo parametro dovrebbe essere impostato su [1] (identificazione automatica).
- Se questo parametro è impostato su [1], il modulo per batteria identifica automaticamente il tipo di pedale in dotazione con il kit di batteria elettronica quando viene acceso. Se si tiene premuto il pulsante numerico [2] o [3] a indicare l'identificazione automatica.
- Collegare il controller per charleston prima di attivare il modulo per batteria. Non attivare il modulo per batteria con il controller per charleston premuto. Il modulo per batteria non è in grado di identificare correttamente il tipo di pedale e in questo caso la grancassa può produrre un suono più sottile del previsto.
- Ogni volta che si cambia il tipo di controller del charleston o pedale della grancassa collegato al modulo per batteria, aggiornare questa impostazione utilizzando il pulsante numerico corrispondente da [2] a [5].

### 5-5. Gain

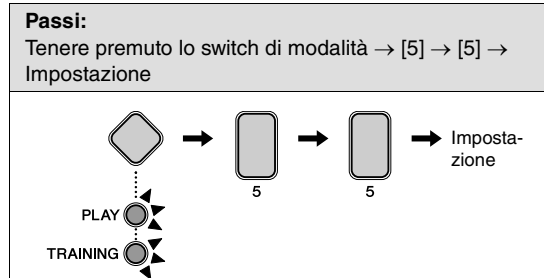

È possibile impostare il livello di gain per i segnali di trigger provenienti dai singoli pad. Più è alta l'impostazione del gain, maggiore sarà il volume del suono prodotto suonando la batteria delicatamente.

1. Tenere premuto lo **switch di modalità** per attivare la modalità menu.
2. Premere il **pulsante numerico [5]** per selezionare il gruppo di parametri Trigger Settings.
3. Premere il **pulsante numerico [5]** per selezionare il parametro Gain.
4. Colpire un pad per selezionarlo.
5. Immettere un nuovo livello di gain utilizzando i pulsanti TEMPO [+]/[-].

Impostazione
da 1 a 127

### 5-6. Livello minimo

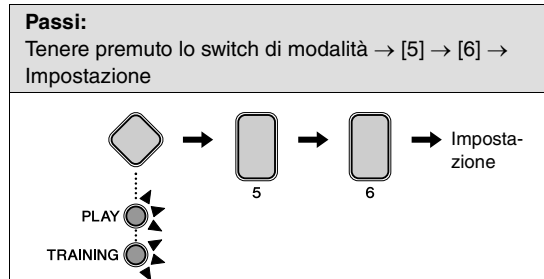

Se la forza con cui si colpisce un pad non supera questo livello, il pad non produce un segnale di trigger corrispondente e non emette alcun suono.

1. Tenere premuto lo **switch di modalità** per attivare la modalità menu.
2. Premere il **pulsante numerico [5]** per selezionare il gruppo di parametri Trigger Settings.
3. Premere il **pulsante numerico [6]** per selezionare il parametro Minimum Level.
4. Colpire un pad per selezionarlo.
5. Immettere una nuova impostazione (%) utilizzando i pulsanti TEMPO [+]/[-].

Impostazione
da 0 a 99 (%)

## 6 Impostazioni pratica

### 6-1. Timer

**Passi:**

Tenere premuto lo switch di modalità → [6] → [1] → Impostazione

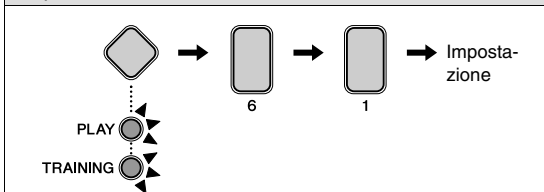

È possibile impostare il tempo di pratica per i seguenti esercizi in modalità Training.

- Rhythm Gate
- Dynamic Gate
- Song Part Gate
- Measure Break
- Change Up

Il timer viene avviato all'inizio di un esercizio. Quando viene raggiunto il tempo impostato, l'esercizio termina automaticamente.

1. Tenere premuto lo **switch di modalità** per attivare la modalità menu.
2. Premere il **pulsante numerico [6]** per selezionare Training Settings.
3. Premere il **pulsante numerico [1]** per selezionare Timer.
4. Per selezionare il tempo preferito per la pratica, premere il corrispondente **pulsante numerico da [1] a [10]**.

Pulsante numerico	Impostazioni
[1]	OFF
[2]	30 secondi
[3]	60 secondi
[4]	90 secondi
[5]	120 secondi
[6]	150 secondi
[7]	180 secondi
[8]	300 secondi
[9]	480 secondi
[10]	600 secondi

### 6-2. Livello di difficoltà

**Passi:**

Tenere premuto lo switch di modalità → [6] → [2] → Impostazione

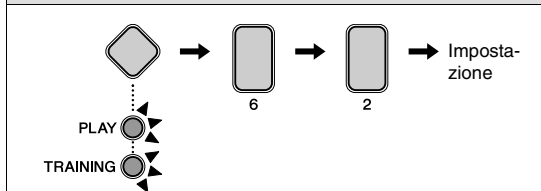

È possibile impostare il livello di difficoltà della pratica per i seguenti esercizi.

- Song Part Gate
- Song Score Gate
- Change Up

1. Tenere premuto lo **switch di modalità** per attivare la modalità menu.
2. Premere il **pulsante numerico [6]** per selezionare Training Settings.
3. Premere il **pulsante numerico [2]** per selezionare Difficulty Level.
4. Per selezionare il livello di difficoltà preferito, premere il corrispondente **pulsante numerico da [1] a [5]**. Più alto è il livello, maggiore sarà la difficoltà della sessione di pratica.

Impostazione
da 1 a 5

### 6-3. Ignora temporizzazione

**Passi:**

Tenere premuto lo switch di modalità → [6] → [3] → Impostazione

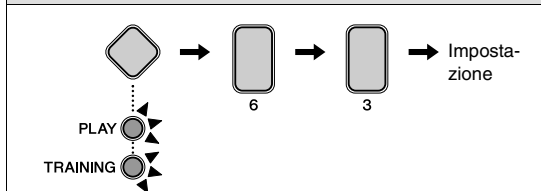



Per i seguenti tipi di pratica, è possibile specificare se i pad producono un suono ogni volta che vengono colpiti oppure solo quando sono colpiti esattamente a tempo.

- Rhythm Gate
- Song Part Gate
- Song Score Gate
- Change Up

1. Tenere premuto lo **switch di modalità** per attivare la modalità menu.
2. Premere il **pulsante numerico [6]** per selezionare Training Settings.
3. Premere il **pulsante numerico [3]** per selezionare Ignore Timing.

- Selezionare l'impostazione per ciascun pad di batteria utilizzando i **pulsanti numerici da [1] a [5]**. Se impostati per produrre un suono, il pad producono un suono ogni volta che vengono colpiti. Se impostati per non produrre un suono, solo i pad suonati esattamente a tempo producono un suono.

Pulsante numerico	Impostazioni
[1] Charleston	 Produce un suono (completamente illuminato)
[2] Rullante	
[3] Grancassa	
[4] Tom	 Non produce un suono (parzialmente illuminato)
[5] Piatto	

### 6-4. Indicatore gate dei ritmi invertito

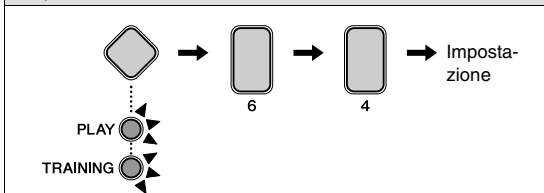

**Passi:**

Tenere premuto lo switch di modalità → [6] → [4] → Impostazione

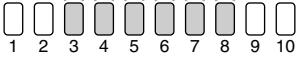

Per Rhythm Gate (pagina 32), l'indicatore di tempo che utilizza i pulsanti numerici può essere invertito, in base alle proprie preferenze. In modalità normale, "veloce" è a sinistra. In modalità inversa, "veloce" è a destra.

- Tenere premuto lo **switch di modalità** per attivare la modalità menu.
- Premere il **pulsante numerico [6]** per selezionare Training Settings.
- Premere il **pulsante numerico [4]** per selezionare Rhythm Gate Indicator Flipped.
- Selezionare la modalità utilizzando il **pulsante numerico [1] o [2]**.

Pulsante numerico	Impostazioni	Descrizione
[1]	Modalità Normal	Veloce ←————→ Lento 
[2]	Modalità inversa	Lento ←————→ Veloce 

### 6-5. Limite inferiore gate delle dinamiche

**Passi:**

Tenere premuto lo switch di modalità → [6] → [5] → Impostazione

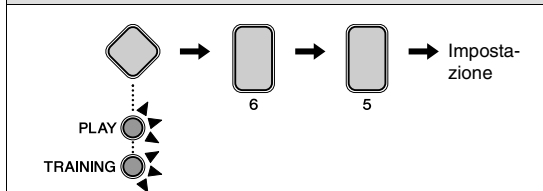

Per Dynamic Gate (pagina 33), è possibile impostare il limite inferiore (il valore di soglia tra "debole" e "normale").

- Tenere premuto lo **switch di modalità** per attivare la modalità menu.
- Premere il **pulsante numerico [6]** per selezionare Training Settings.
- Premere il **pulsante numerico [5]** per selezionare Dynamic Gate Low Limit.
- Impostare il valore di soglia utilizzando i **pulsanti TEMPO[+]/[-]**.

Impostazione
da 2 a 99

**NOTA**

Questa impostazione può essere fissata automaticamente in modo che non sia superiore al valore di impostazione di Dynamic Gate High Limit.

### 6-6. Limite superiore gate delle dinamiche

**Passi:**

Tenere premuto lo switch di modalità → [6] → [6] → Impostazione

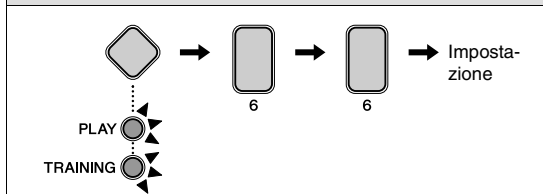

Per Dynamic Gate (pagina 33), è possibile impostare il limite superiore (il valore di soglia tra "normale" e "forte").

- Tenere premuto lo **switch di modalità** per attivare la modalità menu.
- Premere il **pulsante numerico [6]** per selezionare Training Settings.
- Premere il **pulsante numerico [6]** per selezionare Dynamic Gate High Limit.
- Impostare il valore di soglia utilizzando i **pulsanti TEMPO[+]/[-]**.

Impostazione
da 2 a 99

**NOTA**

Questa impostazione può essere fissata automaticamente in modo che non sia inferiore al valore di impostazione di Dynamic Gate Low Limit.

## 6-7. Timer per Blast Maste

**Passi:**

Tenere premuto lo switch di modalità → [6] → [7] → Impostazione

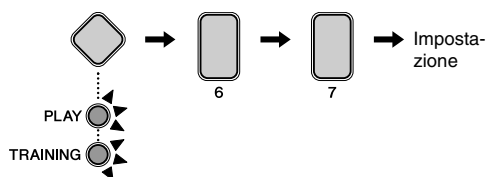

È possibile impostare il timer di pratica per Fast Blast (pagina 39). Il timer viene avviato all'inizio di un esercizio. Quando viene raggiunto il tempo impostato, l'esercizio termina automaticamente.

1. Tenere premuto lo **switch di modalità** per attivare la modalità menu.
2. Premere il **pulsante numerico [6]** per selezionare Training Settings.
3. Premere il **pulsante numerico [7]** per selezionare Fast Blast Timer.
4. Per selezionare il tempo preferito per la pratica, premere il corrispondente **pulsante numerico da [1] a [10]**.

Pulsante numerico	Impostazioni
[1]	Off
[2]	10 secondi
[3]	30 secondi
[4]	60 secondi
[5]	90 secondi
[6]	120 secondi
[7]	180 secondi
[8]	300 secondi
[9]	480 secondi
[10]	600 secondi

## 7 Altre impostazioni

### 7-1. Volume guida vocale

**Passi:**

Tenere premuto lo switch di modalità → [7] → [1] → Impostazione

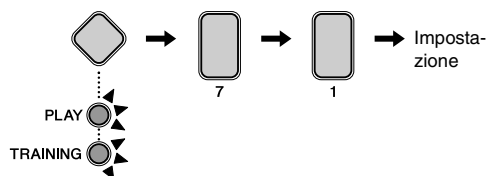

1. Tenere premuto lo **switch di modalità** per attivare la modalità menu.
2. Premere il **pulsante numerico [7]** per selezionare Other Settings.
3. Premere il **pulsante numerico [1]** per selezionare Voice Guidance Volume.
4. Impostare il volume preferito utilizzando il **pulsante numerico da [1] a [10]**.

Impostazione
da 1 a 10

**NOTA**

Impostare questo parametro su [1] per disattivare la guida vocale.

### 7-2. Volume suono operazioni

**Passi:**

Tenere premuto lo switch di modalità → [7] → [2] → Impostazione

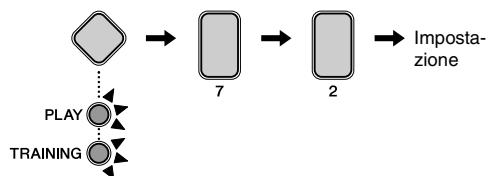

1. Tenere premuto lo **switch di modalità** per attivare la modalità menu.
2. Premere il **pulsante numerico [7]** per selezionare Other Settings.
3. Premere il **pulsante numerico [2]** per selezionare Operation Sound Volume.
4. Impostare il volume preferito utilizzando il **pulsante numerico da [1] a [10]**.

Impostazione
da 1 a 10

**NOTA**

Impostare questo parametro su [1] per disattivare Operation Sound.

### 7-3. Impostazioni uscita audio USB

**Passi:**

Tenere premuto lo switch di modalità → [7] → [3] → Impostazione

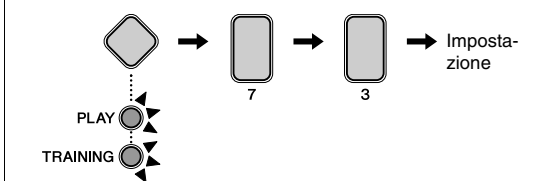

È possibile specificare se l'ingresso audio USB deve essere inviato o meno all'uscita USB. Se impostato su "Output", i dati audio in ingresso da un PC (ad esempio) vengono missati con la performance del pad e inviati contestualmente all'uscita USB. Se impostato su "Not output", solo la performance del pad viene inviata all'uscita USB, anche se i dati audio vengono ricevuti e suonati dal PC.

1. Tenere premuto lo **switch di modalità** per attivare la modalità menu.
2. Premere il **pulsante numerico [7]** per selezionare Other Settings.
3. Premere il **pulsante numerico [3]** per selezionare USB Audio Output Settings.
4. Per selezionare il parametro, utilizzare il **pulsante numerico [1] o [2]**.

Pulsante numerico	Impostazione
[1]	Not output
[2]	Output

### 7-4. Gain uscita audio USB

**Passi:**

Tenere premuto lo switch di modalità → [7] → [4] → Impostazione

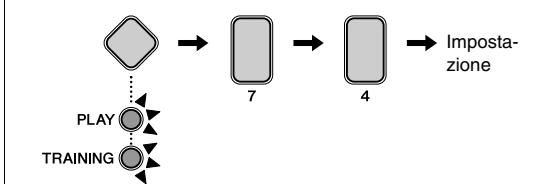

Quando USB Audio Output Setting è impostato su "Output", è possibile impostare il livello di gain dell'uscita.

1. Tenere premuto lo **switch di modalità** per attivare la modalità menu.
2. Premere il **pulsante numerico [7]** per selezionare Other Settings.
3. Premere il **pulsante numerico [4]** per selezionare USB Audio Output Gain.

4. Per selezionare il livello di gain, utilizzare il **pulsante numerico da [1] a [5]**.

Pulsante numerico	Impostazione
[1]	-12 dB
[2]	-6 dB
[3]	0 dB
[4]	+6 dB
[5]	+12 dB

### 7-5. Tempo di spegnimento automatico

**Passi:**

Tenere premuto lo switch di modalità → [7] → [5] → Impostazione

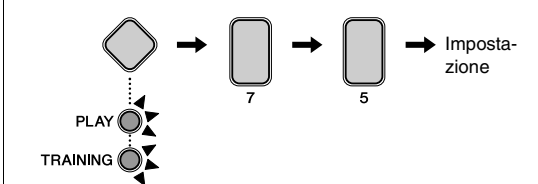

È possibile impostare il tempo necessario prima che la funzione Auto Power-Off (pagina 22) attivi questa funzione o che sia possibile disattivarla manualmente.

1. Tenere premuto lo **switch di modalità** per attivare la modalità menu.
2. Premere il **pulsante numerico [7]** per selezionare Other Settings.
3. Premere il **pulsante numerico [5]** per selezionare Auto Power-Off Time.
4. Per impostare un tempo o disattivare questa funzione, utilizzare il **pulsante numerico da [1] a [7]**.

Pulsante numerico	Impostazione
[1]	Spegnimento automatico disattivato
[2]	5 minuti
[3]	10 minuti
[4]	15 minuti
[5]	30 minuti (predefinito)
[6]	60 minuti
[7]	120 minuti

## 7-6. Stereo/Mono

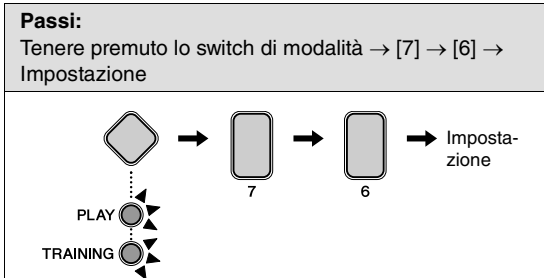

È possibile impostare il jack [PHONES/OUTPUT] per l'uscita audio mono o stereo. Si consiglia di selezionare l'impostazione Mono se si collega un cavo audio mono standard a questo jack, in modo da usare il modulo per batteria con altoparlanti esterni, un mixer o altre apparecchiature simili.

1. Tenere premuto lo **switch di modalità** per attivare la modalità menu.
2. Premere il **pulsante numerico [7]** per selezionare Other Settings.
3. Premere il **pulsante numerico [6]** per selezionare Stereo/Mono.
4. Per selezionare Stereo/Mono, utilizzare il **pulsante numerico [1] o [2]**.

Pulsante numerico	Impostazione
[1]	Stereo
[2]	Mono

## 7-7. Inizializzazione kit

È possibile ripristinare le impostazioni predefinite di un kit di batteria utilizzate per una categoria specifica di musica.

### AVVISO

Quando si inizializza un kit, tutte le modifiche eseguite vengono perse. Prima di proseguire, pertanto, occorre assicurarsi che il kit non contenga impostazioni insostituibili.

1. Premere lo **switch di modalità** per accendere la spia "PLAY".
2. Selezionare una categoria di musica in base alla quale inizializzare il kit corrispondente utilizzando **pulsante numerico da [1] a [10]**.

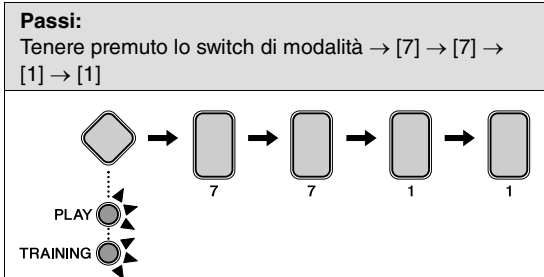

3. Tenere premuto lo **switch di modalità** per attivare la modalità menu.
4. Premere il **pulsante numerico [7]** per selezionare Other Settings.
5. Premere il **pulsante numerico [7]** per selezionare Initialize Kit.
  - Il pulsante numerico [1] si accende.
6. Premere il **pulsante numerico [1]**.
  - Il pulsante numerico inizia a lampeggiare.
  - Se non si desidera effettuare l'inizializzazione, premere lo **switch di modalità** ora per uscire dalla modalità menu.
7. Premere il **pulsante numerico [1]**.
  - Il kit verrà inizializzato.

## 7-8. Eliminazione song

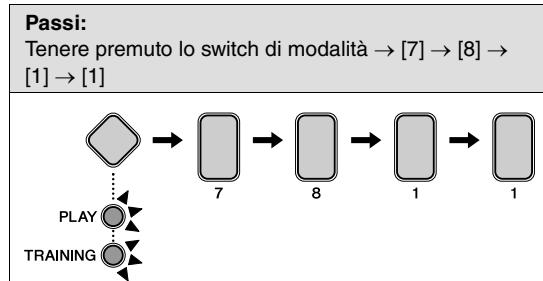

È possibile eliminare una song MIDI importata sul modulo per batteria.

### AVVISO

Non è possibile ripristinare una song eliminata. Prima di proseguire, pertanto, occorre assicurarsi che la song non contenga dati insostituibili.

1. Tenere premuto lo **switch di modalità** per attivare la modalità menu.
2. Premere il **pulsante numerico [7]** per selezionare Other Settings.
3. Premere il **pulsante numerico [8]** per selezionare Delete Song.
  - Il pulsante numerico [1] si accende.
4. Premere il **pulsante numerico [1]**.
  - Il pulsante numerico inizia a lampeggiare.
  - Se non si desidera effettuare l'eliminazione, premere lo **switch di modalità** ora per uscire dalla modalità menu.
5. Premere il **pulsante numerico [1]**.
  - La song verrà eliminata.

## 7-9. Ripristina dati dell'ultima accensione

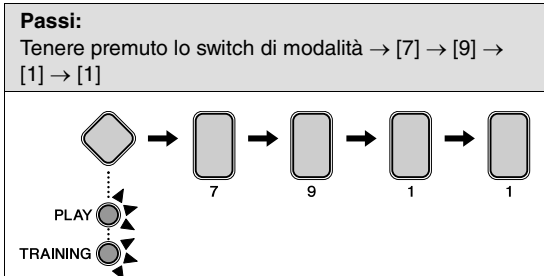

È possibile ripristinare tutte le impostazioni dei kit di batteria e la modalità menu in base ai valori configurati in occasione dell'ultima accensione del modulo per batteria.

### AVVISO

- Se si reimpostano i valori come descritto di seguito, le eventuali modifiche apportate dall'ultima accensione del modulo per batteria andranno perse. Prima di proseguire, pertanto, occorre assicurarsi che i parametri non contengano impostazioni insostituibili.
- Dopo aver importato o eliminato una song e modificato eventuali impostazioni, l'uso della procedura "Revert to Last Power On" non comporta il ripristino delle impostazioni esistenti al momento dell'ultima accensione del modulo per batteria. Viene ripristinato soltanto lo stato precedente l'operazione di importazione o di eliminazione.

1. Tenere premuto lo **switch di modalità** per attivare la modalità menu.
2. Premere il **pulsante numerico [7]** per selezionare Other Settings.
3. Premere il **pulsante numerico [9]** per selezionare la funzione Revert to Last Power On.
  - Il pulsante numerico [1] si accende.
4. Premere il **pulsante numerico [1]**.
  - Il pulsante numerico inizia a lampeggiare.
  - Se non si desidera effettuare l'inizializzazione, premere lo **switch di modalità** ora per uscire dalla modalità menu.
5. Premere il **pulsante numerico [1]**.
  - Le impostazioni verranno inizializzate.

## 7-10. Ripristino alle impostazioni di fabbrica

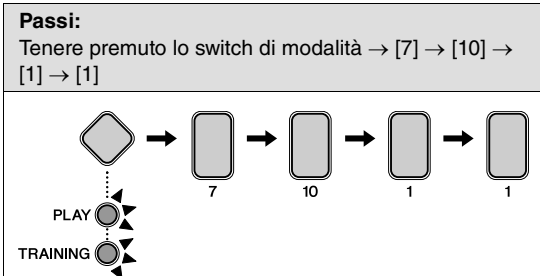

È possibile ripristinare tutte le impostazioni predefinite dei kit di batteria, delle song e della modalità menu.

### AVVISO

Se si reimpostano i valori, come descritto di seguito, le eventuali modifiche apportate andranno perse. Prima di proseguire, pertanto, occorre assicurarsi che i parametri non contengano impostazioni insostituibili.

1. Tenere premuto lo **switch di modalità** per attivare la modalità menu.
2. Premere il **pulsante numerico [7]** per selezionare Other Settings.
3. Premere il **pulsante numerico [10]** per selezionare Factory Reset.
  - Il pulsante numerico [1] si accende.
4. Premere il **pulsante numerico [1]**.
  - Il pulsante numerico inizia a lampeggiare.
  - Se non si desidera effettuare l'inizializzazione, premere lo **switch di modalità** ora per uscire dalla modalità menu.
5. Premere il **pulsante numerico [1]**.
  - Le impostazioni verranno inizializzate.

Per ripristinare le impostazioni di fabbrica, è anche possibile accendere il modulo per batteria con i **pulsanti VOLUME[+] e [-]** premuti (pagina 22).



# Integrazione degli accessori venduti a parte

Come descritto di seguito, è possibile aggiungere diversi accessori\* al kit di batteria elettronica per rendere ancora più piacevole l'esperienza di chi suona. (\*: venduti separatamente)  
 Questi pad esterni opzionali sono aggiornati alla data di stampa del presente Manuale. Per informazioni dettagliate sui nuovi modelli, fare riferimento al sito Web indicato di seguito.

<https://www.yamaha.com/dtx/>

## Per i proprietari dell'unità DTX402K

Aggiornando il pedale per grancassa KU100 e/o il controller del charleston in dotazione con l'unità DTX402K, è possibile ottenere una resa più realistica con il kit per batteria elettronica.

Quando si passa dal pedale per grancassa KU100 a un pad kick KP65, è necessario un foot pedal per suonare il nuovo pad kick.

Quando si utilizza un KP65, è possibile aggiungere pad quali un pad per piatti PCY95AT (per ulteriori informazioni, consultare "Aggiunta di un pad per piatti PCY95AT" in "Per i proprietari di DTX432K e DTX452K).

### ■ Sostituzione del pedale per grancassa KU100 con un pad kick KP65

1. Assemblare il pad kick KP65. Per ulteriori informazioni, vedere Passo 11 a pagina 18.
2. Spegnerne il modulo per batteria.  
Il pad kick KP65 deve essere collegato quando il modulo per batteria è spento.
3. Scollegare il cavo dal pedale per grancassa KU100 e collegarlo al jack [OUT ► DTX] sul retro del pad kick KP65.

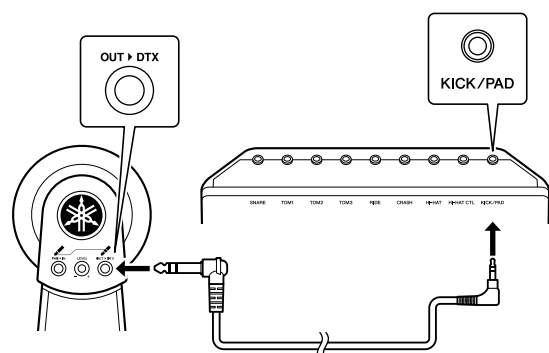

4. Accendere il modulo per batteria.
5. Impostare il tipo di pedale per grancassa su "KP65". Per ulteriori informazioni, vedere la descrizione del parametro Pedal Types nella modalità menu (pagina 50).
6. Suonare il pad kick KP65.

### ■ Sostituzione del controller per charleston in dotazione con un controller per charleston HH65

1. Spegnerne il modulo per batteria.  
Il controller per charleston HH65 deve essere collegato quando il modulo per batteria è spento.
2. Scollegare il cavo dal controller per charleston in dotazione e collegarlo al jack [OUTPUT] sul controller per charleston HH65.
3. Accendere il modulo per batteria.
4. Impostare il tipo di controller per charleston su "HH65". Per ulteriori informazioni, vedere la descrizione del parametro Pedal Types nella modalità menu (pagina 50).
5. Suonare il controller per charleston HH65.

## Per i proprietari dell'unità DTX432K e DTX452K

### ■ Aggiunta di un pad per piatti PCY95AT

1. Spegnerne il modulo per batteria.  
Il pad per piatti PCY95AT deve essere collegato quando il modulo per batteria è spento.
2. Collegare il cavo fornito con il pad per piatti al jack [PAD ► IN] sul pad kick KP65.

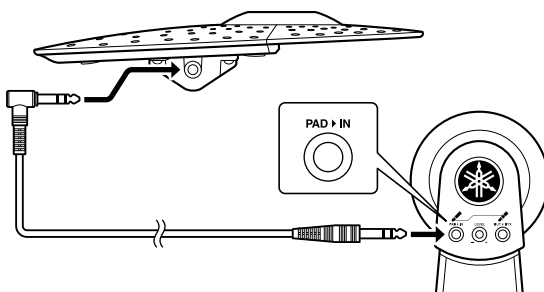

3. Accendere il modulo per batteria.
4. Suonare il pad per piatti appena aggiunto.

# Collegamento a un computer

Se si collega il modulo per batteria a un computer o a uno smart device quale un iPhone/iPad mediante un cavo USB, è possibile inviare e ricevere dati audio o MIDI. In questa sezione viene spiegato come collegare il modulo per batteria e il computer.

**NOTA**

Il cavo USB non è incluso nella confezione.

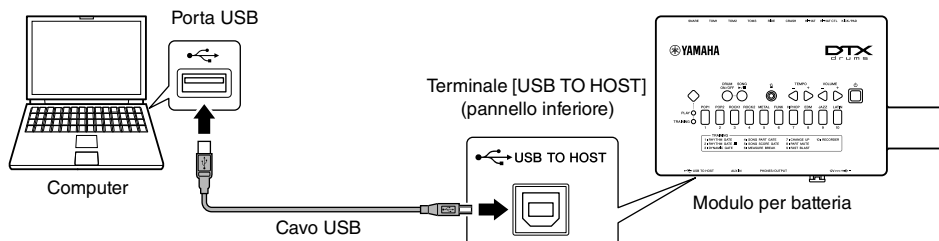

## ■ Precauzioni da adottare quando si utilizza la porta [USB TO HOST]

Quando si collega il computer al **terminale [USB TO HOST]**, assicurarsi di osservare le precauzioni indicate di seguito. In caso contrario si potrebbe provocare un blocco del computer con conseguente danneggiamento o perdita dei dati.

Se il computer o il modulo per batteria si blocca, riavviare l'applicazione o il sistema operativo oppure spegnere e riaccendere il modulo per batteria.

**AVVISO**

- Utilizzare un cavo USB di tipo A-B. Accertarsi inoltre che il cavo abbia una lunghezza inferiore ai 3 metri. Non è previsto l'uso di cavi USB 3.0.
- Prima di collegare un computer al terminale [USB TO HOST], disattivare qualsiasi modalità di risparmio energetico del computer (quali sospensione, inattività e standby).
- Prima di accendere o spegnere il modulo per batteria oppure di collegare o scollegare il cavo USB al/dal terminale [USB TO HOST], chiudere tutte le applicazioni sul computer.
- Attendere almeno sei secondi tra l'accensione e lo spegnimento del modulo per batteria e il collegamento e lo scollegamento del cavo USB.

## Installazione di Yamaha Steinberg USB Driver

Per utilizzare i dati audio con un computer Windows, è necessario installare il driver USB Yamaha Steinberg.

**NOTA**

Quando si utilizza un computer Mac o un computer Windows per gestire solo dati MIDI, l'installazione del driver USB Yamaha Steinberg non è necessaria.

1. È possibile scaricare il driver USB Yamaha Steinberg più recente dal seguente indirizzo.

<https://download.yamaha.com/>

Accedere al sito Web di assistenza, fare clic su "Firmware/Software", quindi immettere il nome del modello appropriato.

Premere il [ **↓ pulsante (nome del driver)** ], scaricare e aprire il file.

**NOTA**

- Informazioni sui requisiti di sistema sono disponibili nella pagina Web riportata in alto.
- Al fine di un miglioramento, il driver USB Yamaha Steinberg può essere aggiornato senza preavviso. Per dettagli e informazioni aggiornate, visitare il sito Web riportato sopra.

2. Installare il driver USB Yamaha Steinberg sul computer. Per ulteriori informazioni, consultare la Guida all'installazione del driver USB Yamaha Steinberg.

## Riferimenti relativo a MIDI

Informazioni relative a MIDI e alla creazione di musica con un computer sono fornite nel Manuale di riferimento MIDI. Il Manuale di riferimento MIDI (PDF) può essere scaricato dalla seguente pagina Web:

<https://download.yamaha.com/>

Accedere al sito Web di assistenza, fare clic su "Manual Library", quindi immettere il nome del modello appropriato.

# Risoluzione dei problemi

Alcuni problemi possono essere risolti ripristinando le impostazioni predefinite (ripristino alle impostazioni di fabbrica) Se le istruzioni di seguito non funzionano, si consiglia di eseguire il ripristino alle impostazioni di fabbrica (vedere a pagina 22).

## Non viene generato alcun suono quando si colpisce un pad o il volume è più basso del previsto.

### ■ Controllare i collegamenti come segue.

- Assicurarsi che i pad siano collegati correttamente ai jack di ingresso dei trigger del modulo per batteria.
- Assicurarsi che le cuffie o l'altoparlante siano correttamente collegati al jack [PHONES/OUTPUT] (e non al jack [AUX IN]) sul modulo per batteria.
- Assicurarsi che l'amplificatore e/o gli altoparlanti collegati al modulo per batteria siano accesi e non siano impostati sul volume minimo.
- Se si utilizza un pad kick KP65, provare a regolare la rispettiva manopola del livello.
- Assicurarsi che i cavi in uso siano in buone condizioni.

#### ● Per DTX402K

Accertarsi che un controller per charleston HH40 sia collegato correttamente al jack [HI-HAT CTL] e che il pedale per grancassa KU100 sia collegato al jack [KICK/PAD] sul modulo per batteria (pagina 57).

### ■ Controllare le impostazioni del modulo per batteria come segue.

- Accertarsi che il volume del modulo per batteria non sia abbassato al minimo. Inoltre, quando si immette direttamente il valore del volume mediante i pulsanti numerici, provare a premere i pulsanti numerici in rapida successione (vedere a pagina 41).
- Modificare i seguenti parametri dalla modalità menu.
  - Pad Volume (vedere a pagina 43)
  - Gain (vedere a pagina 50)
  - Pad Velocity Curve (vedere a pagina 48)
  - Crosstalk (vedere a pagina 49)
  - Snare Pad Type (vedere a pagina 49)
  - Pedal Type (vedere a pagina 50)
  - Local Control (vedere a pagina 45)

### ■ Se i suoni di grancassa non vengono prodotti come previsto, effettuare le operazioni riportate di seguito.

- Le note basse potrebbero non essere prodotte, a seconda del tipo di cuffie utilizzato. Se necessario, provare cuffie diverse.

#### ● Per DTX402K

Se si utilizza un pedale per grancassa KU100, collegare un controller per charleston HH40 prima di attivare il modulo per batteria. Non attivare il modulo per batteria con il controller per charleston HH40 premuto. Il modulo per batteria non è in grado di identificare correttamente il tipo di pedale e in questo caso la grancassa può produrre un suono più sottile del previsto.

### ■ Se non è possibile riprodurre un suono di charleston chiuso, effettuare le operazioni riportate di seguito.

- Assicurarsi di utilizzare il controller del charleston in modo corretto.
- Assicurarsi che il parametro Double Bass Drum nella modalità menu sia impostato su "Off" (vedere a pagina 44).
- Se si utilizza un controller per charleston HH65, impostare il parametro Foot Close Position nella modalità menu su un valore ridotto (vedere a pagina 46).

### I suoni o i livelli di volume non sono quelli previsti.

- **Se i suoni di splash del charleston che vengono riprodotti non sono quelli previsti, effettuare le operazioni riportate di seguito.**
  - Regolare il parametro Splash Sensitivity nella modalità menu (vedere a pagina 46).
- **Se è difficile produrre suoni di charleston chiuso con un controller per charleston HH65, provare a effettuare quanto segue.**
  - Regolare il parametro Foot Close Position nella modalità menu (vedere a pagina 46).
- **Se è difficile produrre suoni di charleston chiuso più forti o più bassi, provare a effettuare quanto segue.**
  - Assicurarsi che il parametro Pedal Type nella modalità menu sia impostato correttamente (vedere a pagina 50).
  - **Per DTX402K**  
Se si utilizza un controller per charleston HH40, la velocità è fissa indipendentemente dalla pressione esercitata sul controller. Regolare il parametro Foot Close Velocity dalla modalità menu. (vedere a pagina 47).
- **Se i pad generano soltanto suoni con un volume molto alto, ovvero con velocità elevate, effettuare le operazioni riportate di seguito.**
  - Regolare la sensibilità del kit di batteria (vedere a pagina 26).
  - Regolare il parametro Gain nella modalità menu. A impostazioni più elevate corrisponde un suono più forte (vedere a pagina 50).
  - Regolare il parametro Pad Velocity Curve nella modalità menu (vedere a pagina 48).
  - Assicurarsi di utilizzare solo i pad Yamaha consigliati. I modelli di altri produttori potrebbero generare segnali di uscita troppo elevati.
- **Se il volume dei suoni generati dai vari pad ha un bilanciamento insoddisfacente, effettuare le operazioni riportate di seguito.**
  - Regolare il parametro Volume Pad nella modalità menu per ogni pad (vedere a pagina 43).
  - Assicurarsi che il parametro Stereo/Mono nella modalità menu sia impostato correttamente (vedere a pagina 55).
- **Se il volume del modulo per batteria non è ben bilanciato con quello del dispositivo collegato al jack [AUX IN], ad esempio un lettore musicale portatile, effettuare le operazioni riportate di seguito.**
  - Assicurarsi che il volume del dispositivo collegato sia impostato su un livello adeguato (vedere a pagina 21).
- **Se il volume dell'esecuzione alla batteria non è ben bilanciato con quello della song del modulo per batteria, effettuare le operazioni riportate di seguito.**
  - Regolare il volume della song (vedere a pagina 27).

### Se si percepiscono effetti di doppio trigger, crosstalk o suoni non riprodotti (come descritto in basso), effettuare le operazioni riportate di seguito.

- **Doppio trigger (con una singola percussione si producono più suoni)**
  - Se il pad o il trigger per batteria in questione dispone di un controller per regolare l'uscita o la sensibilità, ruotarlo verso il basso.
  - Assicurarsi che il parametro Pad Type nella modalità menu sia impostato correttamente (vedere a pagina 49).
  - Assicurarsi che il parametro Gain nella modalità menu non sia impostato su un valore troppo alto (vedere a pagina 50).
- **Crosstalk (vengono emessi suoni da un pad diverso da quello colpito)**
  - Modificare i seguenti parametri dalla modalità Menu.
    - Gain (vedere a pagina 50)
    - Minimum Level (vedere a pagina 50)
    - Crosstalk (vedere a pagina 49)
- **Suoni non riprodotti (un pad non produce un suono, di solito durante rullate e fill)**
  - Regolare il parametro Crosstalk nella modalità menu su un livello adeguato per ogni pad interessato (vedere a pagina 49).

**Altre domande frequenti**

- **Come si memorizzano le impostazioni del modulo per batteria?**
  - Il modulo per batteria memorizza automaticamente le impostazioni ogni volta che lo si spegne con il pulsante [⏻] (Standby/On) (vedere a pagina 22).
- **Come si reimpostano le impostazioni predefinite di tutti i parametri del modulo per batteria?**
  - Utilizzare la funzione Factory Reset per ripristinare le impostazioni predefinite (vedere a pagina 22).
- **Come si ripristinano i valori di tutti i parametri esistenti l'ultima volta che è stato acceso il modulo per batteria?**
  - Per fare ciò, utilizzare la funzione Revert to Last Power On (vedere a pagina 56).
- **Come si reimpostano le impostazioni predefinite solo di un kit di batteria desiderato?**
  - Inizializzare il kit da Modalità menu. (vedere a pagina 55).
- **Come si evita che il modulo per batteria si spenga mentre si suona?**
  - Disabilitare la funzione di spegnimento automatico (vedere a pagina 22).
- **Come si disattivano la guida vocale o il suono durante il funzionamento?**
  - Impostare il parametro Voice Guidance Volume (pagina 53) o il parametro Operation Sound Volume (pagina 53) su [1].
- **Se la funzione di smorzamento non funziona, provare quanto segue.**
  - Assicurarsi di utilizzare un pad per piatto crash con sensore (vedere a pagina 17).

\* Altre indicazioni per la risoluzione di problemi sono disponibili nel Manuale di riferimento MIDI (PDF) (vedere a pagina 58).

# Elenco dati

## ■ Elenco delle categorie di musica

Numero	Categoria di musica	Descrizione della song	Descrizione del kit
1	POP1	Pop a 8 beat	Un kit versatile adatto per la musica pop.
2	POP2	Pop a 16 beat	Un kit che simula i suoni di batteria con riverbero con gate.
3	ROCK1	Rock a 8 beat	Un kit con suoni potenti, ideale per la musica rock.
4	ROCK2	Brano rock con ritmo swing	Un altro kit con diverse caratteristiche, anch'esso ideale per la musica rock.
5	METAL	Song heavy metal che utilizza due grancasse	Un kit con una grancassa assegnata a un controller per charleston. Ideale per un setup a doppia grancassa.
6	FUNK	Funk ritmato	Un kit con un caratteristico rullante hi-pitch.
7	HIPHOP	Hip-hop moderno	Un kit con un setup comune per l'hip-hop moderno.
8	EDM	Musica dance elettronica	Un kit con un setup comune per la musica dance elettronica.
9	JAZZ	Jazz a 4 beat	Un kit con batterie di diametro ridotto. Adatto per il jazz.
10	LATIN	Salsa, un tipo di musica latina	Un kit con vari suoni di percussioni latine.

## ■ Elenco delle voci

### Grancassa

- 1 MapleC 22
- 2 Big Gate
- 3 Rock
- 4 Vtg50s 22
- 5 Vtg70s 24
- 6 Metal
- 7 BirchC 22
- 8 Jazz
- 9 HipHop 1
- 10 HipHop 2
- 11 HipHop 3
- 12 HipHop 4
- 13 HipHop 5
- 14 HipHop 6
- 15 HipHop 7
- 16 HipHop 8
- 17 HipHop 9
- 18 EDM
- 19 T8-1
- 20 T8-2
- 21 T8-3
- 22 T8-4
- 23 T9-1
- 24 T9-2
- 25 T9 Hard
- 26 ElecComp
- 27 Break 1
- 28 Break 2
- 29 DNB 1
- 30 DNB 2

### Rullante

- 31 MapleCustm
- 32 Big Gate
- 33 Rock
- 34 Vintage50s
- 35 Vintage70s
- 36 Metal
- 37 BirchCustm
- 38 Jazz
- 39 HipHop 1
- 40 HipHop 2
- 41 EDM
- 42 T8
- 43 T9
- 44 Analog
- 45 Gate 1
- 46 Gate 2
- 47 Gate 3
- 48 Electro 1
- 49 Electro 2
- 50 Electro 3
- 51 Electro 4
- 52 Break
- 53 DNB
- 54 Clap 1
- 55 Clap 2
- 56 Clap 3
- 57 Clap 4
- 58 Clap 5
- 59 Clap 6
- 60 Clap 7
- 61 Clap 8
- 62 Clap 9
- 63 Clap 10
- 64 Clap 11
- 65 Clap 12
- 66 Clap 13
- 67 Clap 14
- 68 Snap 1
- 69 Snap 2
- 70 Snap 3

### Tom

- 71 MapleC H
- 72 MapleC M
- 73 MapleC L
- 74 Big Gate H
- 75 Big Gate M
- 76 Big Gate L
- 77 Rock H
- 78 Rock M
- 79 Rock L
- 80 Vintg50s H
- 81 Vintg50s M
- 82 Vintg50s L
- 83 Vintg70s H
- 84 Vintg70s M
- 85 Vintg70s L
- 86 Metal H
- 87 Metal M
- 88 Metal L
- 89 BirchC H
- 90 BirchC M
- 91 BirchC L
- 92 Jazz H
- 93 Jazz M
- 94 Jazz L
- 95 Gate H
- 96 Gate M
- 97 Gate L
- 98 Electro H
- 99 Electro M
- 100 Electro L
- 101 T8-1 H
- 102 T8-1 M
- 103 T8-1 L
- 104 T8-2 H
- 105 T8-2 M
- 106 T8-2 L
- 107 T9-1 H
- 108 T9-1 M
- 109 T9-1 L
- 110 Syn H
- 111 Syn M
- 112 Syn L

### Piatto

- 113 DarkRd20-1
- 114 DarkRd20-2
- 115 VtgRd 22
- 116 WarmRd 20
- 117 JazzRd 22
- 118 SzRide 20
- 119 Brilliant16
- 120 Brilliant18
- 121 Vivid 17
- 122 Bright 18
- 123 Dark 18
- 124 Vintage 16
- 125 Vintage 18
- 126 Jazz 18
- 127 SzCrash 20
- 128 Splash 1
- 129 Splash 2
- 130 China
- 131 Trash
- 132 ElecRide 1
- 133 ElecRide 2
- 134 ElecRide 3
- 135 ElecShaker
- 136 T8 Ride
- 137 T9 Ride
- 138 ElecCym 1
- 139 ElecCym 2
- 140 ElecCym 3
- 141 ElecCym 4
- 142 T8 Crash
- 143 T9 Crash
- 144 SynCrash 1
- 145 SynCrash 2
- 146 HipHopCr 1
- 147 HipHopCr 2
- 148 HipHopCr 3
- 149 HipHopCr 4
- 150 HipHopCr 5
- 151 RevCym 1
- 152 RevCym 2

**Charleston**

153 Brilliant14  
 154 Dark 14  
 155 Vintage 14  
 156 Bright 14  
 157 Jazz 14  
 158 R&B 1  
 159 R&B 2  
 160 Electro 1  
 161 Electro 2  
 162 Electro 3  
 163 Electro 4  
 164 T8  
 165 T9  
 166 HipHop 1  
 167 HipHop 2  
 168 DNB

**Percussion**

169 Cajion Mt  
 170 Cajion Slp  
 171 Cajion Lo  
 172 Cajion Ft  
 173 PndeiroTap  
 174 PndeiroOp  
 175 PndeiroShk  
 176 PndeiroSld  
 177 Claves  
 178 Conga H Sw  
 179 Conga L Sw  
 180 BongoH Sw  
 181 BongoL Sw  
 182 Cowbell1Sw  
 183 Cowbell 2  
 184 Cowbell 3  
 185 Shaker Op  
 186 Shaker Cl  
 187 Timbales H  
 188 Timbales L  
 189 Vibraslap  
 190 Surdo Sw  
 191 Tambarin 1  
 192 Tambarin 2  
 193 Maracas  
 194 TriangleOp  
 195 TriangleMt  
 196 GuiroShort  
 197 GuiroLong  
 198 Agogo H  
 199 Agogo L  
 200 WoodBlockH  
 201 WoodBlockL  
 202 Caxixi Hit  
 203 Whistle S  
 204 Whistle L  
 205 Djambe Lo  
 206 Djambe Op  
 207 Djambe Slp  
 208 Djambe Mt  
 209 TalkDr Op  
 210 PotDrum Op  
 211 Dundun Op  
 212 Dundun Cl  
 213 Darbuka Op  
 214 Darbuka Sl  
 215 Darbuka Mt  
 216 Sangban Op  
 217 Kenkeni Op  
 218 AfricanBIH  
 219 AfricanBIL  
 220 Tombak Op  
 221 Daf Open  
 222 Daf Slap  
 223 Daf Mute  
 224 Riq Open  
 225 Riq Slap  
 226 Riq Shake  
 227 Riq Hit  
 228 Sagat Op  
 229 Sagat Cl  
 230 Sagat Sw  
 231 Tabla Na  
 232 Bayan Ge  
 233 Dhol RH Op  
 234 Dhol RH Cl  
 235 Dhol LH Op  
 236 Dhol LH Cl  
 237 KanjiraHit  
 238 KanjiraSlp  
 239 KanjiraShk  
 240 ZangGu  
 241 ZangGu Rim  
 242 BianGu  
 243 BianGu Rim  
 244 BianGuHand  
 245 TangGu  
 246 TangGu Rim  
 247 PaiGu 1  
 248 PaiGu 2  
 249 PaiGu 3  
 250 XiaoBo Opn  
 251 XiaoBo Cls  
 252 DaBo Opn  
 253 DaBo Cls  
 254 XiaoLuo  
 255 ZhongLuo  
 256 FengLuo  
 257 ShangNao 1  
 258 ShangNao 2  
 259 Qing H  
 260 Qing L  
 261 Taiko Don  
 262 Taiko Ka  
 263 KoTaik1Ten  
 264 KoTaik1Tsu  
 265 KoTaik2Ten  
 266 KoTaik2Tsu  
 267 TsuzumiPon  
 268 TsuzumiBnd  
 269 OokawaChon  
 270 Temple Blk

271 KontikiKon  
 272 Kontiki Ki  
 273 Atari Kon  
 274 Atari Chi  
 275 Ainote 1  
 276 Ainote 2  
 277 GranCasaOp  
 278 Castanet  
 279 SleighBel  
 280 WindChime  
 281 HandCym Op  
 282 HandCym Mt  
 283 FingrCymOp  
 284 RibonCrash  
 285 Timpani  
 286 Tamtam  
 287 Latin HH

# Specifiche tecniche

## ■ Modulo per batteria







<b>Generatore di suoni</b>	Tipo	AWM2
	Polifonia massima	64 note
	Voci	Batteria e percussioni: 287 Tastiera: 128
	Kit di batteria	10 (tutti modificabili e sovrascrivibili)
	Song	10
	Riverbero	9 tipi
<b>Metronomo</b>	Tempo	Da 30 a 300 BPM (funzioni di battuta del tempo e guida vocale)
	Beat	Da 1/4 a 9/4
<b>Altro</b>	Jack e terminali	SNARE (audio mini stereo) TOM1 (audio mono mini) TOM2 (audio mono mini) TOM3 (audio mono mini) RIDE (audio mono mini) CRASH (audio mini stereo) HI-HAT (audio mono mini) HI-HAT CTL (audio mini stereo) KICK/PAD (audio mini stereo) USB TO HOST (tipo B) AUX IN (audio mini stereo) PHONES/OUTPUT (audio stereo standard) DC IN
	Consumo elettrico	5 W
	Adattatore CA	PA-130 (o un prodotto equivalente consigliato da Yamaha)
	Dimensioni e peso	269 (L) x 147 (P) x 39 (A) mm, 0,5 kg 10-9/16"(L) x 5-13/16" (P) x 1-9/16" (A), 1 lb 2 oz

\* Il contenuto del presente manuale si applica alle ultime specifiche tecniche a partire dalla data di pubblicazione. Per ottenere la versione più recente del manuale, accedere al sito Web Yamaha e scaricare il file corrispondente. Dal momento che le specifiche tecniche, le apparecchiature e gli accessori venduti separatamente potrebbero variare a seconda del paese in cui viene distribuito il prodotto, verificarli con il rivenditore Yamaha.



## Indice

## Simboli

Connettore [12v  +  ]	24
Pulsante [  ] (metronomo)	23
Pulsante [  /  ]	23
Pulsante [  ] (Standby/On)	23
Jack [AUX IN]	24
Jack [DRUM ON/OFF]	23
Pulsante [HI-HAT CTL]	24
Jack [KICK/PAD]	24
Jack [PHONES/OUTPUT]	24
Pulsanti [TEMPO]	23
Terminale [USB TO HOST]	24, 58
Pulsanti [VOLUME]	23

## A

Accessori venduti a parte	57
Adattatore CA	9, 10, 11, 21
Altoparlanti	21
Auto Power-Off	22

## B

Beat	42
------	----

## C

Cavo flessibile a 9 canali	9, 10, 11
CHANGE UP	37
Chiave per tamburo	9, 10, 11
Chiuso	25
Clic	29
Computer	58
Controller per charleston HH40	9
Controller per charleston HH65	10, 11, 25, 57
Cross sticking	25
Crosstalk	49

## D

Doppia cassa	44
Driver USB Yamaha Steinberg	58
DYNAMIC GATE	33

## E

Elenco delle categorie di musica	62
Elenco delle voci	62
Eliminazione song	55
Esclusione	28

## F

Fascette fermacavi	9, 10, 11, 20
FAST BLAST	39
Fermacavo	21
FP6110A	10, 11

## G

Gain	50
Galletto S	11
Guida vocale	29

## H

Head shot	25
Headphones	21
Hi-Hat Splash	25

## I

Impostazioni MIDI	45
-------------------	----

## J

Jack di ingresso del trigger	24
------------------------------	----

## K

Kit	26
KP65	10, 11, 57

## L

Lettore musica	21
Livello di difficoltà	51

## M

Manuale di riferimento MIDI	7
MEASURE BREAK	36
Metronomo	29
Modalità menu	23, 41
Modalità Play	23, 26
Modalità Training	23, 31
Modulo per batteria	9, 10, 11

## O

Open	25
------	----

## P

Pad per piatti/charleston	9, 10, 11
Pad per piatto crash	9, 10, 11
Pad uso rullante	25
Pad uso rullante TP70S	11, 25
Pannello di controllo	23
Pannello inferiore	24
Pannello superiore	24
PART MUTE	38
Pattern	42
PCY95AT	57
Pedale chiuso	25
Pedale per grancassa	57
Pedale per grancassa KU100	9
Pulsanti numerici	23
Punteggio	31

## R

Reggicharleston	9, 10, 11
Reggi piatti	9, 10, 11
REGISTRATORE	40
RHYTHM GATE	32
Riferimenti MIDI (MIDI Reference)	58
Rim	25
Rim shot aperti	25
Rim shot chiusi	25
Ripristina dati dell'ultima accensione	56
Ripristino alle impostazioni di fabbrica	22, 56

## S

Sensitivity	26
Smorzamento	25
Song	27
SONG PART GATE	34
SONG SCORE GATE	35
Switch di modalità	23

## T

Tap tempo	30
Tempo	29
Tom	13

## V

Volume guida vocale	53
---------------------	----

# Important Notice: Guarantee Information for customers in European Economic Area (EEA) and Switzerland

<b>English</b>	<b>Important Notice: Guarantee Information for customers in EEA* and Switzerland</b> For detailed guarantee information about this Yamaha product, and Pan-EEA* and Switzerland warranty service, please either visit the website address below (Printable file is available at our website) or contact the Yamaha representative office for your country. * EEA: European Economic Area
<b>Deutsch</b>	<b>Wichtiger Hinweis: Garantie-Information für Kunden in der EWR* und der Schweiz</b> Für nähere Garantie-Information über dieses Produkt von Yamaha, sowie über den Pan-EEA* und Schweizer Garantieservice, besuchen Sie bitte entweder die folgende angegebene Internetadresse (eine druckfähige Version befindet sich auch auf unserer Webseite), oder wenden Sie sich an den für Ihr Land zuständigen Yamaha-Vertrieb. *EWR: Europäischer Wirtschaftsraum
<b>Français</b>	<b>Remarque importante: informations de garantie pour les clients de l'EEE* et la Suisse</b> Pour des informations plus détaillées sur la garantie de ce produit Yamaha et sur le service de garantie applicable dans l'espace de l'EEE* ainsi qu'en Suisse, consultez notre site Web à l'adresse ci-dessous (le fichier imprimable est disponible sur notre site Web) ou contactez directement l'agence Yamaha dans votre pays de résidence. * EEE : Espace Economique Européen
<b>Nederlands</b>	<b>Belangrijke mededeling: Garantie-informatie voor klanten in de EER* en Zwitserland</b> Voor gedetailleerde garantie-informatie over dit Yamaha-product en de garantieservice in heel de EER* en Zwitserland, gaat u naar de onderstaande website (u vindt een afdrukbaar bestand op onze website) of neemt u contact op met de vertegenwoordiging van Yamaha in uw land. * EER: Europese Economische Ruimte
<b>Español</b>	<b>Aviso importante: información sobre la garantía para los clientes del EEE* y Suiza</b> Para una información detallada sobre este producto Yamaha y sobre el soporte de garantía en la zona EEE* y Suiza, visite la dirección web que se incluye más abajo (la versión del archivo para imprimir está disponible en nuestro sitio web) o póngase en contacto con el representante de Yamaha en su país. * EEE: Espacio Económico Europeo
<b>Italiano</b>	<b>Avviso importante: informazioni sulla garanzia per i clienti residenti nell'EEA* e in Svizzera</b> Per informazioni dettagliate sulla garanzia relativa a questo prodotto Yamaha e l'assistenza in garanzia nei paesi EEA* e in Svizzera, potete consultare il sito Web all'indirizzo riportato di seguito (è disponibile il file in formato stampabile) oppure contattate l'ufficio di rappresentanza locale della Yamaha. * EEA: Area Economica Europea
<b>Português</b>	<b>Aviso importante: informações sobre as garantias para clientes da AEE* e da Suíça</b> Para obter uma informação pormenorizada sobre este produto da Yamaha e sobre o serviço de garantia na AEE* e na Suíça, visite o site a seguir (o arquivo para impressão está disponível no nosso site) ou entre em contato com o escritório de representação da Yamaha no seu país. * AEE: Área Económica Europeia
<b>Ελληνικά</b>	<b>Σημαντική σημείωση: Πληροφορίες εγγύησης για τους πελάτες στον ΕΟΧ* και Ελλάδα</b> Για λεπτομερείς πληροφορίες εγγύησης σχετικά με το παρόν προϊόν της Yamaha και την κάλυψη εγγύησης σε όλο το χώρο της ΕΟΧ και την Ελλάδα, επισκεφτείτε την παρακάτω ιστοσελίδα (έκτυπιμο αρχείο) ή επισκεφτείτε τον αντιπροσωπείο της Yamaha στην χώρα σας. * ΕΟΧ: Ευρωπαϊκό Οικονομικό Χώρο
<b>Svenska</b>	<b>Viktigt: Garantierinformation för kunder i EES-området* och Schweiz</b> För detaljerad information om denna Yamaha-produkt och garantierinformation i hela EES-området* och Schweiz kan du antingen besöka nedanstående webbadress (en utskriftsvänlig fil finns på webbplatsen) eller kontakta Yamahas officiella representant i ditt land. * EES: Europeiska Ekonomiska Samarbetsområdet
<b>Norsk</b>	<b>Viktig merknad: Garantierinformasjon for kunder i EØS* og Sveits</b> For detaljert informasjon om dette Yamaha-produktet og garantierinformasjon for hele EØS-området* og Sveits kan fås enten ved å besøke nettstedene nedenfor (utskriftsversion finnes på våre nettsider) eller kontakte kontakta Yamaha-kontoret i landet der du bor. *EØS: Det europeiske økonomiske samarbeidsområdet
<b>Dansk</b>	<b>Vigtig oplysning: Garantierplysninger til kunder i EØO* og Schweiz</b> De kan finde detaljerede garantierplysninger om dette Yamaha-produkt og den fælles garantierinformation for EØO* (og Schweiz) ved at besøge det websted, der er angivet nedenfor (der findes en fil, som kan udskrives, på vores websted), eller ved at kontakte Yamahas nationale repræsentationskontor i det land, hvor De bor. * EØO: Det Europæiske Økonomiske Område

<b>Suomi</b>	<b>Tärkeä ilmoitus: Takuutiedot Euroopan talousalueen (ETA) ja Sveitsin asiakkaille</b> Tämän Yamaha-tuotteen sekä ETA-alueen ja Sveitsin takuuta koskevat yksityiskohtaiset tiedot saatte alla olevasta nettiosoitteesta. (Tulostettava tiedosto saatavissa sivustollamme.) Voitte myös ottaa yhteyttä paikalliseen Yamaha-edustajaan. *ETA: Euroopan talousalue
<b>Polski</b>	<b>Ważne: Warunki gwarancyjne obowiązujące w EOG* i Szwajcarii</b> Aby dowiedzieć się więcej na temat warunków gwarancyjnych tego produktu firmy Yamaha i serwisu gwarancyjnego w całym EOG* i Szwajcarii, należy odwiedzić wskazaną poniżej stronę internetową (plik gotowy do wydruku znajduje się na naszej stronie internetowej) lub skontaktować się z przedstawicielem firmy Yamaha w swoim kraju. * EOG — Europejski Obszar Gospodarczy
<b>Český</b>	<b>Důležité oznámení: Zásadní informace pro zákazníky v EHS* a ve Švýcarsku</b> Podrobné zásadní informace o tomto produktu Yamaha a záručním servisu v celém EHS* a ve Švýcarsku naleznete na níže uvedené webové adrese (soubor k tisku je dostupný na našich webových stránkách) nebo se můžete obrátit na zástupce firmy Yamaha ve své zemi. * EHS: Evropský hospodářský prostor
<b>Magyar</b>	<b>Fontos figyelmeztetés: Garancia-információk az EGT*-területen és Svájcban élő vásárlók számára</b> A jelen Yamaha termékre vonatkozó részletes garancia-információk, valamint az EGT*-re és Svájcra kiterjedő garanciális szolgáltatás tekintetében keressék fel webhelyünket az alábbi címen (a webhelyen nyomtatható fájl is talál), vagy pedig lépjén kapcsolatba az országában működő Yamaha képviselőiroduával. * EGT: Európai Gazdasági Térség
<b>Eesti keel</b>	<b>Oluline märkus: Garantiteave Euroopa Majanduspiirkonna (EMP)* ja Šveitsi klientidele</b> Täpsemat teabes saamiseks selle Yamaha toote garantii ning kogu Euroopa Majanduspiirkonnas ja Šveitsis garantiteeninduse kohta, külastage palun veebisaiti alljärgneval aadressil (meie saidil on saadaval printitav fail) või pöörduge Teie regioon Yamaha esinduse poole. * EMP: Euroopa Majanduspiirkond
<b>Latviešu</b>	<b>Svarīgs paziņojums: garantijas informācija klientiem EEZ* un Šveicā</b> Lai saņemtu detalizētu garantijas informāciju par šo Yamaha produktu, kā arī garantijas apkalpošanu EEZ* un Šveicā, lūdzim apmeklēt zemāk norādīto tīmekļa vietnes adresi (tīmekļa failne ir pieejams drukājams fails) vai sazināties ar Jūsu valstī apkalpošo Yamaha pārstāvniecību. * EEZ: Eiropas Ekonomikas zona
<b>Lietuvių kalba</b>	<b>Dėmesio: informacija dėl garantijos priekšams EEE* ir Šveicarijoje</b> Jei reikia išsamios informacijos apie šį „Yamaha“ produktą ir jo techninę priežiūrą visoje EEE* ir Šveicarijoje, apsilankykite mūsų svetainėje toliau nurodytu adresu (svetainėje yra spausdinamas failas) arba kreipkitės į „Yamaha“ atstovybę savo šalyje. *EEE – Europos ekonominė erdvė
<b>Slovenčina</b>	<b>Dôležité upozornenie: Informácie o záruke pre zákazníkov v EHP* a Švajčiarsku</b> Podrobnejšie informácie o záruke týkajúce sa tohto produktu od spoločnosti Yamaha a garancijnom servise v EHP* a Švajčiarsku nájdete na webovej stránke uvedenej nižšie (na našej webovej stránke je k dispozícii súborm na tlač) alebo sa obráťte na zástupcu spoločnosti Yamaha vo svojej krajine. * EHP: Európsky hospodársky priestor
<b>Slovenščina</b>	<b>Pomembno obvestilo: Informacije o garanciji za kupce v EGP* in Švici</b> Za podrobnejše informacije o tem Yamahinem izdelku ter garancijskem servisu v celotnem EGP in Švici, obiščite spletno mesto, ki je navedeno spodaj (natisljiva datoteka je na voljo na našem spletnem mestu), ali se obrnite na Yamahinega predstavnika v svoji državi. * EGP: Evropski gospodarski prostor
<b>Български език</b>	<b>Важно съобщение: Информация за гаранцията за клиенти в ЕИП* и Швейцария</b> За подробна информация за гаранцията за този продукт на Yamaha и гаранционното обслужване в паневропейската зона на ЕИП* и Швейцария или посетете посочения по-долу уеб сайт (на нашия уеб сайт има файл за печат), или се свържете с представителния офис на Yamaha във вашата страна. * ЕИП: Европейско икономическо пространство
<b>Limba română</b>	<b>Notificare importantă: Informații despre garanție pentru clienții din SEE* și Elveția</b> Pentru informații detaliate privind acest produs Yamaha și serviciul de garanție Pan-SEE* și Elveția, vizitați site-ul la adresa de mai jos (fișierul imprimabil este disponibil pe site-ul nostru) sau contactați biroul reprezentanței Yamaha din țara dumneavoastră. * SEE: Spațiul Economic European

<http://europe.yamaha.com/warranty/>

Per ulteriori dettagli sui prodotti, rivolgersi al più vicino rappresentante Yamaha oppure a uno dei distributori autorizzati elencati di seguito.

## NORTH AMERICA

### CANADA

Yamaha Canada Music Ltd.  
135 Milner Avenue, Toronto, Ontario M1S 3R1, Canada  
Tel: +1-416-298-1311

### U.S.A.

Yamaha Corporation of America  
6600 Orangethorpe Avenue, Buena Park, CA 90620, U.S.A.  
Tel: +1-714-522-9011

## CENTRAL & SOUTH AMERICA

### MEXICO

Yamaha de México, S.A. de C.V.  
Av. Insurgentes Sur 1647 Piso 9, Col. San José Insurgentes,  
Delegación Benito Juárez, México, D.F., C.P. 03900, México  
Tel: +52-55-5804-0600

### BRAZIL

Yamaha Musical do Brasil Ltda.  
Rua Fidêncio Ramos, 302 – Cj 52 e 54 – Torre B – Vila  
Olímpia – CEP 04551-010 – São Paulo/SP, Brazil  
Tel: +55-11-3704-1377

### ARGENTINA

Yamaha Music Latin America, S.A., Sucursal Argentina  
Olga Cossetini 1553, Piso 4 Norte,  
Madero Este-C1107CEK,  
Buenos Aires, Argentina  
Tel: +54-11-4119-7000

### PANAMA AND OTHER LATIN

### AMERICAN COUNTRIES/ CARIBBEAN COUNTRIES

Yamaha Music Latin America, S.A.  
Edif. Torre Banco General, F7, Urb. Marbella,  
Calle 47 y Aquilino de la Guardia, Panama,  
P.O.Box 0823-05863, Panama, Rep.de Panama  
Tel: +507-269-5311

## EUROPE

### THE UNITED KINGDOM/IRELAND

Yamaha Music Europe GmbH (UK)  
Sherbourne Drive, Tilbrook, Milton Keynes,  
MK7 8BL, U.K.  
Tel: +44-1908-366700

### GERMANY

Yamaha Music Europe GmbH  
Siemensstrasse 22-34, 25462 Rellingen, Germany  
Tel: +49-4101-303-0

### SWITZERLAND/LIECHTENSTEIN

Yamaha Music Europe GmbH, Branch  
Switzerland in Thalwil  
Seenstrasse 18a, 8800 Thalwil, Switzerland  
Tel: +41-44-3878080

### AUSTRIA/CROATIA/CZECH REPUBLIC/ HUNGARY/ROMANIA/SLOVAKIA/SLOVENIA

Yamaha Music Europe GmbH, Branch Austria  
Schleiergasse 20, 1100 Wien, Austria  
Tel: +43-1-60203900

### POLAND

Yamaha Music Europe GmbH  
Sp.z o.o. Oddział w Polsce  
ul. Wielicka 52, 02-657 Warszawa, Poland  
Tel: +48-22-880-08-88

### BULGARIA

Dinacord Bulgaria LTD.  
Bul. Iskarsko Schose 7 Targowski Zentar Ewropa  
1528 Sofia, Bulgaria  
Tel: +359-2-978-20-25

### MALTA

Olimpus Music Ltd.  
Valletta Road, Mosta MST9010, Malta  
Tel: +356-2133-2093

### NETHERLANDS/BELGIUM/ LUXEMBOURG

Yamaha Music Europe, Branch Benelux  
Clarissenhof 5b, 4133 AB Vianen, The Netherlands  
Tel: +31-347-358040

### FRANCE

Yamaha Music Europe  
7 rue Ambroise Croizat, Zone d'activités de Pariest,  
77183 Croissy-Beaubourg, France  
Tel: +33-1-6461-4000

## ITALY

Yamaha Music Europe GmbH, Branch Italy  
Via Tinelli N.67/69 20855 Gerno di Lesmo (MB), Italy  
Tel: +39-039-9065-1

## SPAIN/PORTUGAL

Yamaha Music Europe GmbH Ibérica, Sucursal en España  
Ctra. de la Coruña km. 17,200, 28231  
Las Rozas de Madrid, Spain  
Tel: +34-91-639-88-88

## GREECE

Philippou Nakas S.A. The Music House  
19th klm. Leof. Lavriou 190 02 Peania – Attiki, Greece  
Tel: +30-210-6686260

## SWEDEN

Yamaha Music Europe GmbH Germany filial  
Scandinavia  
JA Wetterengsgata 1, 400 43 Göteborg, Sweden  
Tel: +46-31-89-34-00

## DENMARK

Yamaha Music Denmark,  
Filial of Yamaha Music Europe GmbH, Tyskland  
Generatorvej 8C, ST. TH., 2860 Soborg, Denmark  
Tel: +45-44-92-49-00

## FINLAND

F-Musiikki Oy  
Antaksentie 4  
FI-01510 Vantaa, Finland  
Tel: +358 (0)96185111

## NORWAY

Yamaha Music Europe GmbH Germany -  
Norwegian Branch  
Grini Næringspark 1, 1332 Østerås, Norway  
Tel: +47-6716-7800

## ICELAND

Hjodfaerabusid Ehf.  
Sidumula 20  
IS-108 Reykjavik, Iceland  
Tel: +354-525-5050

## CYPRUS

Nakas Music Cyprus Ltd.  
Nikis Ave 2k  
1086 Nicosia  
Tel: + 357-22-511080  
Major Music Center  
21 Ali Riza Ave. Ortakoy  
P.O.Box 475 Lefkoşa, Cyprus  
Tel: (392) 227 9213

## RUSSIA

Yamaha Music (Russia) LLC.  
Room 37, entrance 7, bld. 7, Kievskaya street, Moscow,  
121059, Russia  
Tel: +7-495-626-5005

## OTHER EUROPEAN COUNTRIES

Yamaha Music Europe GmbH  
Siemensstrasse 22-34, 25462 Rellingen, Germany  
Tel: +49-4101-303-0

## AFRICA

Yamaha Music Gulf FZE  
JAFZA-16, Office 512, P.O.Box 17328,  
Jebel Ali FZE, Dubai, UAE  
Tel: +971-4-801-1500

## MIDDLE EAST

### TURKEY

Yamaha Music Europe GmbH  
Merkezi Almanya Türkiye İstanbul Şubesi  
Maslak Meydanı Sokak, Spring Giz Plaza Bagimsiz Böl.  
No:3, Saniyeri İstanbul, Turkey  
Tel: +90-212-999-8010

### ISRAEL

RBX International Co., Ltd.  
P.O.Box 10245, Petach-Tikva, 49002  
Tel: (972) 3-925-6900

### OTHER COUNTRIES

Yamaha Music Gulf FZE  
JAFZA-16, Office 512, P.O.Box 17328,  
Jebel Ali FZE, Dubai, UAE  
Tel: +971-4-801-1500

## ASIA

### THE PEOPLE'S REPUBLIC OF CHINA

Yamaha Music & Electronics (China) Co., Ltd.  
2F, Yunhedasha, 1818 Xinzha-lu, Jingan-qu,  
Shanghai, China  
Tel: +86-400-051-7700

### HONG KONG

Tom Lee Music Co., Ltd.  
11/F., Silvercord Tower 1, 30 Canton Road,  
Tsimshatsui, Kowloon, Hong Kong  
Tel: +852-2737-7688

### INDIA

Yamaha Music India Private Limited  
P-401, JMD Megapolis, Sector-48, Sohna Road,  
Gurgaon-122018, Haryana, India  
Tel: +91-124-485-3300

### INDONESIA

PT. Yamaha Musik Indonesia (Distributor)  
Yamaha Music Center Bldg. Jalan Jend. Gatot Subroto Kav.  
4, Jakarta 12930, Indonesia  
Tel: +62-21-520-2577

### KOREA

Yamaha Music Korea Ltd.  
8F, Dongsung Bldg. 21, Teheran-ro 87-gil, Gangnam-gu,  
Seoul, 06169, Korea  
Tel: +82-2-3467-3300

### MALAYSIA

Yamaha Music (Malaysia) Sdn. Bhd.  
No.8, Jalan Perbandaran, Kelana Jaya, 47301  
Petaling Jaya, Selangor, Malaysia  
Tel: +60-3-78039900

### SINGAPORE

Yamaha Music (Asia) Private Limited  
Block 202 Hougang Street 21, #02-00,  
Singapore 530202, Singapore  
Tel: +65-6740-9200

### TAIWAN

Yamaha Music & Electronics Taiwan Co., Ltd.  
2F., No.1, Yuandong Rd., Banqiao Dist.,  
New Taipei City 22063, Taiwan (R.O.C.)  
Tel: +886-2-7741-8888

### THAILAND

Siam Music Yamaha Co., Ltd.  
3, 4, 15, 16th Fl., Siam Motors Building,  
891/1 Rama 1 Road, Wangmai,  
Pathumwan, Bangkok 10330, Thailand  
Tel: +66-2215-2622

### VIETNAM

Yamaha Music Vietnam Company Limited  
15th Floor, Nam A Bank Tower, 201-203 Cach Mang Thang  
Tam St., Ward 4, Dist 3,  
Ho Chi Minh City, Vietnam  
Tel: +84-28-3818-1122

### OTHER ASIAN COUNTRIES

<http://asia.yamaha.com>

## OCEANIA

### AUSTRALIA

Yamaha Music Australia Pty. Ltd.  
Level 1, 80 Market Street, South Melbourne,  
VIC 3205 Australia  
Tel: +61-3-9693-5111

### NEW ZEALAND

Music Works LTD  
P.O. BOX 6246 Wellesley, Auckland 4680,  
New Zealand  
Tel: +64-9-634-0099

### COUNTRIES AND TRUST

TERRITORIES IN PACIFIC OCEAN  
<http://asia.yamaha.com>

Yamaha web site  
<https://www.yamaha.com/>  
Yamaha Downloads  
<https://download.yamaha.com/>

Manual Development Group  
©2018 Yamaha Corporation  
Published 04/2018 LBMA\*.\*- \*\*A0

ZZ03380