



PIANOFORTE DIGITALE

P-525

Manuale di istruzioni

Grazie per aver acquistato questo pianoforte digitale Yamaha.

Questo strumento offre una qualità del suono elevata e il controllo dell'espressione per il piacere dell'esecuzione. Si consiglia di leggere attentamente il presente manuale per poter usufruire a pieno delle comode funzioni avanzate dello strumento.

Si consiglia inoltre di conservare il manuale in un luogo sicuro e a portata di mano per successive consultazioni.

Prima di utilizzare lo strumento, leggere le "PRECAUZIONI" a pagina 3-4.



Il numero di modello e quello di serie, i requisiti di alimentazione e altre informazioni del prodotto si trovano sulla piastrina o vicino alla stessa. La piastrina del prodotto si trova nella parte inferiore dell'unità. Annotare il numero di serie nello spazio indicato di seguito e conservare il manuale come documento di comprovazione dell'acquisto; in tal modo, in caso di furto, l'identificazione sarà più semplice.

Numero del modello

Numero di serie

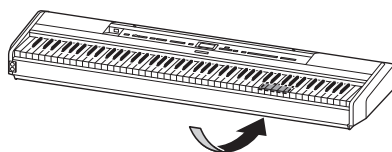

La targhetta del nome è situata nella parte inferiore dell'unità.

(1003-M06 plate bottom it 01)



Informazioni per gli utenti sulla raccolta e lo smaltimento di vecchia attrezzatura

Questi simboli sui prodotti, sull'imballaggio e/o sui documenti che li accompagnano, indicano che i prodotti elettrici ed elettronici non devono essere mischiati con i rifiuti generici.

Per il trattamento, il recupero e il riciclaggio appropriato di vecchi prodotti, si prega di portarli ai punti di raccolta designati, in accordo con la legislazione locale.

Smaltendo correttamente questi prodotti si potranno recuperare risorse preziose, oltre a prevenire potenziali effetti negativi sulla salute e l'ambiente che potrebbero sorgere a causa del trattamento improprio dei rifiuti.

Per ulteriori informazioni sulla raccolta e il riciclaggio di vecchi prodotti, si prega di contattare l'amministrazione comunale locale, il servizio di smaltimento dei rifiuti o il punto vendita dove sono stati acquistati gli articoli.

Per utenti imprenditori dell'Unione europea:

Se si desidera scartare attrezzatura elettrica ed elettronica, si prega di contattare il proprio rivenditore o il proprio fornitore per ulteriori informazioni.

Informazioni sullo smaltimento negli altri Paesi al di fuori dell'Unione europea:

Questi simboli sono validi solamente nell'Unione Europea; se si desidera scartare questi articoli, si prega di contattare le autorità locali o il rivenditore e richiedere informazioni sulla corretta modalità di smaltimento.

(58-M02 WEEE it 01)

PRECAUZIONI

LEGGERE ATTENTAMENTE PRIMA DI CONTINUARE

Soprattutto nel caso dei bambini, un adulto deve fornire le indicazioni su come utilizzare e maneggiare correttamente il prodotto prima dell'uso effettivo. Conservare questo manuale in un luogo sicuro e accessibile per future consultazioni.



AVVERTENZA

Attenersi sempre alle precauzioni di base indicate di seguito per evitare il rischio di lesioni gravi o addirittura di morte conseguente a scosse elettriche, cortocircuiti, danni, incendi o altri pericoli. Tali precauzioni includono, fra le altre, quelle indicate di seguito:

Alimentazione

- Non posizionare il cavo di alimentazione in prossimità di fonti di calore, quali radiatori o caloriferi. Non piegarlo eccessivamente né danneggiarlo. Non posizionare oggetti pesanti sul cavo.
- Non toccare il prodotto o la spina elettrica durante una tempesta elettrica.
- Utilizzare solo la tensione corretta specificata per il prodotto. La tensione necessaria è indicata sulla piastrina del nome del prodotto.
- Utilizzare solo l'adattatore CA (pagina 118)/il cavo di alimentazione in dotazione o specificato. Non utilizzare l'adattatore CA/il cavo di alimentazione per altri dispositivi.
- Controllare periodicamente la spina elettrica ed eventualmente rimuoverne la sporcizia o la polvere accumulata.
- Inserire saldamente la spina elettrica fino in fondo nella presa CA, altrimenti potrebbe accumularsi della polvere sulla spina con conseguente rischio di incendi o ustioni della pelle.
- Durante l'installazione del prodotto, assicurarsi che la presa CA utilizzata sia facilmente accessibile. In caso di problemi o malfunzionamenti, spegnere immediatamente lo strumento e scollegare la spina dalla presa elettrica. Anche quando l'interruttore di alimentazione è spento, a condizione che il cavo di alimentazione non sia staccato dalla presa CA, il prodotto non si scollega dalla sorgente di alimentazione.
- Non collegare il prodotto a una presa elettrica utilizzando una prolunga multipresa per evitare una riduzione della qualità del suono o un eventuale surriscaldamento della presa stessa.

- Quando si scollega la spina elettrica, afferrare sempre la spina e non il cavo per evitare di danneggiarlo o di causare scosse elettriche o incendi.
- Se si prevede di non utilizzare il prodotto per lunghi periodi di tempo, scollegare il cavo di alimentazione dalla presa CA.

Non smontare

- Il prodotto non contiene componenti riparabili dall'utente. Non tentare di smontare o modificare in alcun modo i componenti interni.

Esposizione all'acqua

- Non esporre il prodotto alla pioggia, non usarlo vicino all'acqua o in ambienti umidi o bagnati né sistemare su di esso contenitori di liquidi (ad esempio, tazze, bottiglie o bicchieri) che possano riversarsi in una qualsiasi delle aperture o in punti in cui possa cadere dell'acqua. Un liquido come l'acqua che penetra nel prodotto può causare incendi, scosse elettriche o malfunzionamenti.
- Utilizzare l'adattatore CA esclusivamente all'interno. Non utilizzare in ambienti umidi.
- Non inserire o rimuovere mai la spina elettrica con le mani bagnate.

Esposizione al fuoco

- Non posizionare oggetti roventi o fiamme vive in prossimità del prodotto per evitare il rischio di incendio.

Unità wireless

- Le onde radio emesse dal prodotto possono interferire con dispositivi elettromedicali quali pacemaker o defibrillatore.
 - Non utilizzare il prodotto in prossimità di dispositivi medici o all'interno di strutture mediche. Le onde radio emesse dal prodotto possono interferire con i dispositivi elettromedicali.
 - Non utilizzare il prodotto a una distanza inferiore a 15 cm da persone con pacemaker o defibrillatore.

Collegamenti

- Assicurarsi di leggere il manuale del dispositivo da collegare e seguire le istruzioni. La mancata osservanza di queste indicazioni può causare incendi, surriscaldamento, esplosioni o malfunzionamenti.

Anomalie

- Se si verifica uno dei problemi riportati di seguito, spegnere immediatamente l'interruttore di alimentazione e scollegare la spina elettrica dalla presa.
Infine, richiedere l'assistenza di un tecnico autorizzato Yamaha.
 - La spina o il cavo di alimentazione è danneggiato.
 - Vengono emessi odori insoliti o fumo.
 - Alcuni oggetti o dell'acqua sono caduti nel prodotto.
 - Si verifica una improvvisa perdita di suono durante l'utilizzo del prodotto.
 - Il prodotto presenta crepe o altri danni visibili.



ATTENZIONE

Attenersi sempre alle precauzioni di base elencate di seguito per evitare possibili lesioni personali o danni allo strumento o ad altri oggetti. Tali precauzioni includono, fra le altre, quelle indicate di seguito:

Posizionamento

- Non collocare il prodotto in posizione instabile o soggetta a vibrazioni eccessive, per evitare che cada e che causi eventualmente lesioni.
- Non avvicinarsi al prodotto durante un evento sismico. Le forti scosse di terremoto potrebbero far spostare o ribaltare il prodotto, con conseguenti danni al prodotto stesso o a parti di esso e causare possibili lesioni.
- Le operazioni di trasporto o di spostamento del prodotto devono essere eseguite da almeno due persone. Il tentativo di sollevare il prodotto da soli potrebbe avere come conseguenza lesioni alla schiena o causare la caduta e la rottura del prodotto, con conseguenti ulteriori lesioni.
- Prima di spostare il prodotto, assicurarsi che tutti i cavi siano scollegati per evitare danni o lesioni alle persone che potrebbero inciampare.
- Utilizzare solo il supporto specificato per il prodotto. Fissarlo utilizzando solo le viti fornite per evitare di danneggiare i componenti interni o la caduta del prodotto.

Collegamenti

- Prima di collegare il prodotto ad altre apparecchiature, spegnere tutti i dispositivi interessati. Prima di accendere o spegnere i dispositivi, impostare al minimo i livelli del volume.
- Assicurarsi inoltre che il volume di tutti i dispositivi sia impostato al minimo. Aumentare gradualmente il volume mentre si suona lo strumento fino a raggiungere il livello desiderato.

Utilizzo

- Non inserire materiali estranei come metallo o carta nelle aperture o negli spazi vuoti del prodotto. La mancata osservanza di questa precauzione può causare incendi, scosse elettriche o malfunzionamenti.
- Non appoggiarsi al prodotto, né posizionarvi sopra oggetti pesanti. Non esercitare eccessiva forza su pulsanti, interruttori o connettori.
- Non utilizzare il prodotto o le cuffie per lunghi periodi di tempo o con livelli di volume eccessivi. Tali pratiche potrebbero causare una perdita permanente dell'udito. Se si accusano disturbi uditivi come fischi o abbassamento dell'udito, rivolgersi a un medico.
- Prima di pulire l'unità, rimuovere la spina elettrica dalla presa CA. La mancata osservanza di questa precauzione può causare scosse elettriche.

Yamaha declina qualsiasi responsabilità per i danni derivanti da un utilizzo non corretto o dalle modifiche apportate al prodotto, nonché per la perdita o la distruzione di dati.

Spegnere sempre lo strumento quando non è utilizzato.

Anche se l'interruttore [⏻] (Standby/On) è in posizione di standby (spia di accensione spenta), una quantità minima di corrente continua ad alimentare lo strumento.

Se si prevede di non utilizzare lo strumento per un periodo di tempo prolungato, scollegare il cavo di alimentazione dalla presa CA.

(DMI-11)

AVVISO

Attenersi sempre agli avvisi elencati di seguito per evitare il malfunzionamento/danneggiamento del dispositivo e il danneggiamento dei dati o di altri oggetti.

■ Utilizzo

- Non collegare direttamente il prodotto a un servizio Wi-Fi e/o Internet pubblico. Collegare il prodotto a Internet solo attraverso un router protetto da una password forte. Per informazioni sulle pratiche di sicurezza ottimali, consultare il produttore del router.
- Non utilizzare il prodotto in prossimità di apparecchi televisivi, radio, stereo, telefoni cellulari o altri dispositivi elettrici. In caso contrario, il prodotto o l'altro dispositivo potrebbero generare rumore.
- Quando si usa il prodotto insieme a un'applicazione sul proprio dispositivo smart, come uno smartphone o un tablet, consigliamo di attivare la "modalità aereo" sul dispositivo per evitare rumori causati dalle funzioni di comunicazione. Quando si attiva la modalità aereo, le impostazioni **Bluetooth**® potrebbero disattivarsi. Accertarsi che l'impostazione sia attivata prima dell'utilizzo.
- Evitare di esporre il prodotto a un'eccessiva quantità di polvere, a vibrazioni o a condizioni climatiche estreme in modo da impedire la deformazione, il danneggiamento dei componenti interni o il malfunzionamento del prodotto. Ad esempio, non lasciare lo strumento alla luce diretta del sole, in prossimità di una fonte di calore o all'interno di una vettura nelle ore diurne. L'intervallo di temperatura di funzionamento verificato è compreso tra 5° e 40°C.
- Non collocare oggetti in vinile, plastica o gomma sul prodotto, per evitare di scolorirlo.

■ Manutenzione

- Pulire il prodotto con un panno morbido e asciutto (o leggermente inumidito). Non utilizzare diluenti per vernici, solventi, alcool, liquidi detergenti o salviette impregnate di sostanze chimiche.
- Durante cambiamenti estremi di temperatura o umidità può verificarsi la condensazione di acqua con la raccolta della stessa sulla superficie del prodotto. L'acqua può venire assorbita dalle parti in legno che ne risulteranno danneggiate. Rimuovere subito qualsiasi traccia d'acqua utilizzando un panno morbido.

■ Salvataggio dei dati

- Alcuni dati del prodotto (pagina 90) e i dati delle song salvati nella memoria interna dello strumento (pagina 54) vengono conservati quando l'alimentazione è spenta. Tuttavia, i dati salvati potrebbero andare perduti in caso di guasti, di un errore di funzionamento, ecc. Salvare i dati importanti su un'unità flash USB o un dispositivo esterno, ad esempio un computer (pagine 68, 90). Prima di utilizzare un'unità flash USB, vedere pagina 75.
- Per evitare la perdita di dati dovuta al danneggiamento dell'unità flash USB, si consiglia di creare una copia di backup dei dati importanti su un'unità flash USB di riserva o su un dispositivo esterno, ad esempio un computer.

Informazioni

■ Informazioni sui copyright

- Il copyright del "contenuto"^{*1} installato in questo prodotto appartiene a Yamaha Corporation o al suo titolare. A eccezione di quanto consentito dalle leggi sul copyright e dalle altre leggi pertinenti, quali la copia per utilizzo personale, è proibito "riprodurre o divulgare"^{*2} senza l'autorizzazione del titolare del copyright. Quando si utilizza il contenuto, consultare un esperto di copyright.

Se si crea della musica o si eseguono performance con i contenuti attraverso l'utilizzo originale del prodotto, per poi registrarli e distribuirli, non è necessaria l'autorizzazione della Yamaha Corporation indipendentemente dal fatto che il metodo di distribuzione sia gratuito o a pagamento.

*1: La parola "contenuto" include un programma per computer, dati audio, dati di stile accompagnamento, dati MIDI, dati waveform, dati di registrazioni vocali, partiture, dati sulle partiture, ecc.

*2: La frase "riprodurre o divulgare" include l'estrazione del contenuto stesso di questo prodotto o la sua registrazione e distribuzione in modo simile.

■ Informazioni su funzioni e dati incorporati nel prodotto

- Alcune delle song preset sono state modificate in lunghezza o nell'arrangiamento e possono essere non esattamente uguali agli originali.
- Questo dispositivo è in grado di supportare e utilizzare in anteprima diversi tipi/formati di dati musicali dopo aver eseguito un processo di ottimizzazione per ottenere il formato corretto. Di conseguenza, il dispositivo potrebbe non riprodurli esattamente nel modo previsto dai rispettivi produttori o compositori.
- I font bitmap utilizzati in questo prodotto sono stati forniti da e sono di proprietà di Ricoh Co., Ltd.

■ Informazioni sul presente manuale

- Le illustrazioni e le schermate LCD mostrate in questo manuale sono solo a scopo illustrativo.

■ Accordatura

- A differenza del pianoforte acustico, questo strumento non necessita di essere accordato da un esperto (sebbene il pitch possa essere regolato dall'utente per essere adattato ad altri strumenti). Questo perché l'altezza del suono di strumenti digitali è sempre mantenuto a un livello perfetto.

■ Smaltimento

- Contattare le autorità locali competenti quando si smaltisce questo prodotto.

Grazie per aver acquistato questo pianoforte digitale Yamaha. Questo strumento offre una qualità del suono elevata e il controllo dell'espressione per il piacere dell'esecuzione. Leggere attentamente questo Manuale di istruzioni e conservarlo in un luogo sicuro per una successiva consultazione per poter trarre il massimo dalle potenzialità e dalle funzionalità dello strumento.

Informazioni sui manuali

Lo strumento è dotato dei seguenti manuali.





Forniti con lo strumento

● P-525 Manuale di istruzioni

Spiega come utilizzare questo strumento.

Contenuto generale delle note

 AVVERTENZA	Informazioni importanti per evitare lesioni gravi o persino morte per scosse elettriche, cortocircuiti, danni, incendi o altri pericoli.
 ATTENZIONE	Informazioni importanti per evitare lesioni fisiche all'utente o ad altre persone o danni allo strumento o ad altri oggetti.
AVVISO	Informazioni importanti per evitare il malfunzionamento o il danneggiamento del dispositivo, il danneggiamento dei dati o di altri oggetti.
NOTA	Informazioni e suggerimenti utili.
	Significa che la procedura operativa o la spiegazione continua nella pagina successiva.



Disponibile sul sito Web

● Smart Pianist User Guide (Guida per l'utente Smart Pianist)

Spiega come configurare un dispositivo smart con l'apposita app Smart Pianist (pagina 81) per il controllo dello strumento.

● Smart Device Connection Manual (Manuale di collegamento dispositivo smart)

Spiega come collegare lo strumento a dispositivo smart come smartphone, tablet, ecc.

● Data List (Elenco dati)

Contiene un elenco di voci XG, il kit per batteria XG e informazioni relative al MIDI.

Per ottenere questi manuali, accedere al sito Web di Yamaha riportato di seguito:

Yamaha Downloads

<https://download.yamaha.com/>

Dopo aver selezionato il proprio Paese e aver cliccato su "Manual Library" (Libreria dei manuali), inserire il nome del modello e le altre informazioni necessarie per cercare i file desiderati.



* Per una panoramica generale del MIDI e di come usarlo in modo efficace, cercare "MIDI Basics" (Informazioni di base sul MIDI) (solo in inglese, tedesco, francese e spagnolo) nel sito Web indicato sopra.

Accessori in dotazione

- Manuale di istruzioni (la presente guida) × 1
- Online Member Product Registration (registrazione del prodotto Online Member) × 1
- Pedale × 1
- Cavo di alimentazione*, Adattatore CA* × 1
*Potrebbe non essere incluso a seconda del Paese in cui è stato acquistato lo strumento. Per ulteriori informazioni, contattare il rivenditore Yamaha.
- Leggio × 1



AVVISO

Dopo la rimozione del leggio dallo strumento, non lasciarlo sullo strumento a lungo, perché potrebbe verificarsi un trasferimento di colore o l'adesione di colla.

Formati compatibili



GM System Level 2

"GM (General MIDI)" è uno dei formati di allocazione voce più comuni. "GM System Level 2" è una specifica standard che potenzia il formato "GM" originale e migliora la compatibilità dei dati delle song. Fornisce una polifonia più complessa, una maggiore selezione delle voci, parametri voce ampliati e un'elaborazione degli effetti integrata.



XG

XG è un ulteriore miglioramento del formato GM System Level 1, sviluppato specificamente da Yamaha per fornire più voci e variazioni, come anche un maggiore controllo espressivo delle voci e degli effetti, nonché per assicurare la compatibilità dei dati per lungo tempo.



GS

GS è stato sviluppato da Roland Corporation. Nella stessa misura di XG, GS è un miglioramento del formato GM maggiore, sviluppato specificamente per fornire più voci e kit di batteria con le relative variazioni, nonché un maggiore controllo espressivo delle voci e degli effetti.

Indice

PRECAUZIONI	3
AVVISO	5
Informazioni	5
Informazioni sui manuali	6
Accessori in dotazione	7
Formati compatibili	7
Caratteristiche	9
Controlli del pannello e terminali	10
Configurazione	12
Requisiti di alimentazione	12
Accensione e spegnimento	12
Impostazione del volume - [VOLUME]	13
Utilizzo delle cuffie	14
Utilizzo dei pedali	15
Operazioni di base sul display	18
Riproduzione del suono di diversi strumenti (Voci)	20
Selezione delle voci	20
Ascolto delle demo delle voci	22
Personalizzazione del suono e della risposta al tocco delle voci di pianoforte (Piano Room)	23
Miglioramento e personalizzazione del suono	26
Riproduzione contemporanea di due voci (Dual)	29
Suddivisione della tastiera per suonare due voci diverse (modo Split)	30
Utilizzo contemporaneo dei modi Dual e Split	31
Esecuzione in Duo	32
Trasposizione dell'intonazione in semitoni (Transpose)	34
Accordatura fine dell'intonazione (Master Tune)	35
Modifica della sensibilità al tocco (Touch)	36
Potenziamento del suono generale (Sound Boost)	37
Regolazione del suono (Master EQ)	38
Blocco del pannello anteriore	40
Uso del metronomo	41
Suonare la tastiera con il playback del ritmo	43
Riproduzione ed esercitazione di song	44
Playback delle song	45
Esecuzione di una parte a una mano - Funzione Part Cancel (song MIDI)	48
Playback ripetuto di una song	49
Regolazione del Bilanciamento volume	52
Funzioni di playback utili	53
Registrazione della propria performance	54
Metodi di registrazione	54
Registrazione MIDI veloce	55
Registrazione MIDI — Tracce indipendenti	57
Registrazione MIDI sull'unità flash USB	59
Registrazione audio sull'unità flash USB	61
Altre tecniche di registrazione	62
Gestione dei file di song	66
Tipi di song e limitazioni delle operazioni eseguibili sui file	66
Operazioni base sul file di song	67
Eliminazione di file - Delete	68
Copia di file - Copy	68
Spostamento di file - Move	69
Conversione di una song MIDI in una song audio durante il playback - MIDI to Audio	70
Ridenominazione di file - Rename (Rinomina)	71
Salvataggio e visualizzazione delle impostazioni desiderate (Memoria di registrazione)	72
Salvataggio delle impostazioni nella memoria di registrazione	72
Richiamare un'impostazione registrata	73
Collegamento ad altri dispositivi	74
Connettori	74
Collegamento di dispositivi USB (Terminale [↔] (USB TO DEVICE))	75
Collegamento a un lettore audio (jack [AUX IN])	76
Utilizzo di un sistema di altoparlanti esterni per il playback (jack AUX OUT [L/L+R]/[R])	76
Collegamento a un computer o a un dispositivo smart	77
Trasmissione/Ricezione di dati audio (funzione Interfaccia audio USB)	78
Ascolto di dati audio da un dispositivo smart tramite lo strumento (funzione Audio Bluetooth)	79
Utilizzo di app per dispositivi smart con un dispositivo smart collegato	81
Collegamento di dispositivi MIDI esterni (Terminali [MIDI])	89
Backup e inizializzazione	90
Performance live	92
Impostazioni dettagliate (Display MENU)	94
Operazioni comuni nei display di menu	94
Menu Voice (Voce)	95
Menu Song	98
Menu Metronome/Rhythm (Metronomo/Ritmo)	101
Menu Recording (Registrazione)	102
Menu System (Sistema)	103
Appendice	110
Elenco dei timbri preset	110
Elenco delle song	112
Elenco dei ritmi	112
Elenco dei messaggi	113
Risoluzione dei problemi	115
Specifiche tecniche	117
Indice analitico	119

*Per sapere se la funzionalità Bluetooth è inclusa, vedere a pagina 80.

Caratteristiche



Pianoforte elettrico realmente portatile, ideale per svariate applicazioni

Il pianoforte digitale P-525 è straordinariamente portatile e consente di esercitarsi nella propria stanza da letto o di esibirsi a una festa. È possibile utilizzarlo come un pianoforte normale insieme al supporto per tastiera (L-515) e all'unità pedale (LP-1) venduti separatamente. È possibile godere anche autentiche di performance dal vivo utilizzandolo con l'unità pedale portatile (FC35).



Campioni per pianoforte Yamaha CFX e Bösendorfer Imperial

Il P-525 dispone di splendidi suoni di pianoforte creati con campioni del pianoforte a coda da concerto principale CFX di Yamaha e il famoso pianoforte a coda Bösendorfer realizzato a Vienna. Questi campioni per pianoforte consentono di avere a portata di mano due dei pianoforti a coda da concerto più noti e di alta qualità al mondo.

* Bösendorfer è una società affiliata di Yamaha.



Grand Expression Modeling e Virtual Resonance Modeling (VRM): due potenti funzionalità espressive simili a quelle di un pianoforte a coda (pagina 24)

La tecnologia "Grand Expression Modeling" ricrea i sottili cambiamenti sonori che si producono modificando il tocco da quando si preme un tasto a quando lo si rilascia. La tecnologia VRM integrata nello strumento riproduce fedelmente la complicata interazione della risonanza delle corde e della tavola armonica e rende il suono ancora più simile a quello di un pianoforte acustico reale. Queste due tecnologie consentono un'ampia gamma di performance espressive.



La tastiera GrandTouch-S™ con tasti in vero legno offre la percezione di un pianoforte a coda acustico

Il P-525 dispone di tasti bianchi in legno di qualità selezionata e montati con avorio sintetico della massima qualità, mentre i tasti neri sono rifiniti in ebano sintetico. Questa tastiera offre un ampio intervallo dinamico e una risposta fedele a ogni sfumatura di tocco e mette a disposizione del pianista un'ampia gamma di toni, da delicati ad audaci.



Tracce di ritmo dinamico (pagina 43)

Il P-525 è fornito con quaranta pattern ritmici (accompagnamento di percussioni e basso) perfettamente adatti a molti tipi di musica suonati generalmente sul pianoforte, per un potenziale di prestazioni ancora maggiore. Semplicemente suonando col proprio pattern ritmico preferito, si attiva e si controlla automaticamente l'accompagnamento della batteria e del basso, ed è possibile godere della sensazione di suonare con una band di accompagnamento.



Comode funzioni di performance da palcoscenico (pagina 92)

Il P-525 è dotato inoltre delle seguenti utili funzioni per le performance sul palcoscenico o in spazi dal vivo.

• Sound Boost (Incremento audio) (pagina 37)

Questa funzione aiuta il suono a risaltare quando si suona insieme ad altri strumenti o in ambienti rumorosi.

• Panel lock (Blocco pannello) (pagina 40)

Questa funzione consente di disattivare temporaneamente i pulsanti del pannello anteriore per evitare di azionarli inavvertitamente durante la performance.

• Registration Memory (Memoria di registrazione) (pagina 72)

Questa funzione consente di salvare (registrare) le proprie impostazioni preferite sui pulsanti del pannello anteriore per poterle richiamare istantaneamente durante la performance.



Compatibilità completa coi dispositivi smart

Il collegamento del P-525 con un dispositivo smart, come uno smartphone o un tablet, offre un'esperienza musicale ancora più piacevole e un maggiore controllo della performance.

• App per dispositivi smart comode e potenti (pagina 81)

Il P-525 è compatibile con due comodissime app: Smart Pianist e Rec'n'Share. Smart Pianist consente di utilizzare lo strumento dal proprio dispositivo smart e persino di visualizzare la notazione delle song, mentre Rec'n'Share consente di filmare, registrare e modificare le performance.

• La funzione audio Bluetooth consente il playback audio da un dispositivo smart (pagina 79)

È possibile utilizzare il P-525 come dispositivo audio e ascoltare la musica da un dispositivo dotato di Bluetooth, come un dispositivo smart, e persino suonare con la propria musica preferita.

Controlli del pannello e terminali

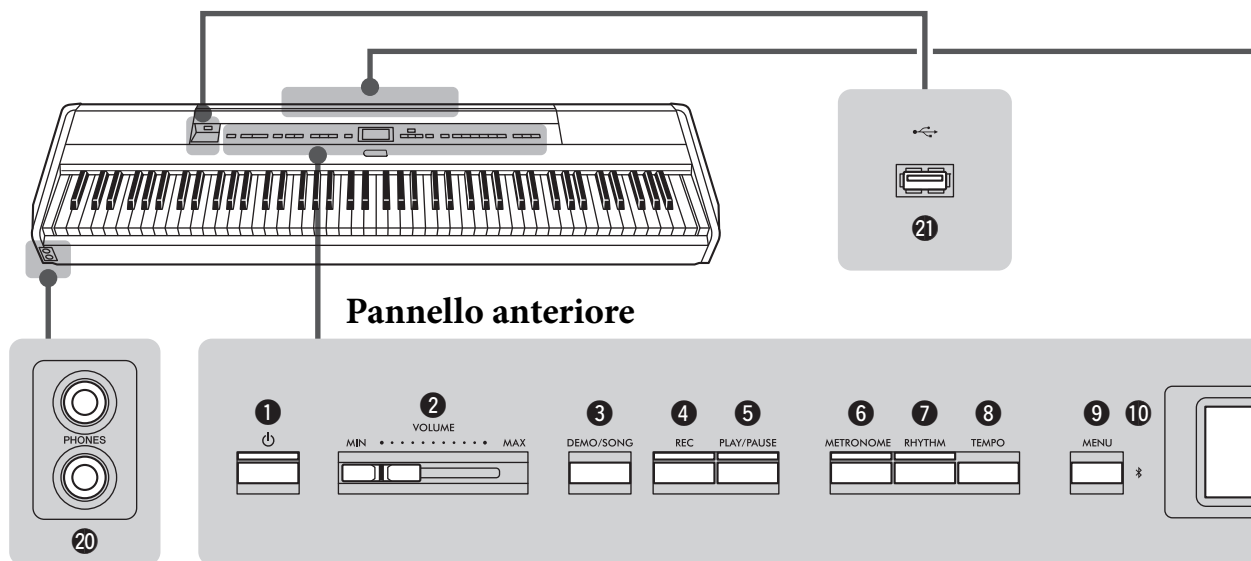

Pannello anteriore

- 1** Interruttore [⏻] (Standby/On)pagina 12
Per accendere o mettere in standby lo strumento.
- 2** Slider [VOLUME]pagina 13
Per regolare il volume generale.
- 3** Pulsante [DEMO/SONG]..... pagine 22, 44
Richiama le cartelle dell'Elenco delle song per selezionare le song per il playback, ecc.
- 4** Pulsante [REC].....pagina 54
Consente di registrare la performance alla tastiera.
- 5** Pulsante [PLAY/PAUSE]pagina 45
Consente di riprodurre e mettere in pausa alternatamente le preset song o il materiale registrato.
- 6** Pulsante [METRONOME]pagina 41
Consente di utilizzare le funzioni del metronomo.
- 7** Pulsante [RHYTHM]pagina 43
Consente di utilizzare le funzioni del ritmo.
- 8** Pulsante [TEMPO].....pagina 41
Consente di impostare il filtro.
- 9** Pulsante [MENU].....pagina 94
Premendo questo pulsante i display si alternano tra i menu "Voice" (Voce), "Song", "Metronome" (Metronomo), "Recording" (Registrazione) e "System" (Sistema), da cui è possibile eseguire impostazioni dettagliate per le relative funzioni.

- 10** * (Bluetooth) pagine 79, 82
Le funzione Bluetooth consente di ascoltare dati audio da uno smartphone oppure di usare l'app per dispositivi smart "Smart Pianist".

Funzionalità Bluetooth

A seconda del Paese in cui è stato acquistato il prodotto, lo strumento potrebbe non disporre della funzionalità Bluetooth. Se il logo Bluetooth è mostrato o stampato sul pannello di controllo, il prodotto è dotato della funzionalità Bluetooth.

- 11** Pulsanti [▲]/[▼]/[◀]/[▶], display ... pagina 18
Per selezionare un elemento o impostare un valore con i pulsanti corrispondenti all'indicazione del display.
- 12** Pulsante [EXIT]
Premendo questo pulsante si esce dal display corrente o si torna al display Voice o Song.
- 13** Pulsante [PIANO ROOM]..... pagina 23
Richiama il display Piano Room in cui è possibile selezionare un suono di pianoforte ottimale e regolare la risposta al tocco.
- 14** Pulsanti Voice pagina 20
Per selezionare la voce (suono della tastiera).
- 15** Pulsanti relativi alla Registration Memory (Memoria di registrazione) pagina 72
Per registrare e richiamare le impostazioni.

Pannello posteriore

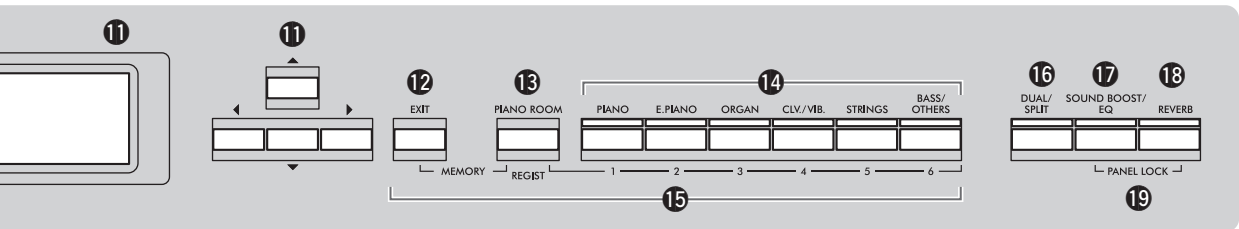
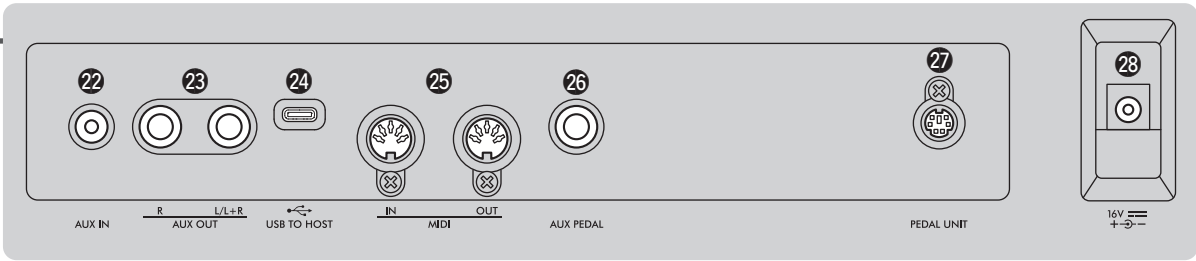

Pannello posteriore

- 16 Pulsante [DUAL/SPLIT] pagine 29, 30, 31**
Consente di riprodurre due voci simultaneamente o voci diverse sulle sezioni della tastiera per la mano destra e sinistra.
- 17 Pulsante [SOUND BOOST/EQ] ... pagina 37, 38**
Richiama il display Sound Boost o Master EQ. Questi display consentono di alzare il volume e migliorare la presenza della performance (Sound Boost) o di regolare il tono del suono (Master EQ).
- 18 Pulsante [REVERB] pagina 26**
Richiama il display Reverb per aggiungere e modificare il riverbero del suono.
- 19 Pulsanti [PANEL LOCK] pagina 40**
Per disabilitare temporaneamente i pulsanti del pannello anteriore per evitare che vengano azionati accidentalmente durante la performance.
- 20 Jack [PHONES] pagina 14**
Per collegare una coppia di cuffie.
- 21 [USB TO DEVICE] Terminale (USB TO DEVICE) pagine 74, 75**
Per collegare un'unità flash USB o un dispositivo smart come uno smartphone utilizzando un adattatore LAN wireless USB.
- 22 Jack [AUX IN] pagine 74, 76**
Per collegare un lettore audio, come un lettore audio portatile.
- 23 Jack AUX OUT [R]/[L/L+R] pagine 74, 76**
Per il collegamento di sistemi di altoparlanti esterni, ecc.
- 24 Terminale [USB TO HOST] pagina 74, 77**
Per collegare un computer o un dispositivo smart, come uno smartphone o un tablet.
- 25 Terminali MIDI [IN] [OUT] pagine 74, 89**
Per collegare dispositivi MIDI esterni, come un sintetizzatore o un sequencer.
- 26 Jack [AUX PEDAL] pagine 15, 74**
Per collegare un pedale incluso o un interruttore a pedale venduto separatamente.
- 27 Terminale [PEDAL UNIT] pagina 15**
Collegamento di un'unità pedale venduta separatamente.
- 28 Jack DC IN pagina 12**
Per collegare l'adattatore CA incluso o specificato.

Configurazione

Requisiti di alimentazione

Collegare l'adattatore CA e il cavo di alimentazione nell'ordine mostrato nell'illustrazione.

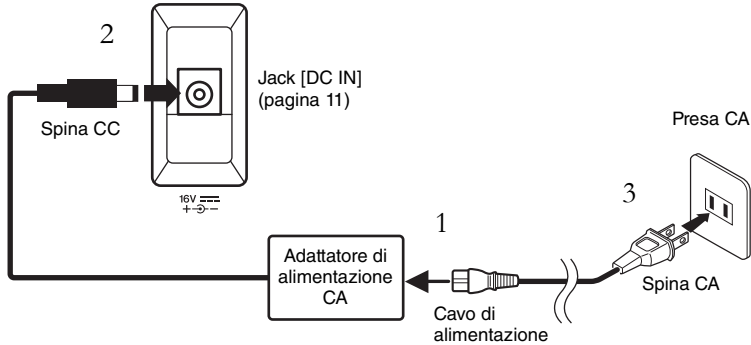

Accensione e spegnimento

1. Ruotare verso il basso lo slider [VOLUME] all'estremità destra del pannello anteriore su "MIN".

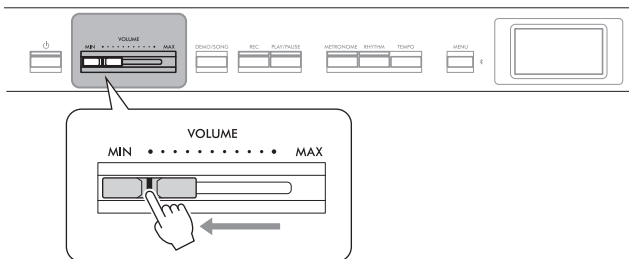

2. Per accendere lo strumento, premere l'interruttore [⏻] (Standby/On).

L'interruttore [⏻] (Standby/On) si accende e il display Voice è visualizzato sul display al centro del pannello anteriore.

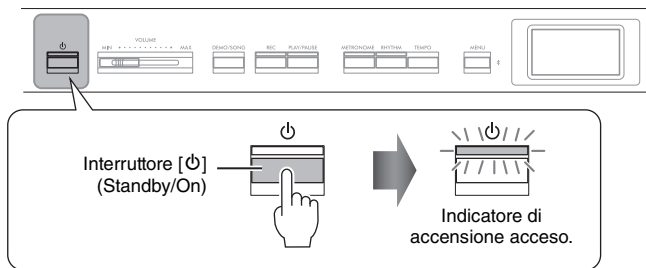

3. Premere e tenere premuto l'interruttore [⏻] (Standby/On) per un secondo per spegnere lo strumento.

Il display e la spia del pulsante [⏻] (Standby/On) si spengono entrambi.

⚠ AVVERTENZA

- Utilizzare soltanto il cavo di alimentazione CA fornito con lo strumento. Se il cavo viene smarrito o danneggiato ed è necessario sostituirlo, contattare un rivenditore Yamaha. L'utilizzo di un cavo sostitutivo non adeguato potrebbe causare incendi o scosse elettriche.
- Durante l'installazione del prodotto, assicurarsi che la presa CA utilizzata sia facilmente accessibile. In caso di problemi o malfunzionamenti, spegnere immediatamente lo strumento e scollegare la spina dalla presa elettrica.

NOTA

Quando si scollega il cavo di alimentazione/l'adattatore CA, spegnere prima l'alimentazione, quindi seguire questa procedura in ordine inverso.

AVVISO

Per accendere lo strumento, premere solo l'interruttore [⏻] (Standby/On). Qualsiasi altra operazione, ad esempio la pressione di tasti, pulsanti o pedali potrebbe causare un malfunzionamento dello strumento.

⚠ AVVERTENZA

Anche quando lo strumento è spento, una quantità minima di corrente continua ad alimentare il dispositivo. Se non si intende utilizzare lo strumento per un periodo di tempo prolungato o in caso di temporali, scollegare l'adattatore CA dalla presa CA a muro.

AVVISO

Spegnendo lo strumento durante la registrazione o la modifica si potrebbero perdere i dati. Per spegnere forzatamente lo strumento, tenere premuto l'interruttore [⏻] (Standby/On) per più di tre secondi. L'interruzione forzata del funzionamento potrebbe causare la perdita delle informazioni sull'associazione per la funzione audio Bluetooth.

Funzione di spegnimento automatico

Per prevenire un consumo energetico non necessario, lo strumento dispone di una funzione di spegnimento automatico che si attiva quando questo non viene utilizzato per un periodo di tempo specificato. La quantità di tempo che deve trascorrere prima dello spegnimento automatico dello strumento è per impostazione predefinita circa 30 minuti, tuttavia è possibile modificare l'impostazione (pagina 106).

Disattivazione della funzione di spegnimento automatico (metodo semplice)

Accendere lo strumento tenendo premuto il tasto più basso della tastiera. Viene brevemente visualizzato il messaggio "Auto power off disabled" a indicare che la funzione di spegnimento automatico è disattivata.

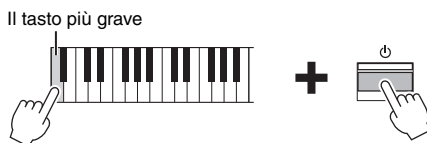

AVVISO

- Tutti i dati non salvati saranno persi se l'alimentazione si disattiva automaticamente. Assicurarsi di avere salvato i dati prima che ciò accada.
- A seconda dello stato, lo strumento potrebbe non spegnersi automaticamente una volta trascorso il periodo di tempo specificato. Spegnerlo sempre lo strumento manualmente quando non è in uso.

Impostazione del volume - [VOLUME]

Per regolare il volume, utilizzare lo slider [VOLUME] presente nella parte destra del pannello. Mentre si regola il volume, suonare la tastiera per produrre effettivamente il suono.

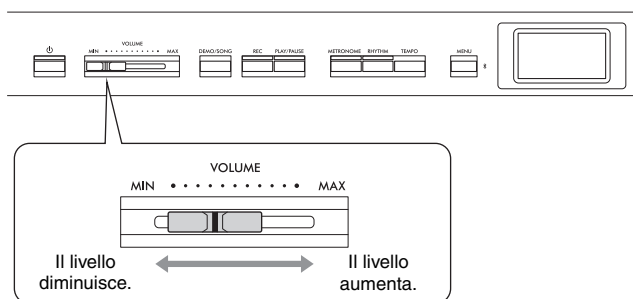

La regolazione dello slider [VOLUME] ha effetto anche sul livello di uscita delle connessioni [PHONES] (pagina 14) e delle connessioni AUX OUT (pagina 76).

Intelligent Acoustic Control (IAC)

Il controllo IAC è una funzione che regola e controlla automaticamente la qualità del suono in base al volume generale dello strumento. Il controllo IAC ha effetto solo sull'uscita audio degli altoparlanti o delle cuffie dello strumento. Anche se il volume è basso, ciò consente di sentire chiaramente sia i suoni bassi che quelli alti. In particolare, quando si utilizzano le cuffie, viene ridotto il carico sulle orecchie senza aumentare eccessivamente il volume complessivo.

È possibile impostare l'impostazione IAC su On o Off e la sua profondità. Per i dettagli, fare riferimento a "IAC" e "IAC depth" (profondità IAC) a pagina 105. L'impostazione predefinita per questa funzione è "On".

⚠ ATTENZIONE

Non utilizzare lo strumento a lungo con il volume troppo alto per evitare danni all'udito.

Utilizzo delle cuffie

È possibile collegare due paia di cuffie ai jack [PHONES]. Se si utilizza un solo paio di cuffie, inserire la spina in uno di questi jack.

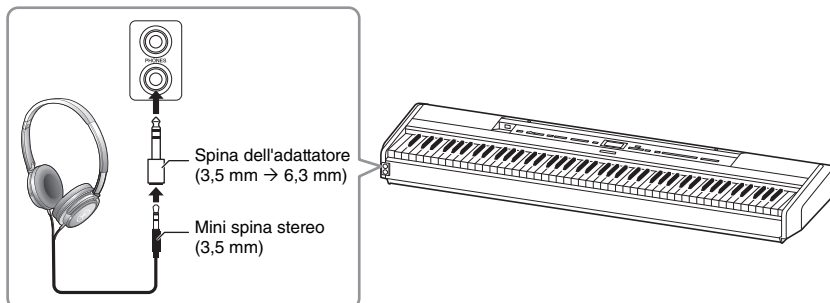

Riproduzione della sensazione naturale della distanza del suono—Campionamento binaurale e Stereophonic Optimizer

Lo strumento è dotato di due tecnologie avanzate che consentono di usufruire di un suono naturale, eccezionalmente realistico, anche se l'ascolto avviene in cuffia.

Campionamento binaurale (solo voce CFX Grand)

Il campionamento binaurale è un metodo che utilizza due microfoni speciali nelle orecchie di un musicista e che registra il suono da un pianoforte così com'è. Ascoltare il suono creato mediante questo metodo dà l'impressione di essere immersi nel suono, come se venisse effettivamente emanato dal pianoforte. Quando si seleziona "CFX Grand" (pagina 110), collegando le cuffie il suono del campionamento binaurale si attiva automaticamente.

Stereophonic Optimizer (Voci nel gruppo Piano diverse da "CFX Grand")

Lo Stereophonic Optimizer è un effetto che riproduce la distanza naturale del suono, come il suono del campionamento binaurale, sebbene si senta nelle cuffie. Quando è selezionata un'altra voce nel gruppo Piano oltre a "CFX Grand", il collegamento delle cuffie consente di attivare automaticamente lo Stereophonic Optimizer.

Questa funzione è attivata per impostazione predefinita. Tenere presente che quando il parametro "Speaker" è impostato su "On" (pagina 106), questa funzione è sempre disattivata. Poiché questi suoni sono ottimizzati per l'ascolto con le cuffie, è consigliabile impostare questa funzione su "Off" nelle seguenti situazioni.

- Quando si riproduce il suono di pianoforte dello strumento con un sistema di altoparlanti esterni, mentre si monitora l'uscita del suono dallo strumento sulle cuffie collegate.
- Quando si effettua una registrazione audio (pagina 61) mentre si utilizzano le cuffie, per poi riprodurre la song audio registrata attraverso gli altoparlanti dello strumento. (Accertarsi di aver disattivato queste funzioni prima della registrazione audio.)

Per i dettagli sull'attivazione e sulla disattivazione di queste funzioni, vedere "Binaurale" (Binaurale) a pagina 105.

ATTENZIONE
Non utilizzare le cuffie a volume elevato per un periodo prolungato per evitare danni all'udito.

Campionamento

Una tecnologia che registra i suoni di uno strumento acustico e li memorizza sul tone generator per essere riprodotti in base alle informazioni ricevute dalla tastiera.

NOTA

Le voci nel gruppo Piano sono quelle contenute nella categoria "Piano" nell'elenco di timbri preset (pagina 110). Per informazioni sulla selezione delle voci, vedere pagina 20.

NOTA

Prima di collegare un sistema di altoparlanti esterni, accertarsi di leggere "Collegamento ad altri dispositivi" (pagina 74).

Utilizzo dei pedali

Utilizzo del pedale

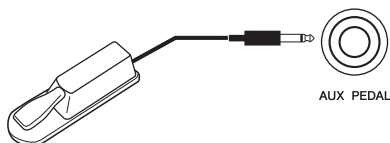

È possibile attivare e disattivare varie funzioni selezionate utilizzando il pedale FC3A incluso, collegato al jack [AUX PEDAL]. È possibile collegare al jack anche un interruttore a pedale FC4A o FC5 venduto separatamente. Per selezionare la funzione, utilizzare il parametro "Aux Assign" (pagina 104) del display del menu "System".

NOTA

Accertarsi che lo strumento sia spento quando si collega o scollega il pedale o l'interruttore a pedale.

Funzione mezzo pedale

Questa funzione può essere utilizzata quando è collegato un pedale FC3A incluso o un'unità pedale LP-1 o FC-35 venduta separatamente (vedere di seguito) e consente di variare la lunghezza del sustain in base alla pressione del pedale. Quanto più viene premuto il pedale, tanto maggiore risulterà il sustain del suono. È possibile specificare il punto di pressione del pedale destro o del pedale collegato al jack [AUX PEDAL] o il pedale damper dell'unità pedale (Punto di mezzo pedale). Per fare questo, premere ripetutamente il pulsante [MENU] per richiamare il display menu "System". "Pedal" → "Half Pedal Point" (pagina 104).

Utilizzo dell'unità pedale (venduta separatamente)

Il jack [PEDAL UNIT] serve per collegare un'unità pedale LP-1 o FC35 venduta separatamente. Quando si collega l'unità pedale LP-1, assicurarsi di collegarla anche a un supporto per tastiera venduto separatamente (L-515). Quando si collega l'unità pedale FC35, non è necessario un supporto per tastiera.

NOTA

Accertarsi che lo strumento sia spento quando si collega o scollega l'unità pedale.

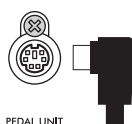

Inserire il connettore dell'unità in modo sicuro finché la parte di metallo della spina del cavo scompare dalla vista nella stessa direzione mostrata nell'illustrazione. La mancata osservanza di queste istruzioni potrebbe causare la rottura del connettore e il malfunzionamento del pedale.

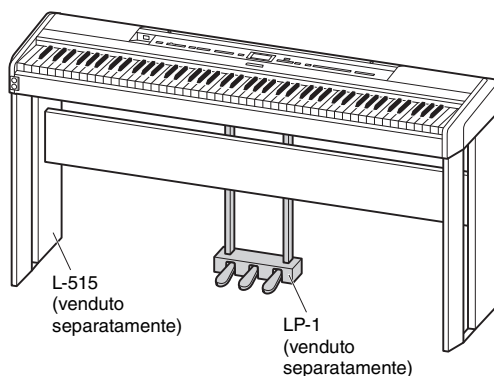

Pedale damper (a destra)

Quando si preme il pedale damper, le note suonate hanno un sustain più lungo. Quando si seleziona una voce nel gruppo Piano, premendo questo pedale si attiva la funzione VRM (pagina 24), che ricrea con precisione la particolare risonanza della tavola armonica e delle corde dei pianoforti acustici a coda. Questo pedale dispone della funzione Mezzo pedale.

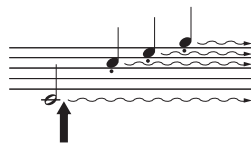

Se si preme il pedale damper, le note suonate prima di rilasciare il pedale avranno un sustain più lungo.

Pedale del sostenuto (al centro)

Se si suona una nota o un accordo sulla tastiera e si preme il pedale del sostenuto tenendo le note, l'effetto di sustain continua finché non si rilascia il pedale. Tutte le note successive non avranno il sustain.

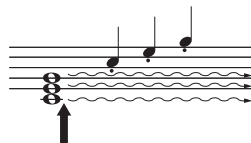

Quando si preme il pedale del sostenuto in questo punto tenendo le note, l'effetto di sustain continua finché non si rilascia il pedale.

Sordina (a sinistra)

Premendo questo pedale si riduce il volume e si cambia leggermente il timbro delle note suonate. Il pedale sordina non ha effetto sulle note già in esecuzione nel momento in cui viene premuto. Per applicare questo effetto, suonare le note dopo aver premuto il pedale.

Tenere presente che la funzione del pedale cambia in base alla voce selezionata (pagina 20). Quando è selezionata "Jazz Organ" o "Rock Organ", questo pedale modifica la velocità dell'altoparlante rotante da bassa ad alta (vedere "Rotary Speed (Velocità di rotazione)" a pagina 96). Quando si seleziona "Vibraphone", premendo questo pedale si attiva e si disattiva il vibrato. Vedere il parametro "VibeRotor" (Rotore vibrato) a pagina 96.

Assegnazione delle funzioni ai pedali

È possibile assegnare una funzione diversa al pedale o all'interruttore a pedale collegato al jack [AUX PEDAL] o al pedale sinistro/centrale/destro collegato al jack [PEDAL UNIT].

Assegnazione al pedale/interruttore a pedale

Premere ripetutamente il pulsante [MENU] per visualizzare il menu "System", quindi selezionare "Pedal" → "Aux Assign" per eseguire l'assegnazione.

Assegnazione a ciascun pedale dell'unità pedale

Premere ripetutamente il pulsante [MENU] per visualizzare il menu "Voice", quindi selezionare "Pedal assign" per eseguire l'assegnazione.

NOTA

Le voci nel gruppo Piano sono quelle contenute nella categoria "Piano" nell'elenco di timbri preset (pagina 110). Per informazioni sulla selezione delle voci, vedere pagina 20.

NOTA

Quando il pedale del sostenuto (al centro) è tenuto premuto, si può sentire un tipo di voce sostenuto (senza decay) come di archi o organo che suona continuamente senza decay dopo il rilascio delle note.

NOTA

È possibile assegnare la funzione Play/Pause song (la stessa funzione del pulsante [PLAY PAUSE] nel pannello anteriore) al pedale incluso collegato al jack [AUX PEDAL], all'interruttore a pedale (venduto separatamente) o al pedale centrale o sinistro dell'unità pedale (venduta separatamente). Per i dettagli, vedere a pagina 104.

Elenco delle funzioni dei pedali

Funzione	Descrizione	Pedale disponibile (○: assegnabile, x: non assegnabile)			
		Unità pedale			Pedale o interruttore a pedale
		Pedale sinistro	Pedale centrale	Pedale destro	
Sustain (Switch)	Una funzione che applica il sustain nelle note suonate premendo il pedale, anche dopo aver tolto le dita dalla tastiera	○	○	○	○
Sustain (Continuous) (Sustain (Continuo))*	Una funzione che consente di variare la lunghezza del sustain in base alla pressione del pedale	x	x	○***	○***
Sostenuto	Sostenuto (pagina 16)	○	○***	○	○
Soft (Sordina)	Sordina (pagina 16)	○	○	○	○
PitchBend Up (Aumento pitch bend)*	Funzione che alza progressivamente il pitch	x	x	○	○
PitchBend Down (Diminuzione pitch bend)*	Funzione che abbassa progressivamente il pitch	x	x	○	○
Rotary Speed (Velocità di rotazione)**	Consente di cambiare la velocità di rotazione dell'altoparlante rotante della voce Jazz Organ o Rock Organ da veloce a lenta e viceversa ogni volta che si preme il pedale	○	○	○	○
VibeRotor**	Consente di attivare e disattivare il vibrato prodotto dal vibrafono ogni volta che si preme il pedale	○	○	○	○

La funzione predefinita per il pedale sinistro varia a seconda della voce corrente.
Jazz Organ, Rock Organ: Rotary Speed, Vibraphone: VibeRotor, voci diverse da quelle indicate sopra: Soft

*: Per assegnare una funzione contrassegnata da * al pedale collegato al jack [AUX PEDAL], occorre utilizzare un pedale venduto separatamente (pagina 15).

** : Le funzioni contrassegnate da ** sono assegnate automaticamente al pedale sinistro quando si seleziona la voce Jazz Organ, Rock Organ o Vibraphone.

***: Le funzioni contrassegnate con *** sono assegnate automaticamente quando il pedale/l'interruttore a pedale/l'unità pedale è collegata.

Operazioni di base sul display

In aggiunta ai pulsanti del pannello anteriore, lo strumento offre anche un controllo dettagliato tramite i menu del display, che consentono di selezionare le numerose voci e song incluse, nonché di modificare varie impostazioni dettagliate dello strumento, per una suonabilità e un potenziale di prestazioni ancora migliori.

Display Voice (Voce) (pagina 20)

1. Premere un pulsante Voice (Voce) per richiamare il display Voice (Voce).

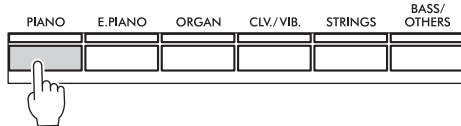

2. Utilizzare i pulsanti [◀]/[▶] per selezionare la voce precedente o successiva. Premere contemporaneamente i pulsanti [◀]/[▶] per selezionare la prima voce nel gruppo di voci.

Display Voice (Voce)



Indica la posizione corrente del gruppo di voci.

Display Song (pagina 44)

1. Premere il pulsante [DEMO/SONG] per richiamare l'elenco delle categorie di song.

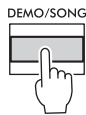

2. Utilizzare i pulsanti [▲]/[▼] per selezionare una categoria di song.

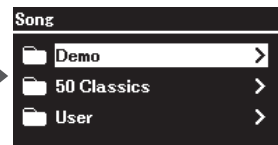

Premere [▶] per selezionare una categoria di song.
Premere [◀] per tornare indietro.

Display di impostazioni dettagliate (Menu) (pagina 94)

1. Premere ripetutamente il pulsante [MENU] per selezionare il menu desiderato.

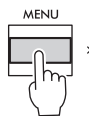

2. Utilizzare i pulsanti [▲]/[▼] per selezionare un parametro del menu corrente.

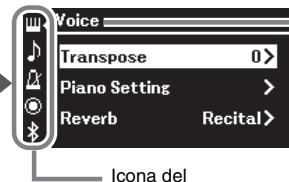

Nome del menu

La profondità della gerarchia varia in base al parametro selezionato.

Icona del

È anche possibile selezionare il menu desiderato tramite le seguenti operazioni alternative:

1. Premere una volta il pulsante [MENU] per richiamare il display delle impostazioni dettagliate.

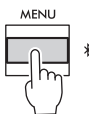

2. Premere il pulsante [◀] per evidenziare l'icona del menu, quindi utilizzare i pulsanti [▲]/[▼] per selezionare il menu desiderato.

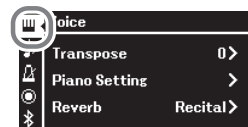

Display Voice (Voce):	Per selezionare la voce (il suono quando si suona la tastiera).
Display Song:	Per selezionare la song da riprodurre sullo strumento.
Display di impostazioni dettagliate:	Per eseguire impostazioni dettagliate per le performance alla tastiera, ad esempio voce o playback di song, ecc. (pagina 94)

NOTA

A seconda del colore dello strumento, lo sfondo del display è bianco e i caratteri e gli altri segni sono neri.

3. Utilizzare i pulsanti [▲]/[▼] per selezionare una song.

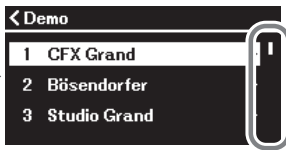

Premere [▶] per selezionare una song.
Premere [▲] per tornare indietro.

Quando è visualizzato, è possibile scorrere il display verticalmente.

4. Premere il pulsante [PLAY/PAUSE] per avviare il playback della song.

Utilizzare i pulsanti [◀] o [▶] per selezionare le battute precedenti o successive.

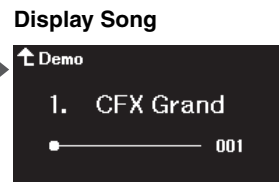

Regolazione del valore nella finestra a comparsa dello slider

3. Utilizzare i pulsanti [◀]/[▶] per modificare il valore, quindi premere il pulsante [EXIT] per chiudere la finestra a comparsa.

Per ripristinare il valore predefinito, premere contemporaneamente i pulsanti [◀] e [▶].

Premere [▶] per le impostazioni dettagliate.
Premere [EXIT] per ritornare al display precedente.

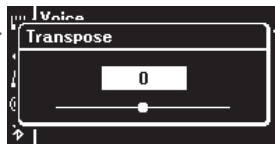

Premere [▶] per le impostazioni dettagliate.
Premere [◀] per tornare indietro.

Selezione di un valore da un elenco

3. Utilizzare i pulsanti [▲]/[▼] o [▶] per selezionare un'impostazione.

Premere il pulsante [◀] per ritornare al display precedente.

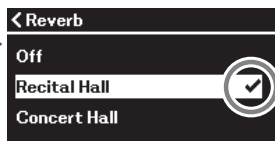

È visualizzato un segno di spunta a destra della selezione.

Riproduzione del suono di diversi strumenti (Voci)

È possibile selezionare e riprodurre il suono di altri strumenti musicali (Voci), ad esempio il pianoforte, l'organo o strumenti a corda.

Selezione delle voci

Le voci dello strumento sono comodamente suddivise in gruppi di tipi di strumento. Selezionare una voce desiderata e suonare il pianoforte.

È anche possibile selezionare una voce dalle voci XG. Per istruzioni, vedere a pagina 21.

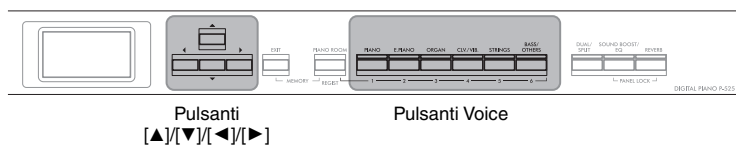

1. Premere uno dei pulsanti Voice per selezionare il gruppo di voci desiderato.

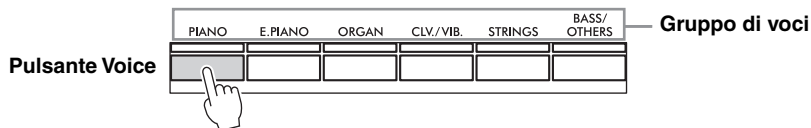

2. Utilizzare il pulsante [◀] o [▶] per selezionare la voce desiderata.

Premere contemporaneamente i pulsanti [◀] e [▶] per selezionare la prima voce nel gruppo di voci.

Display Voice



Viene visualizzato il display Voice della voce attualmente selezionata.

Indica la posizione corrente del gruppo di voci.

3. Suonare la tastiera.

NOTA

Per ascoltare e sperimentare le caratteristiche delle diverse voci, ascoltare le song demo relative a ciascuna voce (pagina 22) o consultare "Elenco dei timbri preset" (pagina 110).

NOTA

Per informazioni sulle voci, fare riferimento a "Elenco dei timbri preset" (pagina 110).

NOTA

È possibile specificare la sensibilità al tocco, ovvero il modo in cui il suono risponde alla pressione esercitata sui tasti. Per i dettagli, vedere a pagina 36.

Selezione delle voci XG.

Voce XG serve per riprodurre dati di song compatibili con il formato XG (pagina 7).

Dopo aver richiamato il display Voice, selezionare una voce dalle voci XG seguendo le istruzioni di seguito.

1. Premere il pulsante [BASS/OTHERS] due volte per richiamare il display dell'elenco dei gruppi di voci XG.

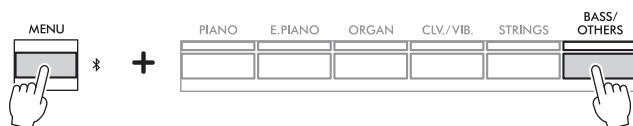

2. Utilizzare i pulsanti [▲]/[▼] per selezionare uno dei gruppi di voci XG e premere il pulsante [▶].

Display dell'elenco gruppi di voci XG

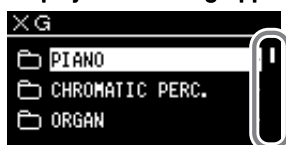

Quando è visualizzato, è possibile scorrere il display verticalmente.

3. Utilizzare i pulsanti [▲]/[▼] per selezionare la voce XG desiderata e premere il pulsante [▶].

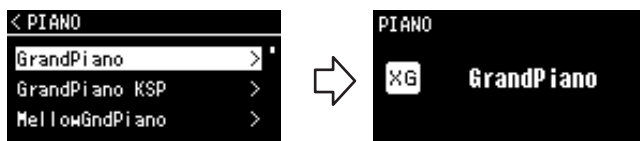

Per tornare dal display dei nomi delle voci XG al display dell'elenco di voci XG, premere il pulsante [▲].

Per tornare dal display dell'elenco di voci XG al display dell'elenco dei gruppi di voci XG (punto 2), premere il pulsante [◀].

*Per i dettagli sulle voci XG, fare riferimento alla relativa sezione dell'elenco dati sul sito Web (vedere pagina 6).

Ascolto delle demo delle voci

Per ciascun gruppo di voci, nello strumento sono disponibili diverse registrazioni demo che illustrano le speciali caratteristiche delle voci corrispondenti. Per informazioni sulle voci che dispongono di demo da riprodurre, fare riferimento alla sezione Elenco dei timbri preset a pagina 110.

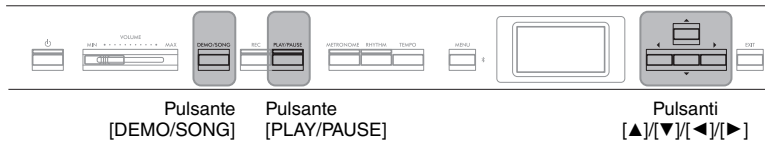

1. Premere il pulsante [DEMO/SONG] per richiamare il display Song List.



2. Utilizzare i pulsanti [▲]/[▼] per selezionare "Demo" e premere il pulsante [▶] per visualizzare il display successivo.
3. Utilizzare i pulsanti [▲]/[▼] per selezionare la demo delle voci desiderata e premere il pulsante [▶] per visualizzare il display "Demo".

Sul display viene visualizzato il nome della demo delle voci attualmente selezionato.



4. Premere il pulsante [PLAY/PAUSE] per avviare la riproduzione.
5. Premere di nuovo il pulsante [PLAY/PAUSE] per interrompere il playback.
La demo per pianoforte si arresta automaticamente al termine del playback.

Selezione di altre demo

Premere il pulsante [▲] per tornare al display Song List, quindi ripetere i punti 3 – 4 di questa sezione. Questa operazione è disponibile anche durante il playback.

NOTA

Non è possibile utilizzare le operazioni di registrazione durante il playback della demo delle voci.

Personalizzazione del suono e della risposta al tocco delle voci di pianoforte (Piano Room)

La funzione Piano Room è utile per chi desidera suonare lo strumento come un pianoforte in modo semplice, comodo e completo. A prescindere dalla voce o da altre impostazioni selezionate, è possibile richiamare immediatamente le impostazioni ottimali per la performance al pianoforte premendo un solo tasto. Provare a creare un suono di pianoforte personalizzato regolando i vari parametri quali posizione coperchio, risonanza delle corde, risonanza damper, risposta al tocco e così via.

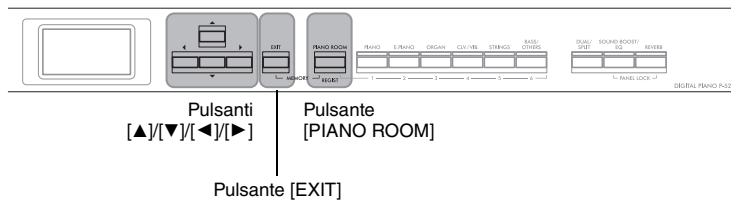

1. Premere il pulsante [PIANO ROOM] per richiamare il display Piano Room.



2. Premere i pulsanti [▲]/[▼] per selezionare gli elementi (pagina 24).
3. Premere i pulsanti [◀]/[▶] per modificare le impostazioni (pagina 24).
4. Per uscire dal display Piano Room, premere il pulsante [EXIT].









NOTA



Le voci nel gruppo Piano sono quelle contenute nella categoria "Piano" nell'elenco di timbri preset (pagina 110). Per informazioni sulla selezione delle voci, vedere pagina 20.

NOTA

- Se si seleziona una voce diversa da quelle nel gruppo Piano, premendo il pulsante [PIANO ROOM] viene modificata in "CFX Grand".
- Premendo il pulsante [PIANO ROOM] si disattivano le funzioni Dual/Split/Duo.

Parametri impostabili in Piano Room

Elemento	Icona	Descrizioni	Impostazioni predefinite	Gamma delle impostazioni	
Lid Position (Posizione coperchio)		Ricrea le differenze di suono in base all'altezza di apertura del coperchio del pianoforte a coda (virtuale).	Full (Completa)	Full (Completa), Half (Metà), Close (Chiusa)	
Brightness (Luminosità)		Regola la brillantezza del suono.	Varia in base alla voce.	0 – 10	
Touch (Tocco)		Determina quanto il suono risponde alla forza con cui si suona. Questa impostazione può essere regolata in base alla voce utilizzata o alla song riprodotta a seconda delle preferenze.	Medium (Medio)	Soft2 (Piano2), Soft1 (Piano1), Medium (Medio), Hard1 (Duro1), Hard2 (Duro2), Fixed (Fisso)	
Reverb (Riverbero)		Determina il tipo di riverbero applicato a tutti i suoni, incluse la performance su tastiera, il playback di song e l'immissione di dati MIDI da un dispositivo MIDI esterno.	Varia in base alla voce.	Fare riferimento all'elenco dei tipi di riverbero (pagina 26)	
Reverb Depth (Profondità di riverbero)		Regola la profondità di riverbero. Quando "Reverb" è impostato su "off" o sul valore "0", non vengono prodotti effetti.	Varia in base alla voce.	0 – 40	
Master Tune (Accordatura principale)		Consente di eseguire l'accordatura fine dell'intonazione dell'intero strumento. Questa funzione è utile quando si suona questo strumento insieme ad altri strumenti o a musica di un CD.	A3 = 440,0 Hz	A3 = 414,8 Hz – 466,8 Hz (passi di circa 0,2 Hz)	
VRM		Attiva/disattiva l'effetto VRM. Per ulteriori informazioni sulla funzione VRM, vedere a pagina 25. Ascolto della demo VRM Premere il pulsante [PLAY/PAUSE] mentre questo display è aperto per riprodurre la song demo VRM. È possibile ascoltare la song demo con o senza l'effetto (VRM attivato o disattivato).  I cinque parametri in basso possono essere impostati quando "VRM" è su on.	On	On, Off	
Damper Resonance (Risonanza damper)		Determina la profondità dell'effetto di risonanza delle corde applicato quando si preme il pedale damper.	5	0 – 10	
Damper Noise (Rumore damper)			Attiva/disattiva il Rumore damper prodotto dalla funzione VRM. Per informazioni sul rumore damper, vedere pagina 25. Questa funzione viene disabilitata quando "Damper Resonance" (Risonanza damper) è impostata su "0".	On	On, Off
String Resonance (Risonanza delle corde)		Determina la profondità dell'effetto di risonanza delle corde applicato quando si preme una nota sulla tastiera.	5	0 – 10	
Duplex Scale Resonance (Risonanza della scala duplex)			Regola le vibrazioni di risonanza dell'effetto di risonanza della scala duplex in VRM. Per informazioni sulla scala duplex, vedere pagina 25.	5	0 – 10
Body Resonance (Risonanza corpo)		Regola la risonanza del piano stesso (tavola armonica, lati, telaio e così via) in VRM.	5	0 – 10	

Elemento	Icona	Descrizioni	Impostazioni predefinite	Gamma delle impostazioni
Grand Expression		<p>Seleziona il tipo di effetto Grand Expression Modeling, che simula le transizioni del suono fisico su un pianoforte reale. Quando questa funzione è impostata su "Dynamic" (Dinamica), è possibile controllare sfumature estremamente sottili nella performance e nel suono modificando la forza o il tocco mentre si suona. Quando è impostata su "Static" (Statica), le sfumature sono generalmente fisse. Per i dettagli relativi al Grand Expression Modelling, vedere in basso.</p> <p>NOTA Grand Expression Modelling è efficace solo per le voci "CFX Grand" e "Bösendorfer".</p> <p>Ascolto della demo Premere il pulsante [PLAY/PAUSE] mentre questo display è aperto per riprodurre la song demo di questa funzione. È possibile ascoltare la song demo in modalità "Dynamic" (Dinamica) e "Static" (Statica).</p>	Dynamic (Dinamica)	Dynamic (Dinamica), Static (Statica)
Half Pedal Point (Punto di mezzo pedale)		<p>Specifica il punto in cui premere il pedale prima dell'inizio dell'applicazione dell'effetto "Sustain (Continuous)" (Sustain (Continuo)). Questa impostazione è valida solo per l'effetto "Sustain (Continuous)" (pagina 17) assegnato al pedale destro collegato al jack [PEDAL UNIT] o al pedale/interruttore a pedale collegato al jack [AUX PEDAL].</p>	0	Da -2 (applicato alla minima pressione) a 0 a +4 (applicato alla massima pressione)

NOTA

- Se si desidera mantenere le impostazioni Piano Room anche dopo aver spento l'alimentazione, impostare "Voice" ("Voce") e "Other" ("Altro") nell'impostazione "Backup" su "On". Per i dettagli, vedere pagina 90.
- Gli elementi elencati qui sopra possono essere impostati anche nel menu "Voice" ("Voce") (pagina 95) o nel menu "System" ("Sistema") (pagina 103). Quando si modificano queste impostazioni nel display Piano Room, anche le impostazioni nei display menu vengono modificate. Viceversa, se si modificano le impostazioni dei display menu, vengono modificate anche le impostazioni nel display Piano room.
- Per ripristinare il valore predefinito, premere contemporaneamente i pulsanti [◀] e [▶] mentre viene visualizzato il valore dell'impostazione.

Glossario dei termini

Termine	Descrizione
Damper Noise (Rumore damper)	Il damper noise è il suono prodotto su un pianoforte acustico quando viene premuto il pedale damper. La tonalità e il volume del damper noise cambiano in base alla velocità con cui viene premuto il pedale damper. Se si preme lentamente il pedale damper, verrà prodotto un suono più tranquillo quando gli smorzatori del damper vengono rilasciati dalle corde. Se si preme il pedale damper con forza, le vibrazioni verranno trasmesse alle corde, producendo un suono più basso e più forte.
Duplex Scale (Scala duplex)	La scala duplex è un metodo di incordatura per pianoforti che utilizza corde extra non percosse nelle ottave superiori per migliorare il tono. Queste corde vibrano per risonanza con le altre corde in un pianoforte acustico, risuonando con armonici e aggiungendo intensità, brillantezza e colore complesso al suono. Poiché i damper non le toccano, continuano a suonare anche quando si tolgono le mani dalla tastiera.
Grand Expression Modeling	Su un vero pianoforte acustico, possono essere prodotti dei piccoli cambiamenti nel suono modificando il tocco da quando si preme un tasto a quando lo si rilascia. Per esempio, quando si preme un tasto fino alla fine, il tasto preme la tastiera sottostante e il rumore raggiunge le corde, modificando lievemente il suono. Inoltre, quando il damper si abbassa sulle corde per silenziare il suono, la tonalità viene modificata in base alla velocità con cui si rilascia il tasto. La tecnologia Grand Expression Modeling ricrea questi piccoli cambiamenti nel suono che rispondono al tocco. Ciò consente di aggiungere degli accenti quando si suona energeticamente o di aggiungere risonanza suonando delicatamente per produrre un suono incredibilmente espressivo. Quando si suona uno staccato si possono sentire un suono definito e quando si rilasciano i tasti viene prodotto un suono persistente.
VRM (Virtual Resonance Modeling)	La funzione VRM (Virtual Resonance Modeling) utilizza modelli fisici sofisticati per simulare il vero suono della risonanza delle corde che avviene quando il pedale damper viene premuto o quando i tasti vengono tenuti premuti su un pianoforte vero. Su un vero pianoforte acustico, premendo il pedale damper e suonando un tasto, non solo si fa vibrare la corda del tasto premuto, ma anche altre corde e la tavola armonica, con un'influenza reciproca, creando una risonanza ricca e brillante che applica il sustain e si diffonde. La tecnologia VRM (Virtual Resonance Modeling) integrata nello strumento riproduce fedelmente la complicata interazione della risonanza delle corde e della tavola armonica utilizzando fedelmente uno strumento musicale virtuale (modello fisico) e rende il suono ancora più simile a quello di un pianoforte acustico reale. Poiché la risonanza istantanea viene eseguita sul momento in base allo stato della tastiera e del pedale, è possibile variare espressivamente il suono modificando il tempo di pressione dei tasti, nonché il tempo e la profondità di pressione del pedale.

Miglioramento e personalizzazione del suono

L'applicazione degli effetti seguenti consente di ottenere più ampie e varie capacità espressive.

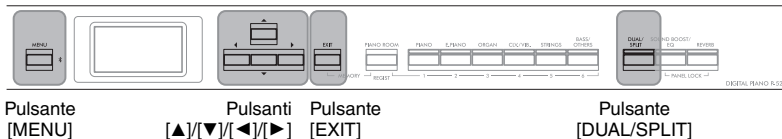

Aggiunta del riverbero al suono (Reverb)

Aggiungere il riverbero al suono consente di godere della sensazione realistica di suonare in una sala da concerto. Quando si seleziona Voice (Voce), viene selezionato automaticamente il Reverb Type (Tipo di riverbero) ottimale, ma è possibile anche selezionarlo autonomamente. Il tipo di riverbero selezionato viene applicato a tutti i suoni, incluse la performance su tastiera, il playback di song e l'immissione di dati MIDI da un dispositivo esterno.

1. Premere il pulsante [REVERB] per richiamare il display "Reverb" (Riverbero).

Il tipo di riverbero per le voci nel gruppo Piano può essere impostato nel display Piano room (pagina 24).

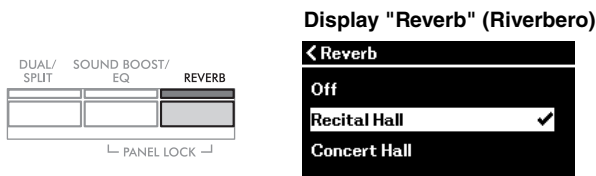

2. Utilizzare i pulsanti [▲]/[▼] per selezionare il tipo di riverbero.

Elenco dei tipi di riverbero

Tipo di riverbero	Effetto
Off	Nessun effetto
Recital Hall (Sala da recital)	Simula il riverbero chiaro in una sala di medie dimensioni adatto per le performance al pianoforte.
Concert Hall (Sala da concerto)	Simula il riverbero brillante in una grande sala per le performance di orchestre pubbliche.
Chamber (Camera)	Simula il riverbero elegante in una piccola sala adatto alla musica da camera.
Room (Stanza)	Simula il riverbero morbido di uno spazio scenico più piccolo, come una stanza o un salone.
Cathedral (Cattedrale)	Simula il riverbero solenne in una cattedrale di pietra dal soffitto alto.
Club	Simula il riverbero vivace in un jazz club o piccolo bar.
Plate	Simula il suono brillante dell'apparecchiatura di riverbero vintage utilizzata negli studi di registrazione.

È possibile regolare la profondità di riverbero per la voce selezionata dal menu "Voice": "Voice Edit" (Modifica voce) → "Reverb Depth" (Profondità di riverbero) (pagina 96).

3. Premere il pulsante [EXIT] per uscire dal display "Reverb" (Riverbero).

Impostazione predefinita:
Varia in base alla voce o alla combinazione di voci.

Aggiunta dell'effetto Chorus (Coro) al suono

L'effetto Chorus aggiunge al suono calore e spazialità. Quando si seleziona una voce, viene automaticamente selezionato il tipo di chorus ideale, ma è possibile selezionare uno qualsiasi dei tipi di chorus disponibili. Questa impostazione viene applicata a tutti i suoni, incluse la performance su tastiera, il playback di song e l'immissione di dati MIDI da un dispositivo esterno.

1. Premere ripetutamente il pulsante [MENU] per richiamare il display menu "Voice".

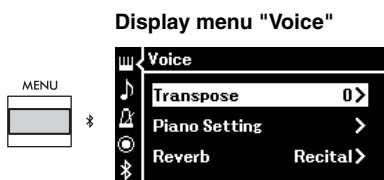

2. Utilizzare i pulsanti [▲]/[▼] per selezionare "Chorus" e premere il pulsante [▶].

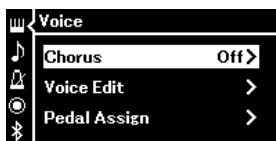

3. Utilizzare i pulsanti [▲]/[▼] per selezionare il tipo di chorus.

Elenco dei tipi di chorus

Tipo di chorus	Effetto
Off	Nessun effetto
Chorus (Coro)	Aggiunge un suono ricco e spazioso.
Celeste	Aggiunge un crescendo e un suono spazioso.
Flanger	Aggiunge effetti di crescendo o diminuendo che ricordano un aviogetto in salita o in discesa.

È possibile regolare la profondità del chorus per la voce selezionata dal menu "Voice": "Voice Edit" (Modifica voce) → "Chorus Depth" (Profondità del chorus) (pagina 96).

4. Premere il pulsante [EXIT] per uscire dal display "Chorus".

Impostazione predefinita:

Varia in base alla voce o alla combinazione di voci.

NOTA

Per applicare l'effetto Chorus a una voce il cui tipo di chorus è impostato su off per impostazione predefinita, impostare il tipo di chorus su un valore diverso da "Off", quindi impostare il valore di profondità del chorus come desiderato (superiore a "0").

Applicazione degli effetti

Lo strumento dispone di una vasta gamma di effetti che consentono di applicare miglioramenti quali Eco o Tremolo alla voce selezionata per la performance su tastiera.

1. **Selezionare la voce target.**
2. **Premere il pulsante [MENU] ripetutamente per richiamare il display del menu "Voice", quindi utilizzare i pulsanti [▲]/[▼] per selezionare "Voice Edit" (Modifica voce).**

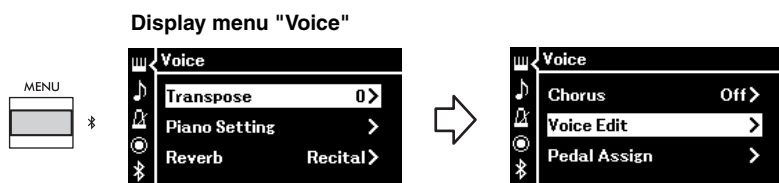

3. **Utilizzare i pulsanti [▲]/[▼] per selezionare "Effect" (Effetto) e premere il pulsante [▶].**

Display "Voice Edit" (Modifica voce)

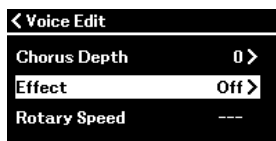

4. **Utilizzare i pulsanti [▲]/[▼] per selezionare il tipo di effetto.**

Elenco dei tipi di effetto

Tipo di effetto	Effetto
Off	Nessun effetto
DelayLCR (Delay SCD)	Delay applicato nelle posizioni sinistra, centrale e destra.
DelayLR (Delay SD)	Delay applicato nelle posizioni sinistra e destra.
Echo	Delay di tipo eco.
CrossDelay (Delay incrociato)	I delay sinistro e destro si incrociano alternativamente.
Symphonic (Sinfonico)	Aggiunge un effetto acustico ricco e profondo.
Rotary (Rotante)	Aggiunge l'effetto di vibrato prodotto da un altoparlante rotante.
Tremolo	Il livello di volume cambia con cicli rapidi.
VibeRotor	Aggiunge l'effetto di vibrato prodotto da un vibrafono.
AutoPan	Il suono effettua un movimento pan da sinistra verso destra e avanti e indietro.
Phaser	Introduce una variazione periodica della fase, con un crescendo del suono.
AutoWah	Introduce una variazione periodica della frequenza centrale del filtro wah.
Distortion (Distorsione)	Distorce il suono.

Impostazione predefinita:
Varia in base alla voce o alla combinazione di voci.

5. **Premere il pulsante [EXIT] per uscire dal display "Effect".**

Riproduzione contemporanea di due voci (Dual)

È possibile riprodurre contemporaneamente due voci. Per creare voci calde e corpose, utilizzare voci di gruppi diversi in un unico livello oppure voci di uno stesso gruppo.

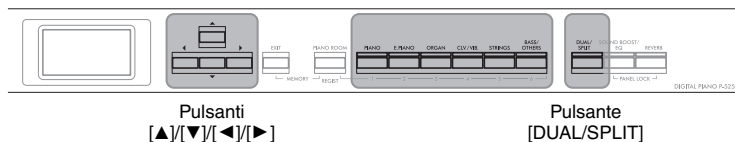

1. Per attivare il modo Dual, premere una volta il pulsante [DUAL/SPLIT].

Il pulsante [DUAL/SPLIT] si accende.

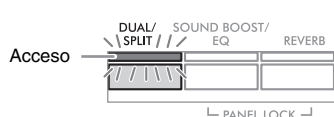

La voce visualizzata in alto è la Voce 1 e quella in basso è la Voce 2.

2. Selezionare le voci per la sovrapposizione.

2-1. Utilizzare i pulsanti [▲]/[▼] per evidenziare **1** (Voce 1) sul display.

2-2. Premere uno dei pulsanti Voice per selezionare il gruppo di voci desiderato, quindi utilizzare il pulsante [◀]/[▶] per selezionare la voce desiderata (pagina 20).

2-3. Utilizzare i pulsanti [▲]/[▼] per evidenziare **2** (Voce 2) e selezionare una voce in base al punto 2-2.

3. Suonare la tastiera.

4. Per uscire dal modo Dual, premere ripetutamente il pulsante [DUAL/SPLIT] fino allo spegnimento della spia.

NOTA

È anche possibile attivare il modo Dual premendo contemporaneamente i due pulsanti Voice.

Suddivisione della tastiera per suonare due voci diverse (modo Split)

Il modo Split permette di suonare due voci diverse sulla tastiera, una con la mano sinistra e l'altra con la mano destra.

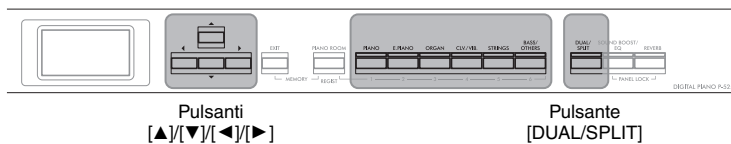

1. Per attivare il modo Split, premere due volte il pulsante [DUAL/SPLIT].

Il pulsante [DUAL/SPLIT] si accende.



La voce visualizzata in alto è la Voce R e quella in basso è la Voce L.

2. Selezionare una voce per l'area della mano destra e l'area della mano sinistra.

Il limite tra le sezioni per la mano destra e sinistra è definito "punto di split". Il tasto Punto di Split (F#2 per impostazione predefinita) è incluso nella sezione per la mano sinistra.

- 2-1. Utilizzare i pulsanti [▲]/[▼] per evidenziare **R** (Voce R) sul display.
- 2-2. Premere uno dei pulsanti Voce per selezionare il gruppo di voci desiderato, quindi utilizzare il pulsante [◀]/[▶] per selezionare la voce desiderata (pagina 20).
- 2-3. Utilizzare i pulsanti [▲]/[▼] per evidenziare **L** (Voce L) e selezionare una voce in base al punto 2-2.

3. Suonare la tastiera.

Modifica del punto di split

È possibile modificare il punto di split dall'impostazione predefinita "F#2" a qualsiasi altro tasto. Nel modo Split, tenere premuto il pulsante [DUAL/SPLIT] e premere il tasto che si desidera assegnare come punto di split.



F#2 Centrale "C"

NOTA

È possibile impostare il punto di split anche dal display menu "System": Premere ripetutamente il pulsante [MENU] per visualizzare il display menu "System" → "Keyboard" → "Split Point" (pagina 104).

4. Per uscire dal modo Split, premere ripetutamente il pulsante [DUAL/SPLIT] fino allo spegnimento della spia.

Utilizzo contemporaneo dei modi Dual e Split

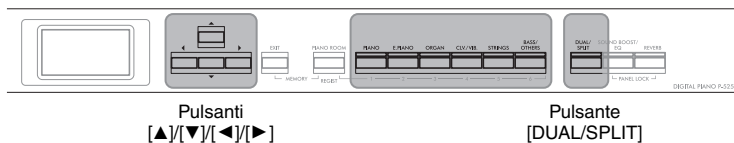

1. Per utilizzare contemporaneamente i modi Dual e Split, premere tre volte il pulsante [DUAL/SPLIT].

Il pulsante [DUAL/SPLIT] si accende.

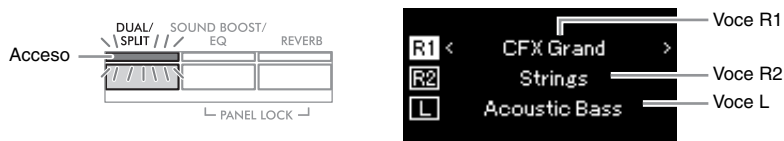

La voce visualizzata in alto è la Voce R1, quella al centro è la Voce R2 e quella in basso è la Voce L.

2. Selezionare le voci per la sovrapposizione e per l'area della mano sinistra.

2-1. Utilizzare i pulsanti [▲]/[▼] per evidenziare **R1** (Voce R1) sul display.

2-2. Premere uno dei pulsanti Voce per selezionare il gruppo di voci desiderato, quindi utilizzare il pulsante [◀]/[▶] per selezionare la voce desiderata (pagina 20).

2-3. Utilizzare il pulsante [▲]/[▼] per evidenziare **R2** (Voce R2) o **L** (Voce L) e selezionare le voci in base al punto 2-2.

3. Suonare la tastiera.

4. Per uscire dai modi Dual e Split, premere ripetutamente il pulsante [DUAL/SPLIT] fino allo spegnimento della spia.

NOTA

Nella sezione della mano sinistra è incluso il tasto specifico assegnato come punto di split.

NOTA

Per informazioni sull'impostazione del punto di split, vedere pagina 30.

Esecuzione in Duo

Questa funzione consente a due interpreti diversi di suonare lo strumento, uno a destra e l'altro a sinistra. Questa funzione è particolarmente utile per esercitarsi con i duetti nello stesso intervallo di ottava.

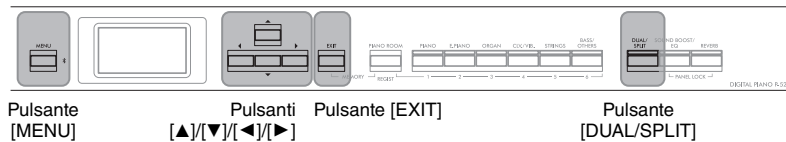

1. Premere ripetutamente il pulsante [MENU] per visualizzare il display del menu "System", quindi selezionare l'elemento evidenziato in ogni display, come illustrato di seguito.

Display menu "System"

1-1. Utilizzare i pulsanti [▲]/[▼] per selezionare "Keyboard".

1-2. Premere il pulsante [▶] per visualizzare il display successivo.

Display "Keyboard"

1-3. Utilizzare i pulsanti [▲]/[▼] per selezionare "Duo".

1-4. Premere il pulsante [▶] per selezionare "On".

La tastiera è suddivisa in due sezioni e il tasto E3 rappresenta il punto di split.

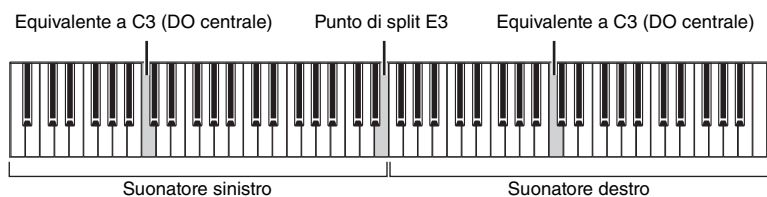

Quando si utilizza l'unità pedale venduta separatamente, la funzione del pedale cambia come segue.

Pedale destro	Pedale damper per la sezione del suonatore destro
Pedale centrale	Pedale damper per le sezioni dei suonatori destro e sinistro
Pedale sinistro	Pedale damper per la sezione del suonatore sinistro

NOTA

- Quando Duo è attivo, le funzioni Dual (pagina 29), Split (pagina 30) e il VRM (pagina 24) sono disattivate.
- Quando Duo - Type (pagina 104) è impostato su "Separated" ("Separato"), la Reverb Depth (Profondità di riverbero) (pagina 96) è impostata su 0 e la funzione Binaural Sampling (Campionamento binaurale) (pagina 14) è disattivata.

NOTA

- Nella sezione della mano sinistra è incluso il tasto specifico assegnato come punto di split.
- Il punto di split può essere modificato. Per informazioni sull'impostazione del punto di split, vedere pagina 30.

2. Premere il pulsante [EXIT] per richiamare il display "Voice".

Quando Duo è attivo, l'indicazione [Duo] è visualizzata sul display Voice. Premere uno dei pulsanti Voice per selezionare la voce desiderata (pagina 20), come necessario.



3. Suonare la tastiera.

Per impostazione predefinita, il suono della sezione del suonatore sinistro viene emesso dall'altoparlante sinistro, il suono della sezione del suonatore destro viene emesso dall'altoparlante destro.

4. Premere il pulsante [DUAL/SPLIT] per uscire dalla modalità Duo.

NOTA

Il suono riprodotto dai suonatori destro e sinistro possono essere emessi attraverso entrambi gli altoparlanti, con un equilibrio sonoro naturale. È possibile impostare questa funzione dal menu "System": "Keyboard" → "Duo - Type" (pagina 104).

Trasposizione dell'intonazione in semitoni (Transpose)

È possibile spostare l'intonazione dell'intera tastiera in modo ascendente o discendente per semitoni al fine di facilitare l'esecuzione in tonalità difficili e far corrispondere facilmente l'intonazione della tastiera all'estensione di un cantante o di altri strumenti. Ad esempio, impostando questo parametro su "5", suonando il tasto Do si produce l'intonazione Fa. In questo modo è possibile suonare la song in Fa maggiore come se fosse in Do maggiore-

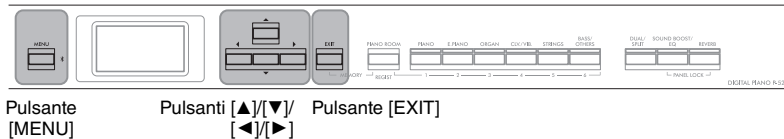

1. Premere ripetutamente il pulsante [MENU] per richiamare il display menu "Voice". Selezionare "Transpose", quindi premere il pulsante [▶].



2. Impostare la quantità di trasposizione con i pulsanti [◀]/[▶].

Per ripristinare l'impostazione predefinita del parametro, premere contemporaneamente i pulsanti [◀] e [▶].

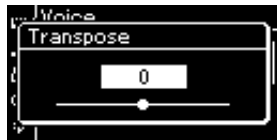

3. Premere il pulsante [EXIT] per chiudere il display "Transpose".

Impostazione predefinita: 0
Gamma impostazioni: Da -12 (un'ottava discendente) a 0 (pitch normale) a +12 (un'ottava ascendente)

NOTA

L'impostazione qui non influisce sul playback di song. Per trasporre il playback di song, utilizzare il parametro Transpose (Trasposizione) nel menu "Song" (pagina 98).

NOTA

I dati della performance su tastiera saranno trasmessi con i numeri di note trasposte mentre i numeri di note MIDI ricevuti da un dispositivo MIDI esterno o un computer non saranno influenzati dall'impostazione Transpose.

Accordatura fine dell'intonazione (Master Tune)

È possibile eseguire l'accordatura fine dell'intonazione dell'intero strumento. Questa funzione è utile quando si suona questo strumento insieme ad altri strumenti o a musica registrata.

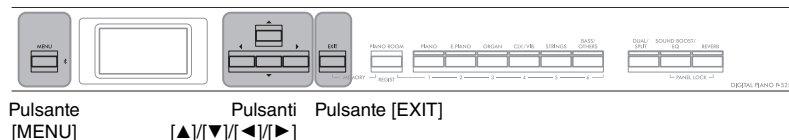

1. Premere ripetutamente il pulsante [MENU] per richiamare il display menu "System". Selezionare "Tuning" (Accordatura) con i pulsanti [▲]/[▼] e premere il pulsante [▶].

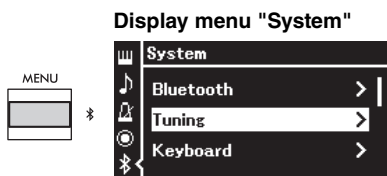

2. Utilizzare i pulsanti [▲]/[▼] per selezionare "Master Tune" e premere il pulsante [▶].

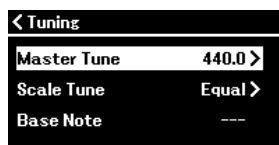

3. Impostare il valore di accordatura con i pulsanti [◀]/[▶]. Per ripristinare l'impostazione predefinita del valore (A3=440,0 Hz), premere contemporaneamente i pulsanti [◀]/[▶].



4. Premere il pulsante [EXIT] per chiudere il display "Master Tune".

Impostazione predefinita:

A3=440,0 Hz

Gamma impostazioni:

A3=414,8 Hz – 440,0 Hz – 466,8 Hz (con incrementi di circa 0,2 Hz)

NOTA

- Se si modifica il valore dell'accordatura qui, viene modificato anche il valore nel display Piano Room (pagina 24).
- Queste impostazioni non saranno applicate alle voci del kit di batteria o alle song audio- Inoltre, queste impostazioni non saranno registrate su una song MIDI.

Modifica della sensibilità al tocco (Touch)

È possibile determinare quanto il suono risponde alla forza con cui si suona. Questa impostazione non cambia il "peso" della tastiera.

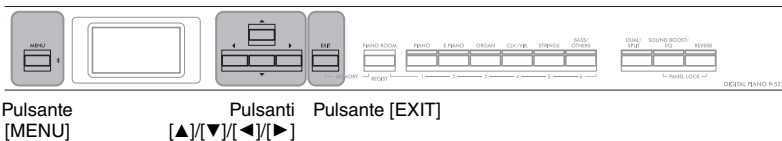

1. Premere ripetutamente il pulsante [MENU] per richiamare il display menu "System". Selezionare "Keyboard" con i pulsanti [▲]/[▼] e premere il pulsante [▶].

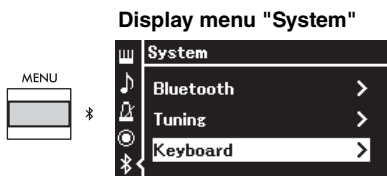

2. Selezionare "Touch" con i pulsanti [▲]/[▼] e premere il pulsante [▶].

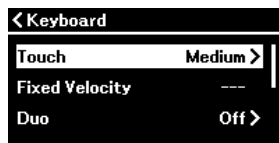

3. Utilizzare i pulsanti [▲]/[▼] per determinare la sensibilità al tocco.



Elenco Sensibilità al tocco

Soft 2 (Piano 2)	Produce un volume abbastanza alto anche suonando in modo lieve.
Soft 1 (Piano 1)	Produce volume forte anche con forza moderata.
Medium (Medio)	Sensibilità al tocco standard.
Hard 1 (Duro 1)	Occorre una forza moderata per produrre un volume alto.
Hard 2 (Duro 2)	Richiede forza (pressione sui tasti) per produrre un volume alto.
Fixed (Fisso)	Nessuna risposta al tocco. Il livello del volume è indipendente dalla forza con cui si premono i tasti.

4. Premere il pulsante [EXIT] per uscire dal display "Touch".

NOTA

Quando si suona con le voci Piano, è anche possibile determinare la sensibilità al tocco nel display Piano Room. Per i dettagli, fare riferimento a "Parametri impostabili in Piano Room" a pagina 24.

Impostazione predefinita:

Medium (Medio)

NOTA

- Se si modifica la sensibilità al tocco qui, viene modificata anche l'impostazione nel display Piano Room (pagina 24).
- L'impostazione qui non sarà registrata su una song MIDI e non sarà trasmessa come messaggi MIDI.
- Le impostazioni della sensibilità al tocco potrebbero non avere effetto con le voci Organ o Harpsichord.

Potenziamento del suono generale (Sound Boost)

Utilizzando la funzione Sound Boost (Incremento audio) dello strumento mentre si suona con altri strumenti, è possibile aumentarne il volume e migliorare la presenza della propria performance senza perdere la gamma espressiva. Questa funzione è particolarmente utile per fare in modo che tutte le note suonate (sia forti sia piano) siano chiaramente udibili.

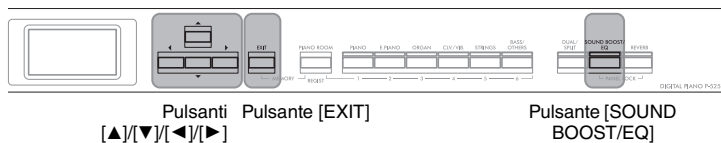

1. Premere ripetutamente il pulsante [SOUND BOOST/EQ] per richiamare il display "Sound Boost", quindi premere il pulsante [▲] per evidenziare "On/Off".

Impostazione predefinita: Off

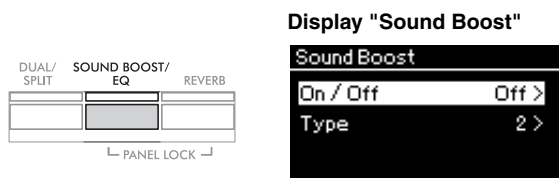

2. Premere il pulsante [▶] per attivare la funzione Sound Boost.

Il pulsante [SOUND BOOST/EQ] si accende.

3. Premere il pulsante [▼] per evidenziare "Type".
4. Premere il pulsante [▶] per visualizzare il display "Type", quindi utilizzare i pulsanti [▲]/[▼] per selezionare il tipo di Sound Boost.

Impostazione predefinita: 2



Elenco dei tipi di Sound Boost (incremento audio)

1	Questo tipo produce dinamiche uniformi ed è ideale per le performance in assoluto delle song dinamiche.
2	Questo tipo produce un suono più chiaro e uniforme rispetto al Tipo 1 ed è pertanto la scelta perfetta quando si canta e si suona contemporaneamente.
3	Questo tipo, oltre a offrire un suono più brillante e potente rispetto al Tipo 2, ha anche un attacco più chiaro, ideale quando si suona in una band.

5. Premere il pulsante [EXIT] per uscire dal display "Type".

Regolazione del suono (Master EQ)

EQ (Equalizzatore) elabora il suono suddividendo lo spettro acustico in più bande, consentendo di incrementarle o ridurle come necessario per personalizzare la risposta in frequenza complessiva e produrre un suono ottimale durante l'ascolto con l'altoparlante interno dello strumento o le cuffie, ecc.

Questo strumento dispone di un EQ digitale a tre bande. È possibile selezionare uno dei tre tipi di EQ preimpostati nel display "Master EQ". È anche possibile creare le proprie impostazioni EQ personalizzate regolando le bande di frequenza e salvare le impostazioni negli effetti EQ master.

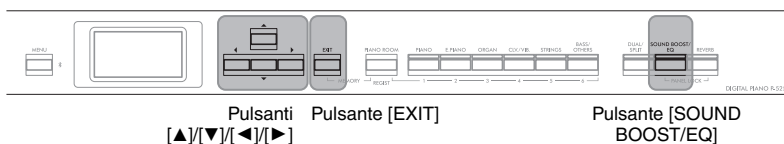

Selezione del tipo di Master EQ

1. Premere ripetutamente il pulsante [SOUND BOOST/EQ] per richiamare il display "Master EQ".



Impostazione predefinita:
Flat

2. Utilizzare i pulsanti [▲]/[▼] per selezionare il tipo di Master EQ.

Elenco tipi di Master EQ

Flat	Impostazioni EQ Flat, non elaborato
Brillante	Impostazioni EQ che generano un suono brillante.
Mellow	Impostazioni EQ che generano un suono morbido.
User (Utente)	Impostazioni EQ personalizzate salvate in "Impostazione degli effetti EQ master" (pagina 39).

3. Premere il pulsante [EXIT] per uscire dal display "Master EQ".

Impostazione degli effetti EQ master

1. Premere il pulsante [▼] per selezionare "User" nel display "Master EQ", quindi premere il pulsante [►] per richiamare il display User in cui è possibile incrementare o eliminare le tre bande.

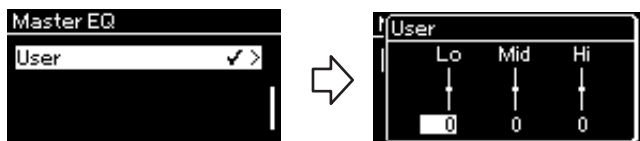

2. Utilizzare i pulsanti [◀]/[▶] per selezionare una banda, quindi utilizzare i pulsanti [▲]/[▼] per incrementarla o ridurla.

Per ripristinare l'impostazione predefinita, premere contemporaneamente i pulsanti [▲]/[▼].



3. Premere il pulsante [EXIT] per chiudere il display "User".

Impostazione predefinita:

0 dB

Gamma impostazioni:

-6 dB - 0 - +6 dB

Blocco del pannello anteriore

Lo strumento è dotato di una comoda funzione Panel Lock (Blocco pannello) che consente di disattivare temporaneamente i pulsanti del pannello anteriore per evitare di azionarli inavvertitamente durante la performance.

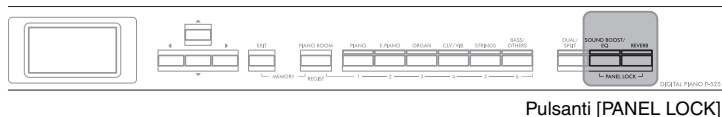

Pulsanti [PANEL LOCK]

1. Premere contemporaneamente i pulsanti [PANEL LOCK] per bloccare il pannello anteriore.

Il display Voice viene visualizzato sul display dello strumento e l'icona di blocco è mostrata in basso a destra del display.

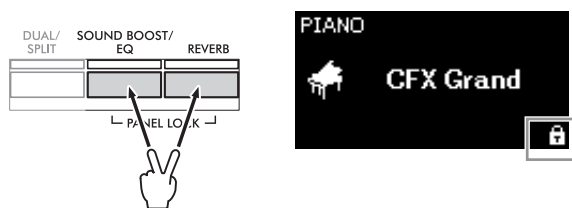

Tutti i pulsanti del pannello anteriore a eccezione dell'interruttore [ϕ] (Standby/On) e dello slider [VOLUME] saranno disattivati,

2. Premere di nuovo contemporaneamente i pulsanti [PANEL LOCK] per sbloccare il pannello anteriore.

NOTA

- È impossibile bloccare il pannello anteriore durante il playback di song e la registrazione.
- Quando il pannello anteriore viene bloccato durante il playback di metronomo, ritmo e song, non è possibile interrompere il playback fino a quando non viene sbloccato il pannello.
- Quando il pannello anteriore è bloccato, non è possibile commutare playback/pausa delle song utilizzando la funzione Pedale Aux (pagina 104).
- Anche se il pannello anteriore è bloccato, quando la funzione Spegnimento automatico (pagina 13) è attiva, lo strumento si spegne automaticamente.

Uso del metronomo

Lo strumento è dotato di un metronomo incorporato, ovvero un dispositivo che tiene un tempo preciso, utile per l'esecuzione degli esercizi.

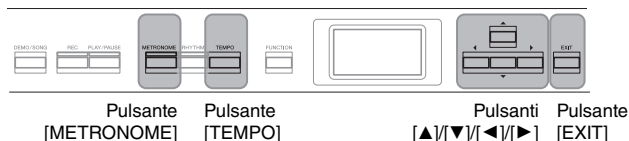

1. Premere il pulsante [METRONOME] per avviare il metronomo.

Viene visualizzato il display "Tempo" che consente di regolare il tempo.



Per informazioni sull'impostazione dell'indicazione tempo, vedere pagina 42. È possibile impostare volume, BPM ecc. dal display menu "Metronome/Rhythm" (pagina 101).

2. Per arrestare il metronomo premere di nuovo il pulsante [METRONOME].

Per uscire dal display "Tempo", premere il pulsante [EXIT].

BPM

È possibile determinare se il tipo di nota dell'indicazione tempo viene influenzata dall'indicazione tempo del metronomo (pagina 101) o meno.

Regolazione del tempo

1. Premere il pulsante [TEMPO] per richiamare il display "Tempo".

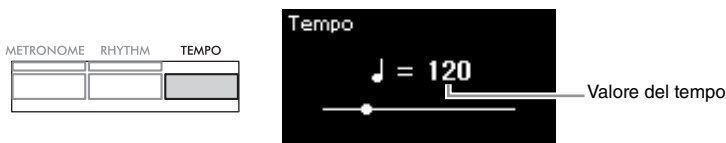

2. Utilizzare i pulsanti [◀]/[▶] per regolare il tempo.

Per ripristinare l'impostazione predefinita del tempo, premere contemporaneamente i pulsanti [◀] e [▶].

3. Premere il pulsante [EXIT] per uscire dal display Tempo.

Impostazione predefinita: 120

Gamma impostazioni:

Dipende dall'indicazione tempo (pagina 42).

Impostazione dell'indicazione del tempo del metronomo

1. Premere ripetutamente il pulsante [MENU] per richiamare il display menu "Metronome/Rhythm". Selezionare "Time Sig.", quindi premere il pulsante [▶].

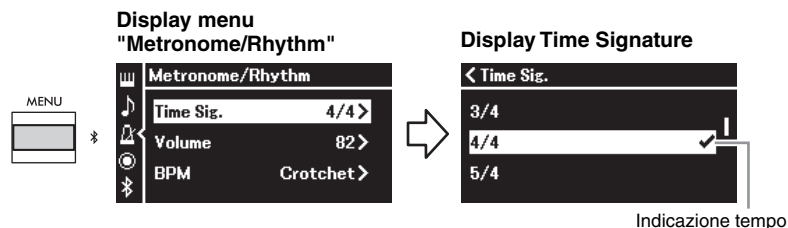

2. Utilizzare i pulsanti [▲]/[▼] per selezionare l'indicazione tempo desiderata.

Gamma impostazioni: 2/2, 3/2, 1/4, 2/4, 3/4, 4/4, 5/4, 6/4, 7/4, 3/8, 6/8, 7/8, 9/8, 12/8

Impostazione predefinita: 4/4 (Selezionando una song MIDI si cambierà il valore del tempo in quello specificato nei dati della song MIDI selezionata).

Indicazione del tempo e gamma delle impostazioni

Quando si preme il pulsante [TEMPO], il tempo viene visualizzato come "note type=xxx" (Ad esempio: ♩ =120). Selezionando l'indicazione tempo si modificano i parametri disponibili come segue.

Tipo di nota	Indicazione tempo	Gamma delle impostazioni
♩ Minima	2/2, 3/2	3 – 250
♪ Semiminima	1/4, 2/4, 3/4, 4/4, 5/4, 6/4, 7/4	5 – 500
♩. Semiminima puntata	6/8, 9/8, 12/8	4 – 332 (solo numeri pari)
♩ Cromo	3/8, 7/8	10 – 998 (solo numeri pari) e 999

* Quando il valore del tempo della song MIDI selezionata non rientra nella gamma di impostazioni dello strumento, il valore sarà modificato per rientrare nella gamma di impostazioni.

* Il tipo di nota sarà fisso su semiminima finché il parametro "BPM" nel display menu Metronome/Rhythm è impostato su "Crotchet" (Semiminima) indipendentemente dall'indicazione tempo impostata.

È possibile riprodurre il metronomo con un suono Bell (campana) alla prima battuta di ogni misura in base all'indicazione del tempo selezionata. Per i dettagli, fare riferimento a "Bell" (campana) nel menu "Metronome/Rhythm" (pagina 101).

3. Premere il pulsante [EXIT] per uscire dal display menu "Metronome/Rhythm".

Tipo di nota
Lunghezza di un beat

Impostazioni dettagliate del metronomo

È possibile impostare volume, BPM ecc. dal display menu "Metronome/Rhythm" (pagina 101).

Suonare la tastiera con il playback del ritmo

È possibile selezionare un ritmo da una varietà di generi musicali, ad esempio pop e jazz, e suonare a tempo con questi ritmi. Consultare "Elenco dei ritmi" a pagina 112.

Per questo strumento, il ritmo fa riferimento all'accompagnamento di percussioni e basso.

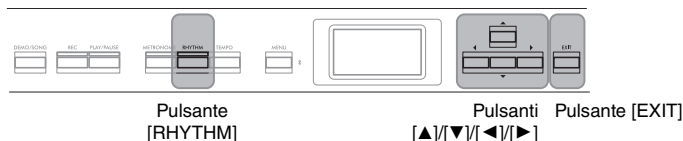

1. Premere il pulsante [RHYTHM] per avviare il playback del ritmo.

Inizia il playback dell'intro seguito dal playback del ritmo.



Per attivare o disattivare Intro/Finale:

"Intro" e "Ending" (Finale) consentono di variare l'arrangiamento dell'accompagnamento. È possibile attivare o disattivare "Intro" e "Ending" da "Intro" o "Ending" nel display menu "Metronome/Rhythm" (pagina 101).

2. Utilizzare i pulsanti [◀]/[▶] per visualizzare il ritmo desiderato.

Per i dettagli sui ritmi disponibili, fare riferimento all'elenco di ritmi (pagina 112).

3. Suonare la tastiera con il playback del ritmo

Lo strumento crea automaticamente un suono di basso di accompagnamento sulla base degli accordi suonati.

Per attivare o disattivare il suono del basso:

L'impostazione predefinita del suono di basso è "On".

Se non si desidera l'accompagnamento di basso, impostare su "Off".

È possibile impostare "Bass" nel display menu "Metronome/Rhythm" (Metronomo/Ritmo) (pagina 101)

4. Per arrestare il playback del ritmo, premere nuovamente il pulsante [RHYTHM].

Il ritmo si arresterà automaticamente al termine della riproduzione del Finale.

5. Premere il pulsante [EXIT] per uscire dal display "Rhythm".

Informazioni sul tempo del ritmo

- Il tempo del ritmo è equivalente a quello impostato per il metronomo (pagina 41).
- Anche se è stato impostato il tempo del ritmo, selezionando una song MIDI si cambierà il valore del tempo in quello specificato nei dati della song MIDI selezionata.
- Quando si preme il pulsante [TEMPO] per richiamare il display "Tempo" per modificare il tempo del ritmo, durante il playback del ritmo, premere il pulsante [EXIT] per tornare al display "Rhythm" (Ritmo) dal display "Tempo".

Impostazioni dettagliate per il ritmo

Dal display menu "Metronome/Rhythm" (pagina 101), è possibile impostare i parametri dettagliati, quali volume del ritmo e Sync Start, con i quali la pressione di un tasto avvierà il playback del ritmo.

NOTA

Non è possibile richiamare il display "Rhythm" durante il playback o la registrazione delle song.

NOTA

- Alcuni arrangiamenti potrebbero non essere adatti all'utilizzo con questa funzione.
- Non è possibile suonare gli accordi di 9^a, 11^a e 13^a.
- Per i dettagli su come suonare gli accordi, fare riferimento ai libri di accordi disponibili in commercio.

Riproduzione ed esercitazione di song

Questo strumento consente di riprodurre preset song, song registrate nello strumento dall'utente o song disponibili in commercio. Durante la riproduzione di una song, è possibile semplicemente ascoltarla o contemporaneamente suonare la tastiera.

Esistono due tipi di song che è possibile registrare e riprodurre su questo strumento: song MIDI e song audio.

• Song MIDI MIDI

Una song MIDI include informazioni della performance sulla tastiera e non è una registrazione del suono vero e proprio. Le informazioni della performance comprendono i tasti suonati, la tempistica e l'intensità di esecuzione, in modo simile a quanto viene riportato in una partitura musicale. In base alle informazioni registrate per la performance, il generatore di suoni trasmette il suono corrispondente. Rispetto a una song audio, una song MIDI utilizza una capacità di dati inferiore. Inoltre, consente di modificare facilmente vari aspetti del suono, tra cui le voci utilizzate.

• Song audio Audio

Una song audio è una registrazione della performance eseguita. Il metodo di registrazione dei dati è analogo quello utilizzato per la registrazione sui registratori vocali. I dati registrati possono essere quindi riprodotti su lettori musicali portatili modo da poter far ascoltare anche ad altri la propria performance.

La disponibilità delle funzioni è diversa nelle song MIDI e nelle song audio. In questo capitolo le seguenti icone indicano se la spiegazione è relativa alle singole song MIDI o alle song audio.

Esempio: MIDI Audio

Indica che la spiegazione è relativa solo alle song MIDI.

In questo strumento è possibile riprodurre i tipi di song indicati di seguito.

- Song demo dei timbri (Demo delle voci).
- Song preset: 50 song preset classiche ("50 Classics")
- Song registrate dall'utente (vedere pagina 54 per le istruzioni sulla registrazione)
- Dati di song MIDI disponibili in commercio: SMF (Standard MIDI File)
La dimensione massima di ciascuna song MIDI riproducibile in questo strumento è di circa 500 KB.
- Dati di song audio disponibili in commercio: Wav (estensione di file = .wav, frequenza di campionamento a 44,1 kHz, risoluzione a 16 bit, stereo e durata massima di 80 minuti)

Playback delle song

MIDI | Audio

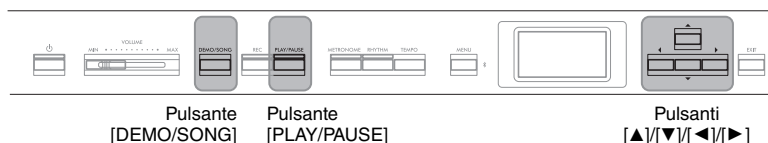

1. Se si desidera riprodurre una song in un'unità flash USB, collegare prima l'unità flash USB contenente i dati della song al terminale [] (USB TO DEVICE).
2. Premere il pulsante [DEMO/SONG] per richiamare il display Song List, quindi selezionare la categoria desiderata con i pulsanti [▲]/[▼].

Selezionare la song desiderata da "50 Classics", "User" o "USB" facendo riferimento alle descrizioni della categoria seguenti.

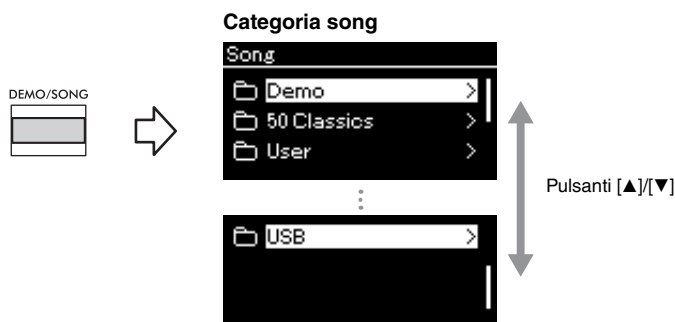

Demo	Le demo delle voci consentono di sperimentare le caratteristiche delle voci (song MIDI). Vedere pagina 22 per la riproduzione delle Demo. Per i nomi delle song, vedere "Elenco demo delle voci" a pagina 111.
50 Classics (50 Classiche)	50 song preset classiche (song MIDI). Per ulteriori informazioni, fare riferimento a "Elenco delle song" a pagina 112.
User (Utente)	Song MIDI registrate e salvate sullo strumento tramite la funzione di registrazione (pagina 54) e song MIDI copiate/spostate sullo strumento tramite le operazioni File (pagina 66).
USB	Song MIDI/Audio salvate sull'unità flash USB registrandole con lo strumento o song audio convertite da song MIDI (pagina 70) o song MIDI/Audio salvate sull'unità flash USB.

3. Premere il pulsante [▶] per visualizzare le song nella categoria specificata, quindi selezionare una song desiderata con i pulsanti [▲]/[▼].

Quando è selezionata la categoria "User" o "USB", a sinistra del nome della song viene visualizzata l'icona che indica i tipi di song.

NOTA

- Prima di utilizzare un'unità flash USB, è necessario leggere "Collegamento di dispositivi USB (Terminale [] (USB TO DEVICE))" a pagina 75.
- Lo strumento può selezionare automaticamente un file di song salvato nella directory principale dell'unità flash USB non appena quest'ultima viene collegata. Per le istruzioni, fare riferimento a "Caricamento automatico USB" a pagina 106.

NOTA

La cartella USB è visualizzata solo quando l'unità flash USB è collegata al terminale [] (USB TO DEVICE).

NOTA

Per tornare alla categoria/cartella, premere il pulsante [◀]

NOTA

"NoSong" (nessuna song) sarà visualizzato sul display quando non esistono dati nella cartella.

Elenco delle song



Icona

icona	Formato di dati
	Cartella
	Song MIDI
	Song audio

Per selezionare una song registrata salvata sull'unità flash USB:

Quando si registra una song e la si salva su un'unità flash USB, la song registrata sarà salvata automaticamente nella cartella USER FILES (file utente) su un'unità flash USB. Per selezionare la song dalla cartella USER FILES, selezionare USB al punto 2 e a cartella USER FILES al punto 3.

4. Premere il pulsante [▶] per selezionare la song desiderata.

Viene visualizzato il display Song che consente di vedere il nome della song e il nome della categoria attualmente selezionati.

Display Song: Song MIDI

Nome della categoria



Nome della song

Display Song: Song audio

Nome della categoria



Nome della song

5. Premere il pulsante [PLAY/PAUSE] per avviare la riproduzione.

Sarà visualizzata la posizione corrente del playback della song.

Display Song: Song MIDI

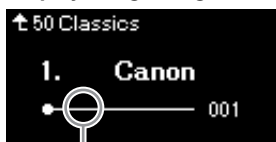

Posizione corrente

Display Song: Song audio

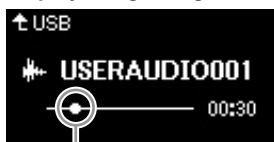

Posizione corrente

Durante il playback della song è possibile suonare la tastiera, nonché cambiare la voce associata alla performance strumentale. Per regolare il bilanciamento del volume tra le performance su tastiera e il playback di song MIDI o per regolare Audio Volume, impostare i parametri del volume singolarmente nel display menu "Song" (pagina 52).

6. Premere di nuovo il pulsante [PLAY/PAUSE] per interrompere il playback.

La song viene arrestata automaticamente al termine del playback anche se non si preme il pulsante [PLAY/PAUSE].

Quando non è possibile leggere le song da un'unità flash USB

Se non è possibile leggere la song, è possibile modificare l'impostazione della lingua per il nome della song nel display menu "System" (pagina 107).

NOTA

- Per tornare all'elenco delle song, premere il pulsante [▲].
- Quando il titolo della song è troppo lungo per essere visualizzato, tenere premuto il pulsante [▼] per vedere il titolo completo nella finestra a comparsa.

NOTA

Non è possibile riprodurre sullo strumento song con titoli più lunghi di 48 caratteri.

NOTA

Se è stata selezionata una song, viene utilizzato il tempo originale della song e l'impostazione del metronomo (pagina 41) sarà ignorata.

NOTA

Nelle pagine 48 – 53 sono descritte alcune utili funzioni di playback.

Riavvolgimento/Avanzamento rapido/Tornare alla posizione superiore della song

Riavvolgimento/Avanzamento rapido

Utilizzare i pulsanti [◀] e [▶] per spostarsi avanti o indietro nella song (in battute o secondi) mentre è visualizzato il display Song.

Display Song: Song MIDI

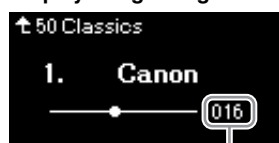

Numero misura

Display Song: Song audio

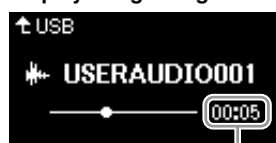

Tempo trascorso

Tenere premuto uno dei pulsanti per continuare a tornare indietro o ad andare avanti.

Tornare alla posizione superiore della song

Premere contemporaneamente i pulsanti [◀] e [▶] per tornare alla posizione superiore della song.

Regolazione del tempo

È possibile impostare il tempo di playback di una Song.

1. Premere il pulsante [TEMPO] per richiamare il display "Tempo".

Per una song MIDI, premere il pulsante [TEMPO] durante il playback della song o mentre è visualizzato il display Song. Per una song audio, premere il pulsante [TEMPO] durante il playback della song.

Song MIDI

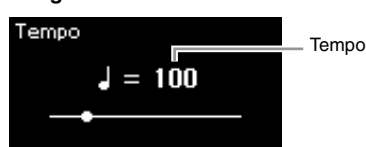

Song audio



2. Modificare il valore Tempo con i pulsanti [◀]/[▶].

È possibile richiamare il tempo originale della song corrente premendo contemporaneamente i pulsanti [◀] e [▶].

Song MIDI

L'intervallo di tempo varia in base all'indicazione tempo per una song selezionata. I valori dell'impostazione disponibili possono includere solo numeri pari (multipli di 2) a seconda dell'indicazione tempo. Per ulteriori informazioni, vedere pagina 42.

Song audio

L'intervallo di tempo è compreso tra il 75% e il 125%. 100% è il valore del tempo originale. A valori superiori corrisponde un tempo più veloce.

3. Premere il pulsante [EXIT] per uscire dal display "Tempo".

NOTA

Modificando il tempo di una song audio si potrebbero modificarne le caratteristiche tonali.

Esecuzione di una parte a una mano - Funzione Part Cancel (song MIDI)

MIDI **Audio**

Alcune song MIDI, ad esempio le preset song, sono suddivise in due parti: una per la mano destra e una mano per la mano sinistra. Utilizzando i dati di queste song, quindi, è possibile esercitare la mano sinistra attivando solo la parte per la mano destra e viceversa. La possibilità di esercitarsi sulle due parti separatamente consente di imparare con facilità anche il materiale più difficile.

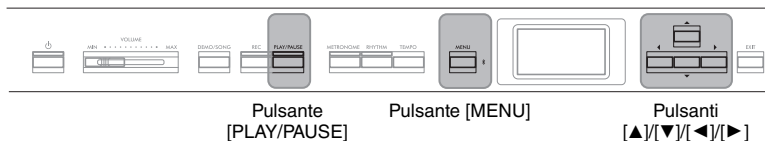

1. Selezionare una song per l'esercitazione.

Per istruzioni, vedere a pagina 45. Si consiglia la categoria di song "50 Classics".

2. Selezionare la parte che si desidera esercitare.

Premere ripetutamente il pulsante [MENU] per visualizzare il display del menu "Song", quindi selezionare l'elemento evidenziato in ogni display, come illustrato di seguito.

Nel display "L/R", selezionare la parte (traccia) da escludere dall'esercizio. Selezionare "R" per esercitarsi con la parte della mano destra o "L" per la parte della mano sinistra.

Display menu "Song"

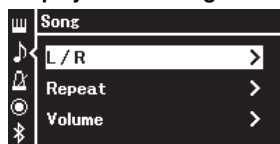

Display "L/R"



2-1. Utilizzare i pulsanti [▲]/[▼] per selezionare "L/R".

2-2. Premere il pulsante [▶] per visualizzare il display successivo.

2-3. Utilizzare i pulsanti [▲]/[▼] per selezionare la traccia desiderata.

3. Utilizzare il pulsante [▶] per selezionare "Off" per la parte selezionata.

4. Premere il pulsante [PLAY/PAUSE] per avviare la riproduzione.

Riprodurre ed esercitarsi con la parte appena esclusa.

5. Premere di nuovo il pulsante [PLAY/PAUSE] per interrompere il playback.

La song viene arrestata automaticamente al termine del playback anche se non si preme il pulsante [PLAY/PAUSE].

NOTA

Alcune song in "50 Classics" sono song per duetto. Fare riferimento a pagina 112 per l'assegnazione delle parti per le song duetto.

NOTA

- Le parti possono essere attivate o disattivate anche durante il playback.
- In genere, il canale 1 viene assegnato a "R", il canale 2 viene assegnato a "L" e i canali da 3 a 16 vengono assegnati a "Extra". Le assegnazioni possono tuttavia variare in base alla song. I canali assegnati a "Extra" non possono essere impostati su on o off singolarmente.
- Ogni volta che si seleziona un'altra song MIDI, vengono attivate automaticamente entrambe le parti.

Playback ripetuto di una song

Sono disponibili tre tipi di ripetizione, come segue. Questi sono particolarmente utili per esercitarsi su frasi di difficile esecuzione. In combinazione con la funzione Part Cancel (sopra descritta), risulta particolarmente utile per esercitarsi con frasi difficili da suonare, nel caso delle song MIDI.

- **AB Repeat (Ripetizione da A a B)**.... Riproduce ripetutamente l'intervallo della song MIDI specificato.
- **Phrase Repeat (Ripetizione frase)** ... Riproduce ripetutamente una specifica frase contenente dei contrassegni frase.
- **Song Repeat (Ripetizione song)**..... Riproduce ripetutamente una song MIDI/audio o riproduce ripetutamente tutte le song MIDI/audio salvate in una Categoria (cartella) selezionata in sequenza o in ordine casuale.

Phrase mark (Contrassegno frase)

Un contrassegno pre-programmato in determinati dati di song MIDI, che specifica un punto specifico nella song.

Le spiegazioni qui si applicano solo alla Ripetizione da A a B e alla Ripetizione song. Per la Ripetizione frase, vedere pagina 98.

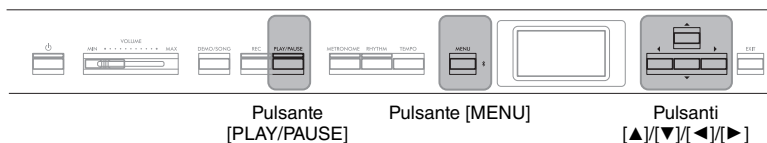

1. Selezionare una song da riprodurre.

Per istruzioni, vedere a pagina 45.

2. Richiamare il display "Repeat".

Premere ripetutamente il pulsante [MENU] per richiamare il display menu "Song". Selezionare "Repeat", quindi premere il pulsante [▶].

Display menu "Song"



Display "Repeat"

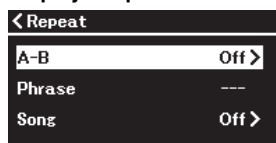

3. Nel display "Repeat", selezionare un elemento desiderato con i pulsanti [▲]/[▼], quindi premere il pulsante [▶].

Selezionare "A-B" per AB Repeat, selezionare "Phrase" per Phrase Repeat" oppure "Song" per Song Repeat,

4. Impostare nel display delle impostazioni appropriato.

- **Ripetizione da A a B** Vedere pagina 50.
- **Ripetizione frase** Vedere pagina 98 (sezione "Phrase" in "Repeat").
- **Ripetizione song** Vedere pagina 51.

Impostazione Ripetizione da A a B

MIDI

Audio

Per informazioni sulle operazioni di base, vedere a pagina 49. Continuando dal punto 4 su quella pagina, seguire la procedura illustrata di seguito:

4-1. Premere il pulsante [PLAY/PAUSE] per avviare il playback della song.

4-2. Premere il pulsante [▶] in corrispondenza del punto di inizio (A) dell'intervallo da ripetere.

Display "A-B"

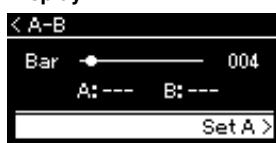

Impostazione del punto A di inizio di una song

Specificare il punto A prima di iniziare il playback, quindi avviare il playback e specificare il punto B.

4-3. Premere nuovamente il pulsante [▶] in corrispondenza del punto finale (B).

Dopo un'introduzione automatica (per guidare il musicista nella frase), viene eseguito ripetutamente il range di misure dal punto A al punto B.

Impostazione del punto B di fine di una song

Se si specifica solo il punto A, la ripetizione del playback avverrà tra il punto A e la fine della song (considerata come punto B).

5. Per disattivare la funzione Repeat, premere il pulsante [▶] mentre "Repeat Off" è evidenziato o selezionare un'altra song.



NOTA

È possibile specificare anche l'intervallo di ripetizione con la procedura seguente.

- 1 Evidenziare il numero di misura con il pulsante [▲], quindi far avanzare rapidamente la song al punto A con i pulsanti [◀]/[▶].
- 2 Evidenziare "Set A" (Imposta A) con il pulsante [▲], quindi premere il pulsante [▶]. Dopo aver specificato il punto A, viene richiamato il display per l'impostazione del punto B.
- 3 Specificare il punto B come per il punto A.

Impostazione Ripetizione song

MIDI

Audio

Per informazioni sulle operazioni di base, vedere a pagina 49. Continuando dal punto 4 su quella pagina, seguire la procedura illustrata di seguito:

4-1. Selezionare il tipo di ripetizione desiderato con i pulsanti [◀]/[▶] nel display delle impostazioni

Display delle impostazioni







Impostazione predefinita: Off

Off	Disattiva la ripetizione del playback. La song si arresta automaticamente quando il playback della song selezionata arriva alla fine.
Single (Singola)	Riproduce ripetutamente la song selezionata.
All (Tutto)	Riproduce continuamente tutte le song all'interno di una categoria selezionata nell'ordine indicato.
Random	Riproduce continuamente tutte le song all'interno di una categoria selezionata o in ordine casuale.

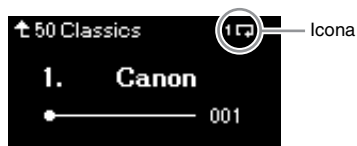
4-2. Premere il pulsante [PLAY/PAUSE] per avviare la ripetizione del playback.

Le icone corrispondenti a ogni impostazione di ripetizione sono visualizzate nel display Song.



Quando l'impostazione di ripetizione è on, viene visualizzato  (Singola),  (Tutto) o  (Casuale) nell'angolo in alto a destra del display Song.

5. Per disattivare la funzione Repeat, premere di nuovo il pulsante [PLAY/PAUSE] per arrestare il playback, quindi selezionare "Off" al punto 4-1.

Regolazione del Bilanciamento volume

MIDI | Audio

Quando è selezionata una song MIDI, è possibile regolare il bilanciamento volume tra il playback della song e l'audio riprodotto sulla tastiera oppure tra le parti della mano destra e sinistra della song selezionata. Quando è selezionata una song audio, è possibile regolare il volume della song audio.

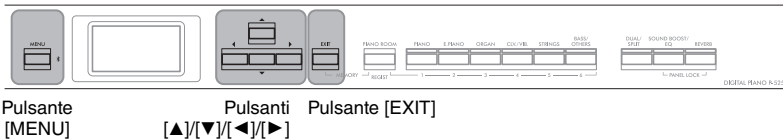

1. Selezionare prima una song desiderata. (pagina 45)
2. Premere ripetutamente il pulsante [MENU] per richiamare il display menu "Song". Selezionare "Volume", quindi premere il pulsante [▶].



(quando è selezionata una song MIDI)
Display menu "Song"

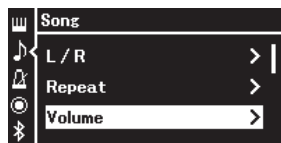

(quando è selezionata una song audio)
Display menu "Song"

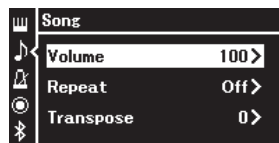

3. Quando è selezionata una song MIDI, selezionare "Song – Keyboard" o "Song L – R" con i pulsanti [▲]/[▼], quindi premere il pulsante [▶] per richiamare il display delle impostazioni.

Song – Keyboard (Song - Tastiera)	Regolare il bilanciamento del volume fra il playback della MIDI song e la performance su tastiera.
Song L – R	Consente di regolare il bilanciamento del volume tra le parti della mano destra e sinistra della song MIDI selezionata.

Quando è selezionata una song audio, utilizzare i pulsanti [◀]/[▶] per impostare il volume di playback audio. Dopo l'impostazione del valore, andare al punto 5.

(quando è selezionata una song MIDI)

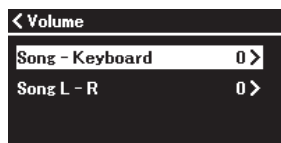

(quando è selezionata una song audio)

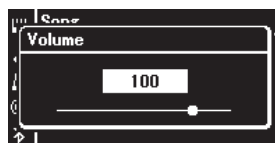

NOTA

Alcuni dati musicali disponibili in commercio (song MIDI) vengono riprodotti a livelli estremamente alti. Quando si utilizzano tali dati, regolare l'impostazione "Song – Keyboard".

4. Regolare il bilanciamento del volume con i pulsanti [◀]/[▶].

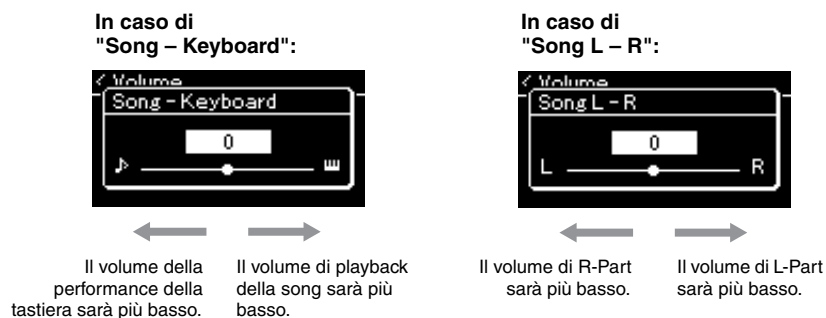

5. Premere due volte il pulsante [EXIT] per uscire dal display menu "Song".

Ogni volta che si seleziona un'altra song MIDI, viene ripristinata l'impostazione predefinita di "Song L - R". Come per "Song - Keyboard" e Volume audio, selezionando un'altra song non si ripristina il valore.

Song - Keyboard

Impostazione predefinita: 0

Gamma impostazioni:

Tasto+64 - 0 - Song+64

Song L - R

Impostazione predefinita: 0

Gamma impostazioni: L+64

- 0 - R+64

NOTA

I parametri selezionati di "Song - Keyboard" saranno mantenuti (impostazione backup) anche quando si spegne lo strumento. Verificare di non impostare i livelli di volume a minimo, altrimenti il suono della tastiera o le song non saranno riprodotti. È possibile modificare le impostazioni per mantenere o meno il parametro selezionato. Per i dettagli, fare riferimento a "Impostazione backup" a pagina 90.

Funzioni di playback utili

MIDI

Audio

Avvio/interruzione del playback utilizzando un pedale

È possibile assegnare la funzione Song Play/Pause (la stessa funzione del pulsante [PLAY/PAUSE] nel pannello anteriore) al pedale incluso o all'interruttore a pedale (venduto separatamente) collegati al jack [AUX PEDAL], oppure all'unità pedale centrale o sinistra (venduta separatamente) collegata al jack [PEDAL UNIT]. Premere ripetutamente il pulsante [MENU] per visualizzare il display del menu "System", quindi selezionare "Pedal" → "Play/Pause" per eseguire l'assegnazione.

Questa funzione è particolarmente utile per avviare o interrompere il playback mentre si sta suonando e non è possibile togliere le mani dalla tastiera.

Trasposizione dell'intonazione di una song

È possibile trasporre l'intonazione di playback della song verso l'alto o il basso per semitoni. È possibile modificare le impostazioni dal display menu "Song": Premere ripetutamente il pulsante [MENU] per richiamare il display menu "Song" → "Transpose" (pagina 98).

NOTA

Non è possibile eseguire la trasposizione del suono dell'ingresso audio di un dispositivo esterno (pagina 54).

Registrazione della propria performance

Questo strumento consente di registrare le proprie performance con uno dei due metodi riportati di seguito.

• Registrazione MIDI **MIDI**

Con questo metodo, le performance vengono registrate come file MIDI SMF (formato 0) e salvate sullo strumento o su un'unità flash USB. Se si desidera registrare di nuovo una sezione specifica o modificare parametri quali la voce, usare questo metodo. Inoltre è possibile registrare singolarmente le performance su ogni traccia. Poiché una song MIDI può essere convertita in song audio dopo la registrazione (pagina 70), è consigliabile utilizzare la registrazione MIDI (con sovraincisione e più parti) per creare prima un arrangiamento complesso, che sarebbe altrimenti impossibile suonare dal vivo, quindi convertirla in song audio. Questo strumento consente di registrare circa 500 KB di dati per song.

• Registrazione audio **Audio**

Con questo metodo, le performance registrate vengono salvate in un'unità flash USB come file audio. La registrazione viene eseguita senza designare la parte registrata. Poiché viene salvata in formato WAV stereo di risoluzione con qualità CD normale (44,1 kHz/16 bit), può essere trasmessa e riprodotta su lettori musicali portatili utilizzando un computer. Poiché viene registrato anche il suono dell'ingresso audio* dal dispositivo esterno, è possibile registrare la performance alla tastiera con il suono della performance del dispositivo audio, computer o dispositivo smart ecc. collegato. Questo strumento consente di registrare fino a 80 minuti per ogni singola registrazione.

* Ingresso suono audio (suono dell'ingresso audio):

Dati audio inviati allo strumento dal dispositivo esterno come un computer o un dispositivo smart ecc. quando si collega lo strumento ai dispositivi tramite il jack [AUX IN], il terminale [USB TO HOST], la LAN wireless o Bluetooth). Per il collegamento a questi dispositivi, consultare la sezione "Collegamento ad altri dispositivi" a pagina 74.

Per informazioni dettagliate sulle differenze tra le song MIDI e le song audio, vedere a pagina 44.

Metodi di registrazione

In questo capitolo vengono descritti i quattro metodi seguenti. Il formato di dati creato varia a seconda del metodo, MIDI o audio.

• Registrazione MIDI veloce **MIDI**pagina 55

Questo metodo consente di iniziare la registrazione più rapidamente. Le performance saranno registrate e salvate nella categoria "User" (Utente) (pagina 45) nella memoria interna di questo strumento.

• Registrazione MIDI — Tracce indipendenti **MIDI** ...pagina 57

Questo metodo consente di registrare separatamente la parte della mano destra, la parte della mano sinistra e quelle aggiuntive. Poiché è possibile registrare la parte della mano sinistra durante la riproduzione della parte della mano destra, questa funzione risulta utile per la registrazione delle due parti di un duetto. Essendo possibile registrare fino a sedici parti separate, si possono creare vere composizioni orchestrali registrando una alla volta le performance delle singole parti di ciascuno strumento.

• Registrazione MIDI sull'unità flash USB **MIDI**pagina 59

Questo metodo è utile per sovrascrivere la song MIDI già registrata nell'unità flash USB o per crearvi una nuova song MIDI.

• Registrazione audio sull'unità flash USB **Audio**pagina 61

Questo metodo consente di registrare le performance come dati audio sull'unità flash USB collegata al terminale [↔] (USB TO DEVICE).

NOTA

È possibile registrare di nuovo un intervallo specifico della song MIDI o modificare il tempo o la voce della song registrata. Per i dettagli, consultare "Altre tecniche di registrazione" (pagina 62).

Registrazione MIDI veloce

MIDI

Questo è il metodo più veloce per iniziare la registrazione.

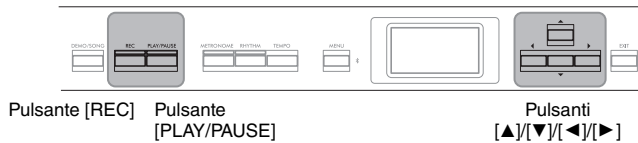

1. Eseguire le impostazioni necessarie, quale la selezione delle voci e l'indicazione tempo.

Per informazioni su come selezionare una voce, vedere pagina 20.

Prima di iniziare l'operazione di registrazione, attivare o disattivare il modo Dual/Split/Duo come desiderato e selezionare il tipo di Reverb (Riverbero)/Chorus (Coro)/Effect (Effetto) come desiderato.

Poiché è possibile usare anche il Metronomo/Ritmo durante la registrazione, impostare il tempo e l'indicazione tempo del Metronomo/Ritmo (pagina 41) prima di avviare la registrazione.

2. Per attivare Registrazione pronta, premere il pulsante [REC].

La nuova song vuota viene automaticamente impostata per la registrazione.



Il pulsante [PLAY/PAUSE] lampeggerà in base all'impostazione corrente del tempo.

Per uscire dalla modalità Registrazione, premere di nuovo il pulsante [REC].

3. Suonare la tastiera per avviare la registrazione.

Se all'inizio della song si desidera registrare una sezione vuota, avviare la registrazione premendo il pulsante [PLAY/PAUSE].

Display "REC" (durante la registrazione)

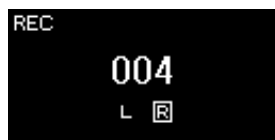

4. Al termine della performance, premere di nuovo il pulsante [REC] per interrompere la registrazione.

Questa operazione consente di uscire dalla modalità di registrazione e richiama il display per il salvataggio dei dati delle performance registrati.

NOTA

Per registrare le parti della mano sinistra e destra singolarmente, fare riferimento a "Registrazione MIDI - Tracce indipendenti" (pagina 57), perché il metodo di registrazione qui presuppone che le parti della mano sinistra e destra siano state registrate insieme.

NOTA

- È possibile utilizzare il metronomo/ritmo durante la registrazione. Non è possibile registrare il suono del metronomo ma quello del ritmo sì. Accertarsi di iniziare attivare la modalità di registrazione prima di avviare il playback del ritmo, perché l'attivazione della modalità di registrazione durante il playback del ritmo ne arresta il playback.
- Il bilanciamento del volume "Song - Keyboard" (pagina 52) non verrà registrato.
- Con la registrazione MIDI, la performance viene registrata nella Traccia 1. Tuttavia, in modalità Dual/Split/Duo, le tracce assegnate per la registrazione e le tracce utilizzate effettivamente per la registrazione sono diverse. Per informazioni, vedere la sezione "Registrazione assegnazione traccia" a pagina 57.

NOTA

Tenendo premuto il pulsante [REC] per un secondo si richiama il display che elenca le song target di registrazione. In questo caso, selezionare "New Song" (Nuova song) quindi premere il pulsante [▶]. Per i dettagli, vedere la tabella a pagina 60.

NOTA

- Quando è selezionato un ritmo (pagina 43), premere il pulsante [RHYTHM] per iniziare contemporaneamente il playback del ritmo e la registrazione MIDI.
- Se lo si desidera, è possibile modificare la voce, attivare il modo Dual/Split o richiamare le impostazioni registrate nella memoria di registrazione.



5. Selezionare "Save" (Salva), "Retry" (Riprova) o "Cancel" (Annulla) per la performance registrata nel display "Confirm" (Conferma).

- Per salvare la performance registrata, selezionare "Save" (Salva) e premere il pulsante [▶].
- Se non si è soddisfatti della performance e si desidera ripetere la registrazione, evidenziare "Retry" (Riprova) e premere il pulsante [▶]. Ripetere la registrazione dal punto 3.
- Per non salvare i dati registrati, evidenziare "Cancel" (Annulla) e premere il pulsante [▶].



Al termine dell'operazione di salvataggio, il display visualizza "Save Completed" (Salvataggio completato) e torna al display Song. La song registrata sarà denominata "USERSONGxxx" (xxx: numero) e salvata nella categoria "User" (Utente).

6. Per ascoltare la performance registrata, premere il pulsante [PLAY/PAUSE] (Play/Pausa).

AVVISO

La song MIDI registrata andrà persa se si passa a un'altra song o si spegne lo strumento senza aver eseguito l'operazione di salvataggio.

Ridenominazione della song registrata

Alle song registrate viene assegnato automaticamente un nome, che può tuttavia essere cambiato a piacimento (pagina 71).

NOTA

Per informazioni su come cancellare una song, vedere la pagina 68.

NOTA

Le impostazioni dei parametri diversi da Voce e Tempo, ad esempio i dati delle note, i dati dei pedali (damper/sordina/sostenuto), l'impostazione dell'ottava e l'indicazione del tempo, non possono essere modificate dopo la registrazione.

Dati registrabili nelle song MIDI	
<p>Dati delle singole tracce</p> <ul style="list-style-type: none"> • Note data (your keyboard performance) (Dati delle note (performance sulla tastiera)) • Voice selection (Selezione voce) • Pedal operations (Damper/Soft/Sostenuto) (Operazioni del pedale (damper/sordina/sostenuto)) • Reverb Depth (Profondità di riverbero) • Chorus Depth (Profondità del chorus) • Effect Depth (Profondità dell'effetto) • Sound brightness — "Brightness" (Brillantezza del suono — "Luminosità") • Resonance effect setting — "Harmonic Cont" (Impostazione dell'effetto di risonanza — "Contenuto armonico") • Octave (Ottava) • Volume setting for each Voice - "Volume" (Impostazione del volume per ciascuna voce - "Volume") • Pan for each Voice (Pan per ciascuna voce) • Detune • Touch Sensitivity — "Touch Sens." (Sensibilità al tocco — "Touch Sens.") • Grand Expression Modeling data (Dati Grand Expression Modeling) 	<p>Dati comuni di tutte le tracce</p> <ul style="list-style-type: none"> • Scale (Scala) • Tempo • Time Signature (Indicazione tempo) • Reverb Type (Tipo di riverbero) • Chorus Type (Tipo di chorus) • Effect Type (Tipo di effetto)

Registrazione MIDI — Tracce indipendenti

MIDI

Con la registrazione MIDI è possibile creare una song MIDI costituita da 16 tracce registrando la propria performance su ciascuna traccia singolarmente. Durante la registrazione di un pezzo di pianoforte, ad esempio, è possibile registrare la parte della mano destra nella traccia 1, quindi registrare la parte della mano sinistra nella traccia 2, in modo da poter creare un pezzo completo che potrebbe essere difficile da eseguire dal vivo con entrambe le mani. Per registrare una performance con il playback del ritmo, ad esempio, registrare il playback del ritmo nelle tracce, quindi registrare le melodie nella traccia 1 durante l'ascolto del playback del ritmo già registrato. In questo modo, è possibile creare un'intera song che sarebbe altrimenti difficile, se non impossibile, eseguire dal vivo.

Esempio:

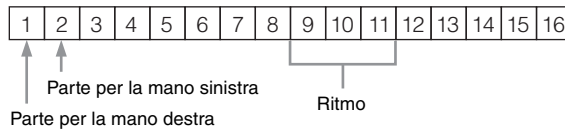

Per registrare una nuova traccia di una song MIDI già registrata:

1. Eseguire la stessa operazione del punto 1 in "Registrazione MIDI veloce" (pagina 55).
2. Selezionare la song MIDI target (punti 1– 4 a pagina 45).
3. Tenere premuto il pulsante [REC] per un secondo per richiamare il display che elenca le song target di registrazione (pagina 59).
4. Selezionare il 4° elemento (la song MIDI selezionata), premere il pulsante [▶] e andare al punto 2 di questa pagina.

1. Eseguire le stesse operazioni del punto 1 e 2 a pagina 55 per attivare la modalità di registrazione con una nuova song vuota selezionata.
2. Utilizzare i pulsanti [◀]/[▶] per selezionare la traccia di registrazione.

Non è possibile aggiungere il ritmo a una song registrata. Per registrare il ritmo, accertarsi di registrare prima il playback del ritmo.

Per registrare la parte della mano destra, evidenziare "R" (Traccia 1). Per registrare la parte della mano sinistra, evidenziare "L" (Traccia 2). In alternativa, per registrare la performance sulle tracce 3 – 16, richiamare quella desiderata premendo ripetutamente i pulsanti [◀]/[▶]. Se il playback del ritmo è stato registrato prima di altre tracce, viene registrato automaticamente in una delle tracce 9-11 (o su tutte e tre le tracce). In questo caso, selezionare la traccia desiderata per la registrazione tra tutte quelle presenti eccetto queste tre tracce.



NOTA

Per registrare la performance sull'unità flash USB o per aggiungere la registrazione alla song MIDI nell'unità flash USB, fare riferimento a "Registrazione MIDI sull'unità flash USB" (pagina 59).

Registrazione assegnazione traccia

- Quando si registra il ritmo, non è possibile selezionare liberamente le tracce desiderate. Il ritmo è registrato sulle tracce 9-11.
- Quando Dual/Split/Duo è attivo, solo la performance della voce R1 sarà registrata sulla traccia selezionata, la performance della voce R2 sarà registrata sul numero di traccia 6 più la traccia selezionata, e la performance della voce L di Split/Duo sarà registrata sul numero di traccia 3 più la traccia selezionata. Il playback del ritmo sarà registrato sulle tracce 9-11.

Stato dei dati della traccia



Registrazione della traccia



Contiene dati.



Non contiene dati.

3. Avviare la registrazione.

Suonare la tastiera per avviare la registrazione.

Per registrare prima il playback del ritmo, premere il pulsante [RHYTHM] per iniziare la registrazione.

Se all'inizio della song si desidera registrare una sezione vuota, avviare la registrazione premendo il pulsante [PLAY/PAUSE].

4. Al termine della performance, premere il pulsante [REC] per interrompere la registrazione.

Questa operazione consente di uscire dalla modalità di registrazione e richiama il display per il salvataggio dei dati delle performance registrati.

5. Per salvare la performance registrata, premere il pulsante [►] per eseguire l'operazione di salvataggio mentre è evidenziato "Save".

- Per salvare la performance registrata, selezionare "Save" (Salva) e premere il pulsante [►].
- Se non si è soddisfatti della performance e si desidera ripetere la registrazione, evidenziare il cursore "Retry" (Riprova) e premere il pulsante [►]. Ripetere la registrazione dal punto 3.
- Per non salvare i dati registrati, evidenziare "Cancel" (Annulla) e premere il pulsante [►].



Al termine dell'operazione di salvataggio, il display visualizza "Save Completed" (Salvataggio completato) e torna al display Song. La song registrata sarà denominata "USERSONGxxx" (xxx: numero) e salvata nella categoria "User" (Utente).

6. Per ascoltare la performance registrata, premere il pulsante [PLAY/PAUSE] (Play/Pausa).

AVVISO

Registrando la performance su una traccia che contiene dati si sovrascriveranno i dati registrati in precedenza.

NOTA

Poiché l'accompagnamento di basso del ritmo viene riprodotto solo quando si suona la tastiera, per registrare l'accompagnamento di basso è necessario registrare anche la performance alla tastiera.

AVVISO

La song MIDI registrata andrà persa se si passa a un'altra song o si spegne lo strumento senza aver eseguito l'operazione di salvataggio.

NOTA

Dopo aver salvato la performance registrata, per registrarla di nuovo consultare "Nuova registrazione parziale di una song MIDI" (pagina 62).

Ridenominazione della song registrata

Alle song registrate viene assegnato automaticamente un nome, che può tuttavia essere cambiato a piacimento (pagina 71).

NOTA

Per le istruzioni sul riavvolgimento, l'avanzamento rapido e su come tornare alla posizione superiore della song durante il playback della song, vedere pagina 47.

7. Per registrare un'altra traccia, attivare nuovamente la modalità di registrazione song.

7-1. Tenere premuto il pulsante [REC] (Registrazione) per un secondo.

Le song target di registrazione saranno elencate sul display.

7-2. Utilizzare il pulsante [▼] per selezionare la song MIDI esistente (al fondo dell'elenco) e premere il pulsante [▶].



È possibile controllare se ogni traccia contiene i dati registrati osservando il segno visualizzato in alto a destra di ogni traccia. Per i dettagli sull'indicazione, consultare "Stato dei dati della traccia" a pagina 58.

8. Registrare la performance in un'altra traccia ripetendo i punti 2 - 6 in questa sezione.

Al punto 2 selezionare una traccia che non contiene dati registrati.

Al punto 3 suonare la tastiera ascoltando i dati già registrati.

Registrazione MIDI sull'unità flash USB

MIDI

Queste istruzioni descrivono come sovrascrivere una song MIDI già registrata nell'unità flash USB o come crearvi una nuova song MIDI.

1. Collegare l'unità flash USB al terminale [↔] (USB TO DEVICE).

2. Selezionare una song MIDI come target di registrazione, quindi attivare la modalità di registrazione.

2-1. Per registrare una traccia aggiuntiva sulla song MIDI già registrata, selezionare la song MIDI desiderata nell'unità flash USB.

Se si desidera avviare una registrazione completamente nuova, ignorare questo punto.

2-2. Tenere premuto il pulsante [REC] per un secondo per richiamare il display che elenca le song target di registrazione.



AVVISO

Registrando la performance su una traccia che contiene dati si sovrascriveranno i dati registrati in precedenza.

NOTA

Per informazioni su come cancellare una song, vedere la pagina 68. Per le istruzioni su come eliminare una traccia, vedere "Track Delete" (Eliminazione traccia) a pagina 99.

NOTA

- Per collegare un'unità flash USB, è necessario leggere la sezione "Collegamento di dispositivi USB" a pagina 75.
- Prima di iniziare l'operazione di registrazione, verificare la capacità di memoria residua dell'unità flash USB. Menu "System": "Utility" → "USB Properties" (Proprietà USB) (pagina 106).

2-3. Dalle song target di destinazione, selezionare "New Song (USB)" (Nuova song (USB)) o la song MIDI selezionata al punto 2-1 (4° elemento sotto) con i pulsanti [▲]/[▼], quindi premere il pulsante [▶] per attivare la modalità di registrazione.

Song target di registrazione	Descrizione
New Song (Nuova song)	Selezionare questa opzione per registrare la performance su una song MIDI vuota e salvarla nella categoria "User" nella memoria interna dello strumento.
New Song (USB) (Nuova song (USB))*	Selezionare questa opzione per registrare la performance su una song MIDI vuota e salvarla nell'unità flash USB.
New Audio (USB) (Nuovo audio (USB))*	Selezionare questa opzione per registrare la performance su dati audio vuoti e salvarla nell'unità flash USB.
XXXXXX (song MIDI selezionata al punto 2-1 sopra)**	Selezionare questa opzione per aggiungere la registrazione alla song MIDI attualmente selezionata o sovrascriverla.

* Può essere selezionato solo quando l'unità flash USB è collegata al terminale [↔] (USB TO DEVICE).

** Non sarà visualizzato quando una song MIDI già registrata non è selezionata al punto 2-1 sopra o quando una song preset è selezionata al punto 2-1.

3. Eseguire l'operazione di registrazione e salvare la performance registrata.

- **Per aggiungere la registrazione alla song MIDI attualmente selezionata o registrare su una traccia specificata su una song MIDI vuota:**

Eseguire le operazioni 2-8 in "Registrazione MIDI - Tracce indipendenti" a pagina 57.

- **Per registrare velocemente su una song MIDI vuota:**

Eseguire le operazioni 3-6 in "Registrazione MIDI veloce" a pagina 55.

AVVISO

Registrando la performance su una traccia che contiene dati si sovrascriveranno i dati registrati in precedenza.

NOTA

L'indicazione tempo e il tempo non possono essere modificati quando si sostituisce la parte di una song MIDI esistente.

Registrazione audio sull'unità flash USB

Audio

Queste istruzioni descrivono come registrare la performance come dati audio. Un file audio su cui verrà registrata la performance può essere salvato solo su un'unità flash USB. Per questo motivo, occorre preparare il dispositivo unità flash USB prima di iniziare l'operazione di registrazione.

1. **Collegare l'unità flash USB al terminale [↔] (USB TO DEVICE).**
2. **Tenere premuto il pulsante [REC] (Registrazione) per un secondo per richiamare il display che elenca le song target di registrazione.**
3. **Utilizzare i pulsanti [▲]/[▼] per selezionare "New Audio (USB)" (Nuovo audio (USB)) e premere il pulsante [▶].**
4. **Eeguire le operazioni 3-6 in "Registrazione MIDI veloce" (pagina 55).**

Diversamente dalla registrazione MIDI, il tempo trascorso viene visualizzato sul display mentre è in corso la registrazione audio.



Oltre alla registrazione audio, vengono registrati anche altri suoni audio inseriti (tramite Bluetooth, [AUX IN] ecc.) dal dispositivo esterno (pagina 54).

NOTA

Per collegare un'unità flash USB, è necessario leggere la sezione "Collegamento di dispositivi USB" a pagina 75.

NOTA

Prima di iniziare l'operazione di registrazione, verificare la capacità di memoria residua dell'unità flash USB. Menu "System": "Utility" → "USB Properties" (Proprietà USB) (pagina 106).

NOTA

Con la registrazione audio, è possibile che vengano prodotti suoni distorti se il volume della voce è impostato su un valore più alto rispetto all'impostazione predefinita. Prima di iniziare la registrazione, assicurarsi che il volume della voce sia impostato sul valore predefinito o su un valore inferiore dal display menu "Voice". "Voice Edit" (Modifica voce) → "Volume" (pagina 95).

Altre tecniche di registrazione

Nuova registrazione parziale di una song MIDI

MIDI

È possibile ripetere la registrazione di un intervallo specifico della song MIDI. Ciò è utile quando si modificano song MIDI registrate dall'utente.

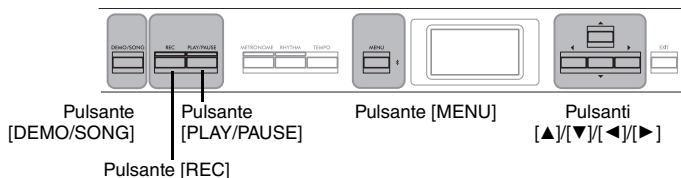

1. Impostare i parametri che determinano la modalità di avvio e arresto della registrazione.

1-1. Premere ripetutamente il pulsante [MENU] per richiamare il display menu "Recording".

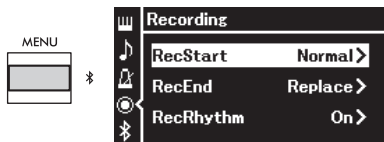

1-2. Utilizzare i pulsanti [▲]/[▼] per selezionare "RecStart", quindi selezionare il valore che determina la modalità di avvio della registrazione con il pulsante [▶].

Normal (Normale)	I dati già registrati saranno sostituiti con quelli nuovi non appena inizia la registrazione.
KeyOn	I dati già registrati saranno mantenuti finché non si preme un tasto e la registrazione effettiva inizia non appena si preme un tasto.

Impostazione predefinita:
Normal (Normale)

1-3. Utilizzare i pulsanti [▲]/[▼] per selezionare "RecEnd", quindi selezionare il valore che determina la modalità di arresto della registrazione con il pulsante [▶].

Replace (Sostituisci)	Vengono cancellati anche i dati esistenti dopo il punto in cui si arresta la registrazione.
PunchOut	I dati esistenti dopo il punto in cui si arresta la registrazione vengono conservati.

Impostazione predefinita:
Replace (Sostituisci)

Esempi di nuova registrazione con varie impostazioni per avviare/arrestare la registrazione

Questo strumento permette registrare nuovamente una song MIDI in diversi modi.

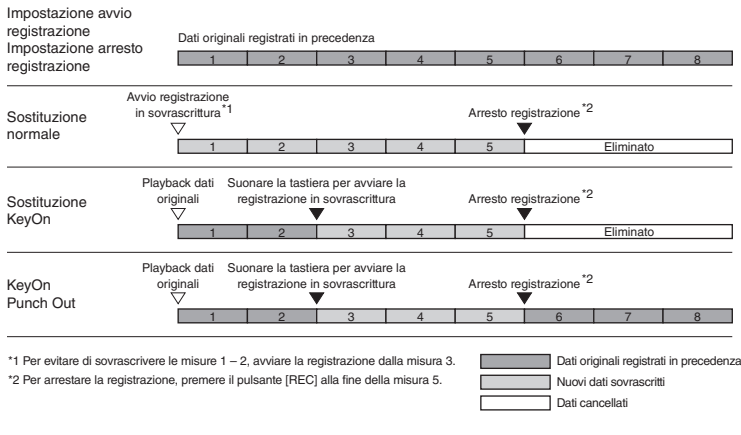

2. Premere il pulsante [DEMO/SONG] per richiamare il display dell'elenco delle categorie di song.
3. Selezionare la song MIDI desiderata.
Per istruzioni, vedere a pagina 45.
4. Specificare il punto da cui si desidera iniziare la nuova registrazione.
Utilizzare i pulsanti [◀]/[▶] per spostare la posizione di playback (numero misura) nel punto desiderato. In alternativa, premere il pulsante [PLAY/PAUSE] per avviare il playback, quindi premere di nuovo il pulsante [PLAY/PAUSE] leggermente prima del punto desiderato.
Se necessario, selezionare le impostazioni (voce e altri parametri).
L'indicazione tempo non può essere modificata quando si sostituisce la parte di una song esistente.
5. Tenere premuto il pulsante [REC] per un secondo per visualizzare il display che elenca le song target di registrazione, quindi selezionare il 4° elemento (song selezionata al punto 3) e premere il pulsante [▶] per attivare la modalità di registrazione.
6. Utilizzare i pulsanti [◀]/[▶] per selezionare una traccia per la nuova registrazione.
7. Suonare la tastiera o premere il pulsante [PLAY/PAUSE] per avviare la registrazione.
8. Per arrestare la registrazione, premere il pulsante [REC].
9. Salvare la performance registrata seguendo il punto 5 a pagina 56.
10. Per ascoltare la performance registrata, premere il pulsante [PLAY/PAUSE] (Play/Pausa).

Modifica del tempo o della voce di una song MIDI registrata precedentemente

MIDI

Per le song MIDI, è possibile modificare la voce e il tempo dopo la registrazione per cambiare effetto o impostare un tempo più adeguato.

Per modificare il tempo:



1. **Selezionare la song MIDI che si desidera modificare.**
Per istruzioni, vedere a pagina 45.
2. **Premere il pulsante [TEMPO] per richiamare il display "Tempo", quindi impostare il tempo desiderato.**
Per istruzioni, vedere a pagina 41.
3. **Premere ripetutamente il pulsante [MENU] per visualizzare il display del menu "Song", quindi selezionare l'elemento evidenziato in ogni display, come illustrato di seguito.**

Display menu "Song"

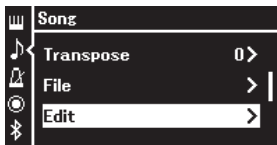

Display "Edit" (Modifica)

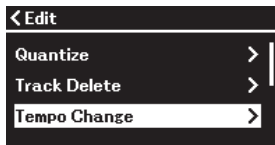

- 3-1. Utilizzare i pulsanti [▲]/[▼] per selezionare "Edit".
- 3-2. Premere il pulsante [▶] per visualizzare il display successivo.
- 3-3. Utilizzare i pulsanti [▲]/[▼] per selezionare "Tempo Change" (Modifica tempo).
- 3-4. Premere il pulsante [▶] per visualizzare il display successivo.

4. **Applicare il valore del tempo selezionato ai dati delle song MIDI correnti.**

Premere il pulsante [▼] per evidenziare "Execute" (Esegui), quindi premere il pulsante [▶] per applicare il nuovo valore del tempo ai dati delle song MIDI correnti.

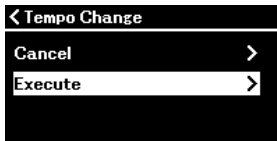

Al termine di questa operazione, sul display viene visualizzato "Completed" (Completato) e dopo qualche istante viene ripristinato il display "Tempo Change" (Modifica tempo).

5. **Premere il pulsante [EXIT] per uscire dal display menu "Song".**

Per cambiare la voce:

1. **Selezionare la song MIDI che si desidera modificare.**
Per istruzioni, vedere a pagina 45.
2. **Selezionare la voce desiderata.**
Per istruzioni, vedere a pagina 20.
3. **Premere ripetutamente il pulsante [MENU] per visualizzare il display del menu "Song", quindi selezionare l'elemento evidenziato in ogni display, come illustrato di seguito.**

Display menu "Song"

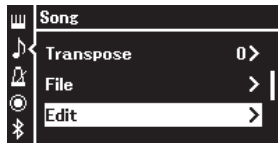

Display "Edit" (Modifica)

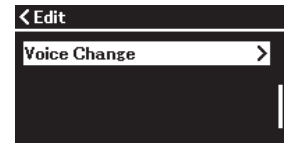

- 3-1. Utilizzare i pulsanti [▲]/[▼] per selezionare "Edit".
3-2. Premere il pulsante [▶] per visualizzare il display successivo.
- 3-3. Utilizzare i pulsanti [▲]/[▼] per selezionare "Voice Change".
3-4. Premere il pulsante [▶] per visualizzare il display successivo.

4. **Premere il pulsante [▶] per richiamare il display delle impostazioni, quindi selezionare la traccia desiderata con i pulsanti [▲]/[▼].**

Display "Voice Change" (Modifica tempo)

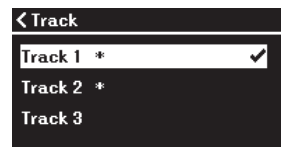
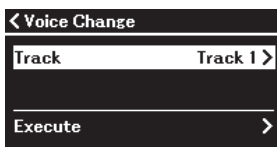

5. **Dopo aver premuto il pulsante [◀] per tornare al display "Voice Change" (Modifica tempo), premere il pulsante [▼] per evidenziare "Execute" (Esegui), quindi premere il pulsante [▶].**

La voce selezionata al punto 2 viene applicata alla traccia selezionata al punto 4.

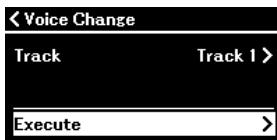

Al termine di questa operazione, sul display viene visualizzato "Completed" (Completato) e dopo qualche istante viene ripristinato il display "Voice Change" (Modifica tempo).

6. **Premere il pulsante [EXIT] per uscire dal display menu "Song".**

Gestione dei file di song

Il menu "File" nel display menu "Song" (pagina 98) consente di eseguire varie operazioni sui file di song, ovvero le song registrate nello strumento dall'utente o le song disponibili in commercio.

Per collegare un'unità flash USB, leggere la sezione "Precauzioni da adottare quando si utilizza il terminale [↔] (USB TO DEVICE)" a pagina 75.

Operazione	Menu File	Pagina
Eliminazione di file	Delete (Elimina)	pagine 67, 68
Copia dei file	*Copy (Copia)	pagine 67, 68
Spostamento dei file	*Move (Spostamento)	pagine 67, 69
Conversione di una song MIDI in una song audio durante il playback	*MIDI to Audio (da MIDI a Audio)	pagine 67, 70
Ridenominazione di file	Rename (Rinomina)	pagine 67, 71

File

Un file contiene un gruppo di dati. In questo strumento un file di song include i dati e il nome della song.

Le impostazioni contrassegnate con un asterisco (*) hanno effetto solo quando si seleziona una song MIDI.

Tipi di song e limitazioni delle operazioni eseguibili sui file

I tipi di song sono indicati come nome di categoria e icona nel display Song. Nella tabella che segue sono indicati il tipo di song e le limitazioni delle operazioni eseguibili sui file.

* L'icona viene visualizzata solo quando si seleziona una song nella categoria "User" o "USB".

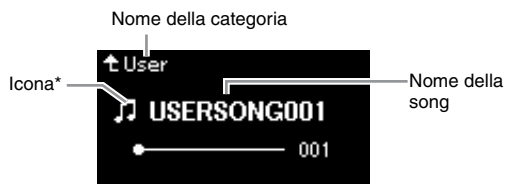

O: Sì, x: No

Posizione dei dati	Tipo song		Delete (Elimina)	Copy (Copia)	Move (Spostamento)	MIDI to Audio (da MIDI a Audio)	Rename (Rinomina)
	Categoria	Icona					
Strumento	Demo	Demo (Voice)	–	x	x	x	x
	50 Classics (50 Classiche)	50 preset song classiche	–	x	x	x	x
	User (Utente)	Song di propria registrazione (MIDI)	🎵	○	○	○	○
Dispositivo unità flash USB	USB	Song MIDI	🎵	○	○	○	○
		Song audio	🎵	○	x	x	○

Contesto dell'operazione di copia/spostamento

Come per una song MIDI nella categoria "User" nello strumento, è possibile copiare/spostare la song solo nella cartella USER FILES su un'unità flash USB. Selezionando una song MIDI da "User" per la copia/modifica si specifica automaticamente la cartella USER FILES come destinazione.

Come per una song MIDI in un'unità flash USB, è possibile copiare/spostare la song nella categoria "User" dello strumento.

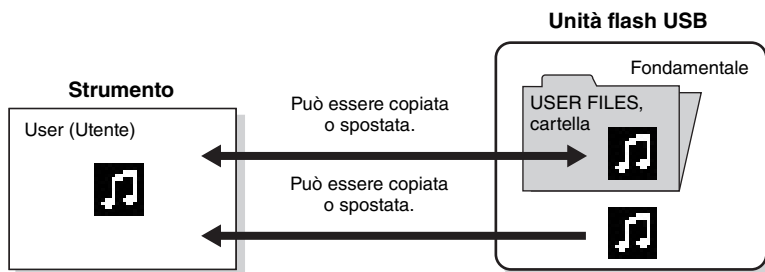

USER FILES, cartella

Se il dispositivo unità flash USB collegato allo strumento non contiene una cartella FILE UTENTE, ne verrà creata una automaticamente quando si formatta o si registra una song sul dispositivo. La song registrata verrà quindi salvata in quella cartella.

NOTA

- Notare che le funzioni di copia sono esclusivamente per uso personale.
- Le cartelle non possono essere copiate.

Directory principale:

Livello massimo di una struttura gerarchica. Il termine indica un'area che non appartiene a una cartella.

Operazioni base sul file di song

I file di song possono essere gestiti in base alle istruzioni riportate di seguito.

1. **Collegare l'unità flash USB appropriata contenente i file desiderati al terminale [↔] (USB TO DEVICE) come necessario.**
2. **Selezionare una song per la gestione.**
Per informazioni sulla selezione di una song, vedere a pagina 45.
3. **Selezionare l'operazione desiderata.**
 - 3-1. **Premere ripetutamente il pulsante [MENU] per richiamare il display menu "Song". Utilizzare i pulsanti [▲]/[▼] per selezionare "File" e premere il pulsante [▶].**

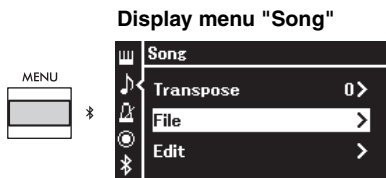

- 3-2. **Utilizzare i pulsanti [▲]/[▼] per selezionare l'operazione desiderata da "Delete", "Copy", "Move", "MIDI to Audio" o "Rename".**

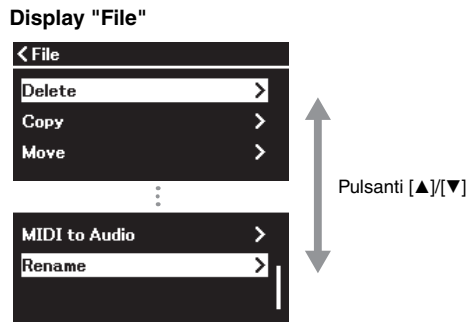

Per uscire dal display "File" da questa posizione, premere il pulsante [EXIT] una o due volte.

4. **Eeguire l'operazione selezionata.**
Per le istruzioni specifiche, fare riferimento alla sezione corrispondente.
 - **Delete (Elimina)** pagina 68
 - **Copy (Copia)** pagina 68
 - **Move (Spostamento)** pagina 69
 - **MIDI to Audio (da MIDI a Audio)** pagina 70
 - **Rename (Rinomina)** pagina 71

Durante un'operazione, è possibile che sul display vengano visualizzati messaggi quali informazioni, conferme e così via. Per una descrizione e ulteriori informazioni, fare riferimento alla sezione "Elenco dei messaggi" a pagina 113.

5. **Premere il pulsante [EXIT] per uscire dal display "File".**

AVVISO

Non scollegare l'unità flash USB durante la relativa installazione o la gestione dei file. In caso contrario, tutti i dati presenti nell'unità flash USB e nello strumento potrebbero essere eliminati.

Eliminazione di file - Delete

Per informazioni dettagliate sui tipi di song che è possibile eliminare, vedere a pagina 66.

Per informazioni sulle operazioni di base, vedere a pagina 67.

Di seguito è riportata la procedura dettagliata del punto 4 di tale pagina.

4-1. Con "Delete" evidenziato, premere il pulsante [▶].

Viene visualizzato il display delle impostazioni.

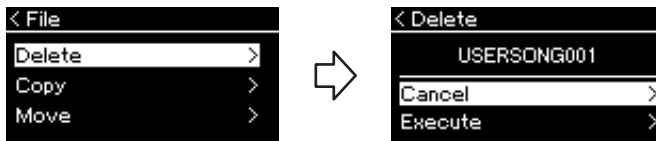

4-2. Evidenziare "Execute" (Esegui) premendo il pulsante [▼], quindi premere il pulsante [▶].

Dopo l'eliminazione della song, il display torna al display Song List (Elenco song).

Copia di file - Copy

Per informazioni dettagliate sui tipi e gli intervalli di song che è possibile copiare, vedere a pagina 66.

Per informazioni sulle operazioni di base, vedere a pagina 67.

Di seguito è riportata la procedura dettagliata del punto 4 di tale pagina.

4-1. Con "Copy" (Copia) evidenziato, premere il pulsante [▶].

Viene visualizzato il display delle impostazioni.

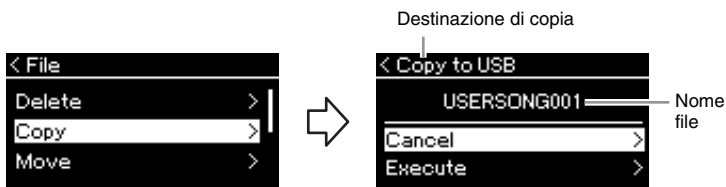

Sarà visualizzato "USB" quando la destinazione della copia è un'unità flash USB o "User" quando lo strumento è la destinazione della copia. Un file copiato nell'unità flash USB viene memorizzato nella cartella USER FILES.

4-2. Evidenziare "Execute" (Esegui) premendo il pulsante [▼], quindi premere il pulsante [▶].

La song selezionata sarà copiata nella destinazione con lo stesso nome del file di origine della copia.

AVVISO

Non spegnere o espellere l'unità flash USB quando sul display è visualizzato il messaggio "Executing".

NOTA

Viene visualizzato un messaggio quando esiste già una song con lo stesso nome nella destinazione di copia. Selezionare "Overwrite" per sovrascrivere la song selezionata o "Cancel" per annullare utilizzando i pulsanti [▲]/[▼], quindi premere il pulsante [▶].

AVVISO

- Le operazioni di sovrascrittura cancellano eventuali dati esistenti del file di destinazione copia e li sovrascrivono con i dati del file di origine copia.
- Non spegnere o espellere l'unità flash USB quando sul display è visualizzato il messaggio "Executing".

Spostamento di file - Move

Per informazioni dettagliate sui tipi e gli intervalli di song che è possibile spostare, vedere a pagina 66.

Per informazioni sulle operazioni di base, vedere a pagina 67.

Di seguito è riportata la procedura dettagliata del punto 4 di tale pagina.

4-1. Con "Move" (Spostamento) evidenziato, premere il pulsante [▶].

Viene visualizzato il display delle impostazioni.

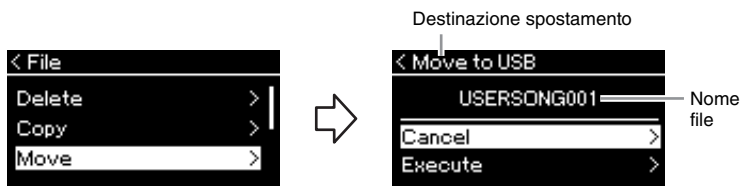

Sarà visualizzato "USB" quando la destinazione dello spostamento è un'unità flash USB o "User" quando lo strumento è la destinazione dello spostamento. Un file spostato nell'unità flash USB viene memorizzato nella cartella USER FILES.

4-2. Evidenziare "Execute" (Esegui) premendo il pulsante [▼], quindi premere il pulsante [▶].

La song selezionata verrà spostata nella destinazione e il display torna al display Song list.

NOTA

Viene visualizzato un messaggio quando esiste già una song con lo stesso nome nella destinazione di spostamento. Selezionare "Overwrite" per sovrascrivere la song selezionata o "Cancel" per annullare utilizzando i pulsanti [▲]/[▼], quindi premere il pulsante [▶].

AVVISO

- Le operazioni di sovrascrittura cancellano eventuali dati esistenti del file di destinazione spostamento e li sovrascrivono con i dati del file di origine spostamento.
- Non spegnere o espellere l'unità flash USB quando sul display è visualizzato il messaggio "Executing".

Conversione di una song MIDI in una song audio durante il playback - MIDI to Audio

Una song MIDI nella memoria "User" dello strumento o su un'unità flash USB può essere convertita in song audio. Poiché una song audio può essere salvata solo su un'unità flash USB, è necessario avviare la conversione solo dopo aver collegato l'unità flash USB allo strumento. Per informazioni sui tipi di song che è possibile convertire, vedere a pagina 66.

Per informazioni sulle operazioni di base, vedere a pagina 67.
Di seguito è riportata la procedura dettagliata del punto 4 di tale pagina.

4-1. Con "MIDI to Audio (da MIDI a Audio)" evidenziato, premere il pulsante [▶].

Viene visualizzato il display delle impostazioni.

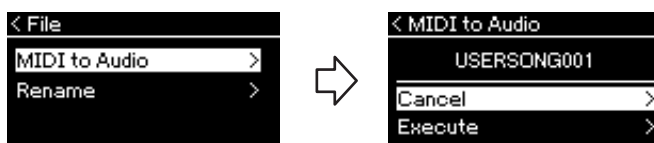

4-2. Evidenziare "Execute" (Esegui) premendo il pulsante [▼], quindi premere il pulsante [▶].

Questa operazione avvia il playback e la conversione da MIDI ad audio. Questa operazione è analoga alla registrazione di una song audio, che consente la registrazione delle proprie performance alla tastiera e di altri suoni audio in ingresso (tramite Bluetooth, [AUX IN] ecc.) dal dispositivo esterno (pagina 54). Dopo la conversione della song, sarà visualizzato un messaggio "Convert completed" (Conversione completata) e il display torna al display Song List.

La song audio convertita da una song MIDI viene salvata con lo stesso nome della song MIDI. L'icona visualizzata a sinistra del nome della song sul display dello strumento cambia e l'estensione del file della song sul computer diventa ".wav".

NOTA

- Al termine della conversione, la song MIDI rimane nella posizione originale.
- Se si inizia la conversione prima di collegare l'unità flash USB allo strumento, viene visualizzato un messaggio di errore sul display.

AVVISO

Non spegnere lo strumento né scollegare l'unità flash USB durante la conversione, altrimenti dati saranno persi.

NOTA

- Viene visualizzato un messaggio quando esiste già una song con lo stesso nome nella destinazione di copia. Selezionare "Overwrite" per sovrascrivere la song selezionata utilizzando i pulsanti [▲]/[▼], quindi premere il pulsante [▶].
- Per annullare questa operazione, premere il pulsante [EXIT] durante la conversione. Quando si annulla la conversione, la song audio convertita non sarà salvata.

Ridenominazione di file - Rename (Rinomina)

Per informazioni dettagliate sui tipi di song che è possibile rinominare, vedere a pagina 66.

Per informazioni sulle operazioni di base, vedere a pagina 67.

Di seguito è riportata la procedura dettagliata del punto 4 di tale pagina.

4-1. Con "Rename (Rinomina)" evidenziato, premere il pulsante [▶].

Viene visualizzato il display delle impostazioni.

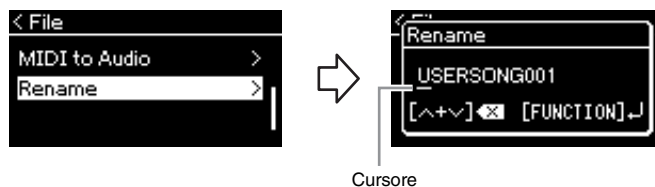

4-2. Assegnare un nome alla song.

Utilizzare i pulsanti [◀]/[▶] per spostare l'evidenziatore (sottolineatura).

Utilizzare i pulsanti [▲]/[▼] per modificare il carattere nella posizione corrente del cursore. Per eliminare il carattere nella posizione corrente del cursore, premere contemporaneamente entrambi i pulsanti.

Un nome della song può essere composto da un massimo di 48 caratteri. I caratteri che superano la capacità del display e non sono visibili possono essere visualizzati spostando l'evidenziatore con i pulsanti [◀]/[▶].

4-3. Premere il pulsante [MENU] per rinominare il file.

Dopo aver rinominato la song, il display torna al display Song List in cui è possibile selezionare la song rinominata.

NOTA

Per informazioni sui tipi di caratteri disponibili per il nome della song, fare riferimento a "Lingua" a pagina 107.

AVVISO

Non spegnere o espellere l'unità flash USB quando sul display è visualizzato il messaggio "Executing".

Salvataggio e visualizzazione delle impostazioni desiderate (Memoria di registrazione)

La funzione Registration Memory (Memoria di registrazione) consente di salvare (o "registrare") impostazioni quali Voice e Style nei pulsanti situati sul pannello anteriore, in modo da poter richiamare istantaneamente le impostazioni desiderate. Lo strumento ha quattro spazi di memoria (banco A–D) e le sei impostazioni possono essere salvate in ciascun banco. Se è già stato selezionato un banco, è possibile richiamare le impostazioni salvate semplicemente tenendo premuto il pulsante [REGIST] e premendo uno dei pulsanti [1]–[6].

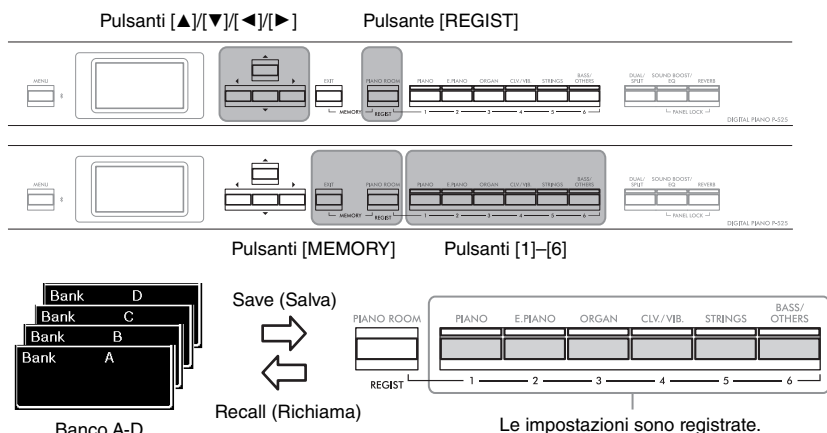

Salvataggio delle impostazioni nella memoria di registrazione

1. Impostare i controlli del pannello (quali voci, ritmi e così via) come desiderato.
2. Tenendo premuto il pulsante [REGIST], utilizzare i pulsanti [▲]/[▼] per selezionare il banco.

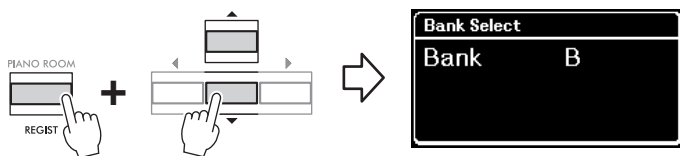

3. Premere entrambi i pulsanti [MEMORY] per richiamare il display "Registration Memory" (Memoria di registrazione).

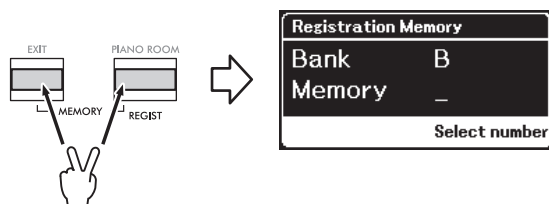

Parametri possono essere salvati nella memoria di registrazione

- Voice (Voce) (pagina 20)
- Dual (pagina 29)
- Split (pagina 30)
- Sound Boost (Incremento audio) (pagina 37):
On/Off, type (tipo)
- Master EQ type (Tipo di Master EQ) (pagina 38), User Master EQ setting (Impostazione di Master EQ) (pagina 39)
- Song tempo (Tempo della song) (pagina 47)
- Metronome tempo (Tempo del metronomo) (pagina 41)
- Rhythm (Ritmo) (pagina 43)
- Voice menu (menu Voce) (tutti i menu, pagina 95)
- Metronome/Rhythm menu (menu Metronomo/Ritmo) (pagina 101)
 - Volume
 - Intro
 - Ending (Finale)
 - Bass (Basso)
- System menu (menu Sistema) (pagina 103)
 - Tuning (Accordatura)
 - Keyboard (Tastiera)
 - Pedal (Pedale): Pitch Bend Range (Intervallo di pitch bend), AUX Polarity (Polarità ausiliaria), Aux assign (Assegnazione ausiliaria), Aux Area (Area Ausiliaria)

4. Premere uno dei pulsanti [1]–[6] su cui si desidera registrare l'impostazione.

Il display per la registrazione dell'impostazione.

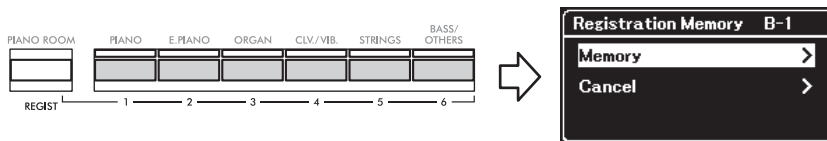

5. Premere il pulsante [▶] per registrare l'impostazione.

Al termine di questa operazione, sul display viene visualizzato "Completed" (Completato) e dopo qualche istante viene ripristinato il display "Voice" (Voce).

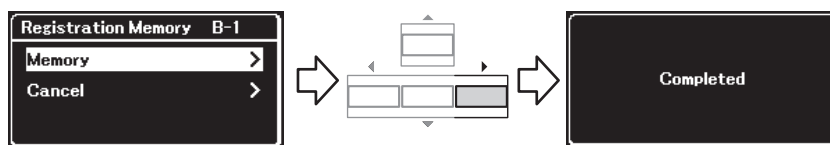

Per annullare questa operazione, premere il pulsante [▼] per selezionare "Cancel" (Annulla), quindi premere il pulsante [▶].

AVVISO

Se si preme un pulsante su cui è già registrata un'impostazione, la nuova impostazione sostituirà l'impostazione salvata. Se si desidera verificare se le impostazioni sono registrate nel pulsante corrispondente prima della registrazione, eseguire il punto 2 in "Richiamare un'impostazione registrata".

AVVISO

Se l'alimentazione è scollegata durante questa operazione, l'impostazione registrata nella memoria di registrazione potrebbe andare persa.

NOTA

Non è possibile verificare l'impostazione registrata nell'elenco ecc. dello strumento. È per questo che è consigliabile prendere nota delle impostazioni registrate.

Richiamare un'impostazione registrata

1. Tenendo premuto il pulsante [REGIST], utilizzare i pulsanti [▲]/[▼] per selezionare il banco in cui sono salvate le impostazioni.

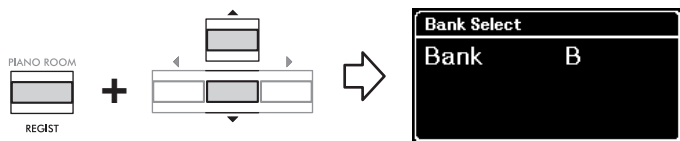

2. Tenendo premuto il pulsante [REGIST], premere il pulsante [1]–[6] appropriato in cui è salvata l'impostazione.

Il numero del pulsante premuto compare accanto a "Memory" (Memoria) nel display e viene richiamata l'impostazione registrata.

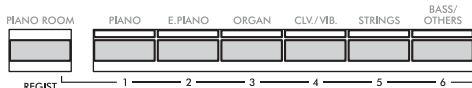

Quando l'impostazione è registrata

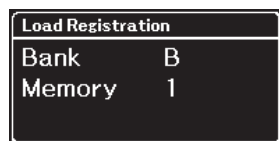

Quando l'impostazione non è registrata

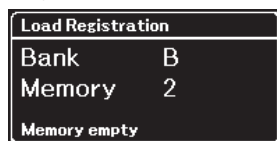

Collegamento ad altri dispositivi

Connettori

È possibile collegare altri dispositivi ai connettori di questo strumento. Per informazioni sulla posizione di questi connettori, fare riferimento alla sezione "Controlli del pannello e terminali" a pagina 11.

Pannello anteriore

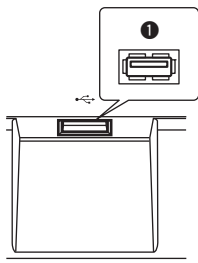

Pannello posteriore

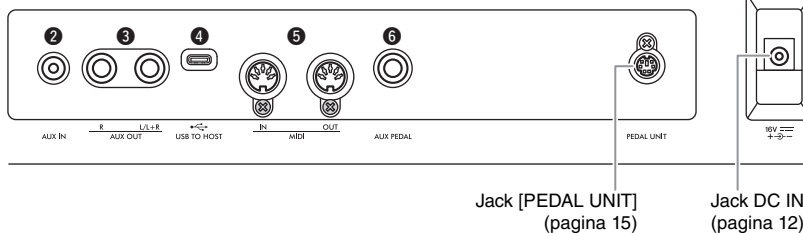

⚠ ATTENZIONE

Prima di collegare lo strumento ad altri componenti elettronici, spegnere tutti i componenti. Inoltre, prima di accenderli o spegnerli, impostare al minimo tutti i livelli di volume (0). In caso contrario, potrebbero verificarsi danni ai componenti, scosse elettriche o perdita dell'udito.

1 [↔] Terminale (USB TO DEVICE)

È possibile connettere un'unità flash USB a questo terminale oppure utilizzare un adattatore LAN wireless USB UD-WL01 (venduto separatamente) per collegare un dispositivo smart come uno smartphone. Per i dettagli, fare riferimento a "Collegamento di dispositivi USB" (pagina 75) o a "Collegamento a un computer o a un dispositivo smart" (pagina 77). Prima di utilizzare il terminale [USB TO DEVICE], è necessario leggere "Precauzioni da adottare quando si utilizza il terminale [↔] (USB TO DEVICE)" a pagina 75.

2 Jack [AUX IN]

La presa è utilizzata per collegare un lettore audio, come uno smartphone o un lettore audio portatile. Per i dettagli, fare riferimento a "Collegamento a un lettore audio" a pagina 76.

3 Jack AUX OUT [R] [L/L+R]

Questi jack sono utilizzati per il collegamento a sistemi di altoparlanti esterni (pagina 76).

4 Terminale [USB TO HOST]

Questo terminale consente il collegamento a un computer o dispositivo smart, come uno smartphone o un tablet. Per i dettagli, fare riferimento a "Collegamento a un computer o a un dispositivo smart" (pagina 77).

5 Terminali MIDI [IN], [OUT]

Questi terminali vengono utilizzati per collegare dispositivi MIDI esterni, come un sintetizzatore o un sequencer. Per i dettagli, fare riferimento a "Collegamento di dispositivi MIDI esterni" a pagina 89.

6 Jack [AUX PEDAL]

A questo jack è possibile collegare un pedale FC3A incluso o un interruttore a pedale FC4A o FC5 venduto separatamente. Per i dettagli sulle funzioni assegnate ai pedali, fare riferimento a "Elenco delle funzioni dei pedali" (pagina 17). Per selezionare una funzione diversa da controllare, utilizzare il parametro "Aux Assign" (Assegnazione ausiliaria) (pagina 104) del display del menu "System" (Sistema).

NOTA

Lo strumento dispone di due diversi tipi di terminali USB: [↔] (USB TO DEVICE) e [↔] (USB TO HOST). Non confondere i due terminali e i relativi connettori dei cavi. Fare attenzione a collegare la spina appropriata nella direzione corretta.

Collegamento di dispositivi USB (Terminale [↔] (USB TO DEVICE))

È possibile collegare un'unità flash USB o un adattatore LAN wireless USB UD-WL01 (venduto separatamente) al terminale [↔] (USB TO DEVICE). I dati registrati sullo strumento possono essere salvati su un'unità flash USB (pagine 66, 90) oppure lo strumento può essere collegato tramite LAN wireless a un dispositivo smart come uno smartphone (pagina 83).

Precauzioni da adottare quando si utilizza il terminale [↔] (USB TO DEVICE)

Lo strumento dispone di un terminale [↔] (USB TO DEVICE) incorporato. Quando si collega un dispositivo USB al terminale, maneggiarlo con cura. Attenersi alle importanti precauzioni indicate di seguito.

NOTA

Per ulteriori informazioni sulla gestione dei dispositivi USB, consultare il manuale di istruzioni del dispositivo USB.

■ Dispositivi USB compatibili

- Unità flash USB
- Adattatore LAN wireless USB UD-WL01 (venduto separatamente; potrebbe non essere disponibile in alcune aree)

Non è possibile utilizzare altri dispositivi USB, ad esempio la tastiera o il mouse di un computer.

Lo strumento non supporta necessariamente tutti i dispositivi USB disponibili in commercio. Yamaha non garantisce il funzionamento dei dispositivi USB acquistati separatamente. Prima di acquistare un dispositivo USB da utilizzare con lo strumento, consultare la seguente pagina Web:

<https://download.yamaha.com/>

Benché sia possibile utilizzare i dispositivi USB 2.0 o 3.0 su questo strumento, il tempo necessario per salvare o caricare i dati dal dispositivo USB può variare in base al tipo di dati o allo stato dello strumento. Non è possibile utilizzare dispositivi USB 1.1 con questo strumento.

AVVISO

Il valore massimo della potenza del terminale [↔] (USB TO DEVICE) è di 5 V/500 mA. Non collegare dispositivi USB con una potenza superiore, perché potrebbero danneggiare lo strumento.

■ Collegamento di un dispositivo USB

Quando si collega un dispositivo USB al terminale [↔] (USB TO DEVICE), accertarsi che il connettore del dispositivo sia appropriato e venga inserito nella direzione corretta.

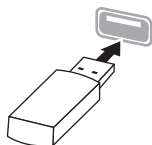

AVVISO

- Evitare di collegare o scollegare il dispositivo USB durante il playback o la registrazione e le procedure di gestione dei file (come quelle di salvataggio, copia, eliminazione e formattazione) o quando si accede al dispositivo USB. Se non si osserva questa precauzione, potrebbe verificarsi un "congelamento" delle funzioni dello strumento o il danneggiamento del dispositivo USB e dei dati.
- Quando si collega e scollega il dispositivo USB (e viceversa), attendere alcuni secondi tra le due operazioni.
- Non utilizzare un cavo di prolunga quando si connette un dispositivo USB.

Utilizzo delle unità flash USB

Collegando lo strumento a un'unità flash USB è possibile salvare i dati creati sul dispositivo collegato, nonché leggere i dati contenuti nell'unità flash USB.

■ Numero di unità flash USB che è possibile utilizzare

È possibile collegare solo un dispositivo di memorizzazione USB al terminale [↔] (USB TO DEVICE).

■ Formattazione di una unità flash USB

Formattare l'unità flash USB solo tramite lo strumento (pagina 107). Un'unità flash USB formattata con un altro dispositivo potrebbe non funzionare correttamente.

AVVISO

La formattazione sovrascrive eventuali dati preesistenti. Accertarsi che l'unità flash USB da formattare non contenga dati importanti.

■ Protezione dei dati (protezione da scrittura)

Per evitare la perdita accidentale di dati importanti, applicare la protezione da scrittura fornita con ogni unità flash USB. Se si salvano i dati su un'unità flash USB, assicurarsi di disattivare la protezione da scrittura.

■ Spegnimento dello strumento

Quando si spegne lo strumento, assicurarsi che lo strumento NON stia accedendo all'unità flash USB mediante playback, registrazione o gestione dei file (ad esempio durante le operazioni di salvataggio, copia, eliminazione e formattazione). In caso contrario, l'unità flash USB e i dati potrebbero danneggiarsi.

Collegamento a un lettore audio (jack [AUX IN])

È possibile collegare il jack per cuffie di un lettore audio, come uno smartphone o un lettore audio portatile, al jack [AUX IN] dello strumento. Il playback dell'audio del dispositivo collegato viene emesso dagli altoparlanti incorporati dello strumento.

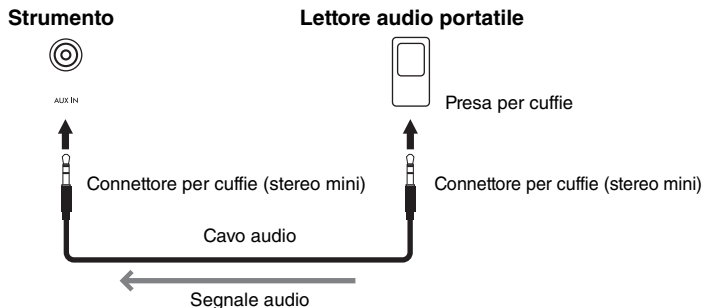

AVVISO

Per evitare che i dispositivi si danneggino, accendere prima il dispositivo esterno, quindi lo strumento. Quando si spengono i dispositivi, spegnere prima lo strumento, quindi il dispositivo esterno.

NOTA

- L'impostazione [VOLUME] dello strumento influisce sul segnale di ingresso dalla presa jack [AUX IN].
- Utilizzare cavi audio e adattatori senza resistenza (zero).

Utilizzo di un sistema di altoparlanti esterni per il playback (jack AUX OUT [L/L+R]/[R])

Questi jack consentono di collegare lo strumento a sistemi di altoparlanti esterni, per suonare in ambienti più ampi a volume più alto.

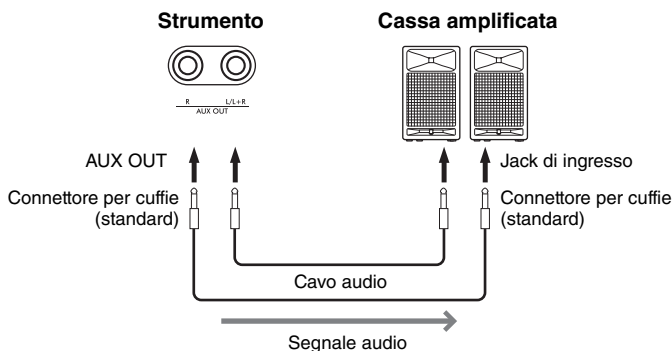

AVVISO

- Per evitare eventuali danni ai dispositivi, accendere prima lo strumento e quindi il dispositivo esterno. Quando si spengono i dispositivi, spegnere prima il dispositivo esterno, quindi lo strumento. Poiché l'alimentazione di questo strumento potrebbe essere disattivata automaticamente a causa della funzione Auto Power Off (Spegnimento automatico) (pagina 13), spegnere l'alimentazione sul dispositivo esterno o disattivare tale funzione quando non si intende utilizzare lo strumento.
- Non convogliare l'uscita dai jack AUX OUT al jack [AUX IN]. Se si effettua questo collegamento, il segnale ricevuto sul jack [AUX IN] viene trasmesso dai jack AUX OUT. Ciò potrebbe creare un loop di feedback che renderebbe impossibile una performance regolare e potrebbe perfino danneggiare i dispositivi.

NOTA

- Utilizzare solo il jack [L/L+R] per il collegamento con un dispositivo mono.
- Utilizzare cavi audio e adattatori senza resistenza (zero).
- Quando si sta monitorando l'uscita audio tramite i jack AUX OUT dalle cuffie collegate allo strumento, si consiglia di impostare su Off le funzioni di campionamento binaurale e Stereophonic Optimizer. Per i dettagli, vedere a pagina 14.

Il volume emesso dai jack AUX OUT può essere regolato con lo slider [VOLUME] sullo strumento. Se si desidera disattivare l'altoparlante dello strumento mentre gli altoparlanti esterni sono collegati ai jack AUX OUT, impostare il parametro "Speaker" su off attraverso il menu "System" (Sistema): "Utility" → "Speaker" (pagina 106).

Collegamento a un computer o a un dispositivo smart

Il collegamento a un computer o un dispositivo smart come uno smartphone o un tablet consente di usufruire delle funzionalità illustrate di seguito. Il metodo di collegamento varia in base al dispositivo collegato o all'uso previsto.

- **Trasmissione/ricezione di dati audio (funzione Interfaccia audio USB)**
Collegare un computer o dispositivo smart al terminale [USB TO HOST] tramite un cavo USB. Per i dettagli, vedere a pagina 78.
- **Ascolto di dati audio da un dispositivo smart tramite lo strumento (funzione audio Bluetooth)**
Collegare un dispositivo smart e lo strumento tramite Bluetooth. Per i dettagli, vedere a pagina 79.
- **Utilizzo di app per dispositivi smart tramite il collegamento a un dispositivo smart**
Le due potenti app, "Smart Pianist" e "Rec'n'Share", possono essere utilizzate con lo strumento.
Vedere la pagina 81 per "Smart Pianist" e la pagina 88 per "Rec'n'Share".

Collegamento a un computer

Collegando un computer al terminale [USB TO HOST] tramite un cavo USB, è possibile trasferire dati MIDI o audio tra lo smartphone e il computer. Per le istruzioni su come collegarsi a un computer, vedere la pagina 78.

Collegamento a un dispositivo smart

I dispositivi smart come gli smartphone o i tablet possono essere collegati allo strumento attraverso i seguenti metodi.

- **Collegamento tramite cavi USB**
Collegamento del dispositivo smart al terminale [USB TO HOST] attraverso cavi USB. Per i dettagli, vedere a pagina 88.
- **Collegamento tramite Bluetooth**
Collegamento del dispositivo smart allo strumento in modalità wireless tramite Bluetooth. Per i dettagli, vedere le pagine 79 e 82.
- **Collegamento tramite Wi-Fi (utilizzando l'adattatore LAN wireless USB)**
Collegamento del dispositivo smart allo strumento tramite il Wi-Fi utilizzando l'adattatore LAN wireless USB UD-WL01 venduto separatamente. Per i dettagli, vedere a pagina 83.
*L'adattatore LAN wireless USB UD-WL01 potrebbe non essere disponibile a seconda del Paese.

AVVISO

Non collocare il dispositivo smart in una posizione instabile. Altrimenti il dispositivo potrebbe cadere e danneggiarsi.

Trasmissione/Ricezione di dati audio (funzione Interfaccia audio USB)

Collegando un computer o dispositivo smart al terminale [USB TO HOST] tramite il cavo USB mostrato nella figura, è possibile trasmettere/ricevere i dati audio digitali. La funzione Interfaccia audio USB offre i vantaggi seguenti:

- **Playback di dati audio con qualità del suono elevata**
Ciò offre un suono chiaro e diretto in cui rumore e deterioramento della qualità audio sono inferiori rispetto al jack [AUX IN].
- **Registrazione delle performance sullo strumento come dati audio utilizzando un software di registrazione o di produzione musicale**
I dati audio registrati possono essere riprodotti sul computer o dispositivo smart.

Esempio:

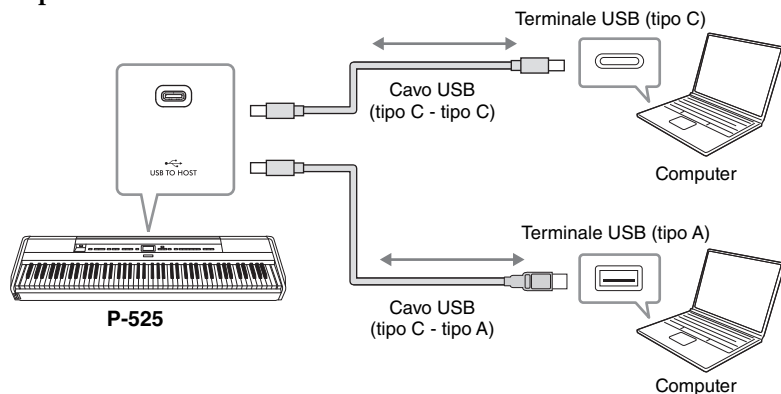

Loopback Audio On/Off

Consente di impostare se il suono dell'ingresso audio dal computer o dispositivo smart, tramite la funzione Interfaccia audio USB o Audio Bluetooth (pagina 79) / LAN wireless (pagina 83) / jack [AUX IN] (pagina 76), viene emesso o meno su un computer o dispositivo smart insieme alla performance eseguita sullo strumento. Per emettere il suono dell'ingresso audio, impostare il Loopback Audio su "On". Tuttavia, i suoni immessi tramite Audio Bluetooth o il jack [AUX IN] vengono sempre emessi indipendentemente dall'impostazione on/off del Loopback Audio.

Ad esempio, per registrare il suono dell'ingresso audio insieme al suono riprodotto sullo strumento utilizzando il computer o il dispositivo smart, impostare questa opzione su "On". Per registrare solo il suono riprodotto sullo strumento utilizzando il computer o il dispositivo smart, impostare questa opzione su "Off".

Per i dettagli sull'impostazione, consultare "Loopback Audio" a pagina 106.

NOTA

- Quando si trasmettono o ricevono segnali audio utilizzando un computer che esegue Windows, è necessario installare sul computer il driver Yamaha Steinberg USB.
- È possibile regolare il volume del suono dell'ingresso audio da un computer o dispositivo smart.
- Utilizzando un cavo USB per collegare lo strumento al computer, eseguire il collegamento diretto senza passare attraverso un hub USB.
- Possono verificarsi dei suoni inaspettati se si modificano dati MIDI relativi al Grand Expression Modeling (pagina 25) su un computer.

AVVISO

- **Utilizzare un cavo USB di tipo CC o AC lungo non più di 3 metri. Il cavo dev'essere un cavo di comunicazione conforma agli standard USB e non un cavo di sola ricarica.**
- **Se si utilizza un'applicazione DAW (Digital Audio Workstation) con lo strumento, impostare la funzione Loopback Audio su off. Altrimenti, potrebbe essere prodotto un suono alto, a seconda delle impostazioni del computer.**

NOTA

- I suoni audio in entrata non vengono emessi nei dispositivi collegati tramite l'Audio Bluetooth o tramite il jack [AUX IN].
- Anche il suono di playback di una song audio (pagina 44) viene emesso su un computer o dispositivo smart quando è impostato su "On", mentre non viene emesso quando è impostato su "Off".
- Con Registrazione audio (pagina 54), il suono dell'ingresso audio dal computer o dispositivo smart collegato viene registrato quando è impostato su "On" e non viene registrato quando è impostato su "Off". Tuttavia, quando i dispositivi sono collegati tramite l'Audio Bluetooth o il jack [AUX IN], i suoni in ingresso vengono sempre registrati indipendentemente dall'impostazione on/off del Loopback Audio.

Ascolto di dati audio da un dispositivo smart tramite lo strumento (funzione Audio Bluetooth)

Prima di utilizzare la funzione Bluetooth, leggere la sezione "Informazioni su Bluetooth" a pagina 80.

È possibile inserire il suono dei dati audio salvati su un dispositivo dotato di Bluetooth, come uno smartphone o un lettore audio digitale, nello strumento e ascoltarlo tramite l'altoparlante integrato dello strumento.

Per utilizzare questa funzione, assicurarsi che il Bluetooth sia impostato su "On" (pagina 80) sullo strumento (impostazione predefinita: On).



1. Tenere premuto il pulsante [MENU] per 3 secondi.

Verrà visualizzata la finestra a comparsa che indica che lo strumento è in standby per l'associazione.



Premere il pulsante [EXIT] per annullare l'associazione.

2. Sul dispositivo smart, impostare la funzione Bluetooth su On e selezionare "P-525 AUDIO" dalla lista di connessioni.

Per ulteriori informazioni, fare riferimento al manuale di istruzioni del dispositivo smart.

Una volta completata l'associazione, lo stato della connessione verrà visualizzato nel display.

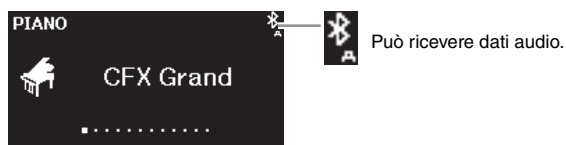

3. Riprodurre i dati audio sul dispositivo smart per verificare che gli altoparlanti incorporati dello strumento emettano il suono audio.

Alla successiva accensione dello strumento, l'ultimo dispositivo smart collegato sarà collegato automaticamente allo strumento, se la funzione Bluetooth del dispositivo smart e dello strumento è impostata su on. Se non viene collegato automaticamente, selezionare il nome del modello dello strumento dall'elenco di connessioni sul dispositivo smart.

NOTA

- Nel presente manuale, un dispositivo smart è utilizzato come esempio di dispositivo dotato di Bluetooth che consente la trasmissione tramite Bluetooth dei dati audio dal dispositivo smart allo strumento, tramite comunicazione wireless. Per il funzionamento corretto, il dispositivo deve essere compatibile con A2DP (Advanced Audio Distribution Profile). La funzione Audio Bluetooth è illustrata qui utilizzando un dispositivo smart come esempio dei dispositivi dotati di Bluetooth.
- Vedere la pagina 82 per la trasmissione/ricezione di dati MIDI tra lo strumento e il dispositivo smart tramite Bluetooth.
- Le cuffie o gli altoparlanti Bluetooth non possono essere associati.

Associazione

"Associazione" significa registrare i dispositivi smart dotati di Bluetooth sullo strumento e stabilire il riconoscimento reciproco per la comunicazione wireless tra loro.

NOTA

- È possibile collegare allo strumento un solo dispositivo smart alla volta (anche se è possibile associare fino a 8 dispositivi smart allo strumento). Una volta completata l'associazione al 9° dispositivo smart, i dati di associazione per il dispositivo con la connessione meno recente saranno eliminati.
- Accertarsi di completare le impostazioni sul dispositivo smart entro 5 minuti.
- Se viene richiesto di inserire una passkey, inserire i numeri "0000".

NOTA

È possibile regolare il volume del suono di ingresso tramite Bluetooth con lo slider [VOLUME]. Per regolare il bilanciamento del volume tra le performance su tastiera e il suono di ingresso tramite Bluetooth, regolare il volume sul dispositivo smart.

Attivazione/disattivazione della funzione Bluetooth

Prima di utilizzare la funzione Bluetooth, leggere la sezione "Informazioni su Bluetooth"(vedere di seguito).

Per impostazione predefinita, la funzione Bluetooth si attiverà subito dopo l'accensione dello strumento, tuttavia è possibile disattivarla.

- 1. Premere ripetutamente il pulsante [MENU] per visualizzare il display del menu "System", quindi selezionare l'elemento evidenziato in ogni display, come illustrato di seguito.**

Display menu "System"

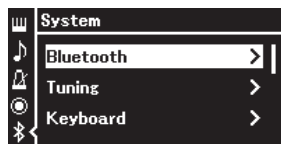

Display "Bluetooth"

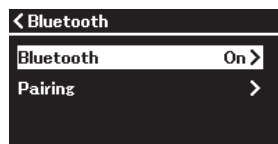

1-1. Verificare che sia selezionato "Bluetooth".

1-2. Premere il pulsante [▶] per visualizzare il display successivo.

1-3. Verificare che sia selezionato "Bluetooth".

- 2. Premere il pulsante [▶] per attivare/disattivare.**

Per uscire dal display menu "System", premere il pulsante [EXIT].

Informazioni su Bluetooth

Funzionalità Bluetooth

A seconda del Paese in cui è stato acquistato il prodotto, lo strumento potrebbe non disporre della funzionalità Bluetooth. Se il logo Bluetooth è stampato sul pannello anteriore, il prodotto è dotato della funzionalità Bluetooth.

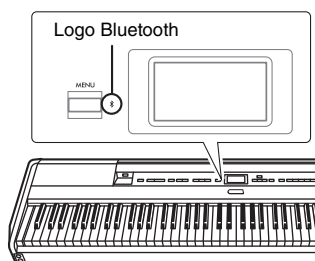

Bluetooth è una tecnologia per la comunicazione wireless tra dispositivi in un'area di circa 10 metri che utilizza la banda di frequenza 2,4 GHz.

Gestione delle comunicazioni Bluetooth

- La banda 2,4 GHz usata dai dispositivi compatibili Bluetooth è una banda radio condivisa da molti tipi di apparecchiature. Anche se i dispositivi compatibili Bluetooth utilizzano una tecnologia che riduce al minimo l'influenza di altri componenti che usano la stessa banda radio, tale influenza potrebbe ridurre la velocità o la distanza delle comunicazioni e, in alcuni casi, interromperle.
- La velocità di trasferimento del segnale e la distanza a cui è possibile comunicare variano in base alla distanza tra i dispositivi comunicanti, alla presenza di ostacoli, alle condizioni delle onde radio e al tipo di apparecchiatura.
- Yamaha non garantisce tutte le connessioni wireless tra questa unità e i dispositivi compatibili con la funzione Bluetooth.

Utilizzo di app per dispositivi smart con un dispositivo smart collegato

È possibile utilizzare le due app per dispositivi smart, "Smart Pianist" e "Rec'n'Share" (pagina 88) collegando un dispositivo smart come uno smartphone o un tablet.

Per i dettagli relativi a ciascuna app, accedere al seguente sito Web e visitare la pagina pertinente.



<https://www.yamaha.com/2/apps/>

Funzionamento dello strumento con un dispositivo smart (Smart Pianist)

Utilizzando l'app "Smart Pianist", è possibile visualizzare il punteggio delle song preset sul dispositivo smart, registrare la propria performance nel dispositivo smart ed eseguire altre comode operazioni. Anche la grafica intuitiva facilita la conferma delle impostazioni correnti dello strumento.

Dopo aver installato l'app "Smart Pianist" sul proprio dispositivo smart dal sito Web indicato qui sopra, collegare lo strumento al dispositivo utilizzando uno dei tre metodi successivi:

- Collegamento tramite Bluetooth (pagina 82)
- Collegamento tramite cavi USB (pagina 82)
- Collegamento tramite Wi-Fi (utilizzando l'adattatore LAN wireless UD-WL01 venduto separatamente) (pagina 83)

La "Procedura di collegamento guidata" di Smart Pianist guida l'utente durante la procedura di collegamento corretta del dispositivo smart allo strumento. Per maggiori informazioni su come collegare il dispositivo e utilizzare l'app, vedere la "Smart Pianist User Guide" nel seguente sito Web.



<https://manual.yamaha.com/mi/app/smarpianist/>

AVVISO

- **Attivando l'app "Smart Pianist" mentre lo strumento è collegato al dispositivo smart si sovrascrivono le impostazioni sullo strumento con quelle di "Smart Pianist". Salvare i dati di configurazione importanti come file di backup su un'unità flash USB (pagina 90).**
- **Non collocare il dispositivo smart in una posizione instabile. Altrimenti il dispositivo potrebbe cadere e danneggiarsi.**

NOTA

Quando si utilizza l'app "Smart Pianist", non è possibile utilizzare alcun pulsante sullo strumento ad eccezione del pulsante [EXIT] (Esci). Controllare lo strumento utilizzando "Smart Pianist". Premendo il pulsante [EXIT] sullo strumento si scollega lo strumento dall'app "Smart Pianist" ed è possibile controllarlo tramite i suoi pulsanti.

■ Collegamento tramite Bluetooth

Prima di utilizzare la funzione Bluetooth, leggere la sezione "Informazioni su Bluetooth" a pagina 80.

Sono disponibili due tipi diversi di collegamento Bluetooth: "MIDI Bluetooth" e "Audio Bluetooth" (pagina 79).

Sebbene sia necessario un collegamento MIDI Bluetooth per utilizzare Smart Pianist, è necessario anche un collegamento Audio Bluetooth per riprodurre i dati audio nel proprio dispositivo smart su Smart Pianist. Collegarsi prima tramite Audio Bluetooth, quindi tramite MIDI Bluetooth.

1. **Impostare la funzione Audio Bluetooth sullo strumento in modo che possa ricevere dati audio (pagina 79).**
2. **Collegare il dispositivo smart tramite MIDI Bluetooth utilizzando la "Procedura di collegamento guidata" sull'app Smart Pianist.**

Quando si effettua il collegamento, selezionare "P-525 MIDI" su Smart Pianist nel dispositivo da connettere.

Una volta effettuato correttamente il collegamento, lo stato della connessione viene visualizzato sul display Voice.

Display "Voice"

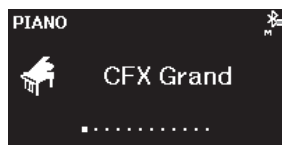

Può trasmettere e ricevere dati MIDI



Può trasmettere e ricevere dati MIDI e ricevere dati audio.

NOTA

Se la funzione Bluetooth sullo strumento è impostata su Off (impostazione predefinita: On), il collegamento Bluetooth non può essere effettuato. Per informazioni sull'impostazione, vedere pagina 80.

■ Collegamento tramite cavi USB

Collegamento del dispositivo smart al terminale [USB TO HOST] attraverso cavi USB.

Con questo metodo, sia i dati audio e che i dati MIDI possono essere trasmessi e ricevuti tra lo strumento e il dispositivo smart. Questo permette di riprodurre i dati audio nel dispositivo smart tramite Smart Pianist, e consente anche di registrare la performance della tastiera in formato audio su Smart Pianist.

Per le istruzioni su come collegare un dispositivo smart allo strumento, vedere l'esempio a pagina 88.

■ Collegamento tramite Wi-Fi (utilizzando l'adattatore LAN wireless USB venduto separatamente)

*L'adattatore LAN wireless USB UD-WL01 potrebbe non essere disponibile a seconda del Paese.

Collegare il dispositivo smart tramite Wi-Fi collegando l'adattatore LAN wireless USB UD-WL01 (venduto separatamente) al terminale [↔](USB TO DEVICE). Con questo metodo, sia i dati audio e che i dati MIDI possono essere trasmessi e ricevuti tra lo strumento e il dispositivo smart. Questo permette di riprodurre i dati audio nel dispositivo smart tramite Smart Pianist, e consente anche di registrare la performance della tastiera in formato audio su Smart Pianist.

Ci sono due tipi di collegamento tramite Wi-Fi, come descritto di seguito. La "Procedura di collegamento guidata" di Smart Pianist guida l'utente durante la procedura di collegamento corretta del dispositivo smart allo strumento.

Collegamento tramite Infrastructure mode (modalità Infrastructure)

La modalità Infrastructure utilizza un punto di accesso per la comunicazione dei dati tra un adattatore LAN wireless USB e una rete. È possibile utilizzare questa modalità quando ci si collega a un'altra rete mentre un dispositivo smart è collegato allo strumento.

- Visualizzazione delle reti LAN wireless e collegamento a una rete (pagina 84)
- Setup automatico tramite WPS (pagina 85)
- Setup manuale (pagina 85)

Collegamento tramite Accesspoint mode (modalità Accesspoint)(pagina 87)

La modalità Accesspoint consente di collegare direttamente l'adattatore LAN wireless USB e un dispositivo smart senza la necessità di utilizzare un punto di accesso. È possibile utilizzare questa modalità quando non è disponibile alcun punto di accesso per collegarsi allo strumento oppure quando non è necessario collegarsi a un'altra rete mentre un dispositivo smart è collegato allo strumento. Quando ci si collega con questa modalità, l'accesso a Internet sul dispositivo smart è disattivato e alcune funzioni su Smart Pianist non possono essere utilizzate.

AVVISO

Non collegare direttamente il prodotto a un servizio Wi-Fi e/ o Internet pubblico. Collegare il prodotto a Internet solo attraverso un router protetto da una password forte. Per informazioni sulle pratiche di sicurezza ottimali, consultare il produttore del router.

Una volta eseguito correttamente il collegamento, sul display viene visualizzato "Completed" (Operazione completata) e si torna al display "Select Network" (Seleziona rete).

4. Collegare il dispositivo smart al punto di accesso.

Aprire le impostazioni Wi-Fi del dispositivo smart e selezionare la rete contenente "P-525" nel campo del nome.

Se viene richiesta una password, immetterla per collegarsi.

• Setup automatico tramite WPS

Accertarsi di collegare l'adattatore LAN wireless USB (venduto separatamente) al terminale [↔] (USB TO DEVICE), altrimenti non saranno visualizzati i display per il setup.

Se il punto di accesso supporta WPS, è possibile collegare facilmente lo strumento al punto di accesso tramite WPS, senza eseguire impostazioni, quali immissioni di password, ecc. Premere il pulsante WPS sull'adattatore LAN wireless USB per più di 3 secondi, quindi premere il pulsante WPS sul punto di accesso entro due minuti.

Una volta eseguito correttamente il collegamento, sul display viene visualizzato "Completed" e viene visualizzato il display Voice (Voce).

Infine, collegare il dispositivo smart al punto di accesso (punto 4 qui sopra).

• Setup manuale

Accertarsi di collegare l'adattatore LAN wireless USB (venduto separatamente) al terminale [↔] (USB TO DEVICE), altrimenti non saranno visualizzati i display per il setup.

1. Per visualizzare l'elenco delle reti, eseguire le operazioni 1 – 2 in "Visualizzazione delle reti LAN wireless e collegamento a una rete" (pagina 84).

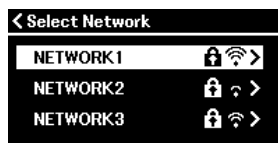

2. Selezionare "Other" (Altro) alla fine dell'elenco di reti e premere il pulsante [▶].

NOTA

Il setup WPS non è disponibile quando lo strumento è nelle modalità o condizioni seguenti:

- Durante la riproduzione o la pausa temporanea di una song o song demo oppure quando lo strumento è in modalità Registrazione della Song.
- Quando la modalità LAN wireless è impostata su "Accesspoint Mode" (modalità Accesspoint) nel menu "System".

3. Impostare l'SSID, la sicurezza e la password come nelle impostazioni sul punto di accesso.



3-1. Selezionare "SSID" e premere il pulsante [►] per visualizzare il display per l'input SSID, quindi immettere l'SSID.

Per i dettagli su come immettere i caratteri, fare riferimento a "Ridenominazione di file - Rename (Rinomina)" a pagina 71. Dopo aver immesso l'SSID, premere il pulsante [MENU] per finalizzare l'impostazione. Viene visualizzato il display "Other" (Altro).

3-2. Selezionare "Security" (Sicurezza) e premere il pulsante [►] per visualizzare l'elenco della sicurezza. Selezionare la sicurezza e tornare al display "Other" (Altro) premendo il pulsante [◀].

3-3. Selezionare "Password" e impostare la password come per l'SSID.

4. Selezionare "Connect >" (Collega) alla fine del display visualizzato al punto 3 e premere il pulsante [►] per iniziare il collegamento.

Una volta eseguito correttamente il collegamento, sul display viene visualizzato "Completed" (Operazione completata) e si torna al display "Select Network" (Seleziona rete).

5. Collegare il dispositivo smart al punto di accesso.

Questa operazione è la stessa di quella illustrata nel punto 4 a pagina 85.

NOTA

Non è possibile impostare la password quando si seleziona "NONE" (nessuna) per l'impostazione di sicurezza.

• Collegamento tramite Accesspoint Mode (Modalità Accesspoint)

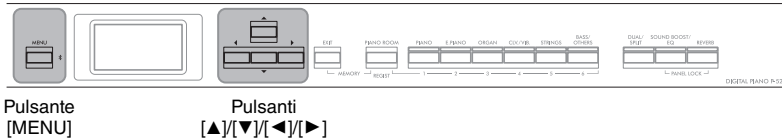

1. Impostare lo strumento su "Accesspoint Mode".

Premere ripetutamente il pulsante [MENU] per visualizzare il display del menu "System", quindi selezionare l'elemento evidenziato in ogni display, come illustrato di seguito.

Display menu "System"

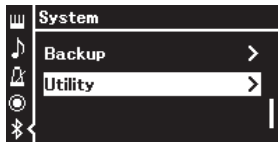

Display "Utility"

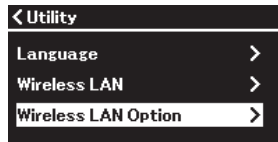

- 1-1. Utilizzare i pulsanti [▲]/[▼] per selezionare "Utility".
- 1-2. Premere il pulsante [▶] per visualizzare il display successivo.

- 1-3. Utilizzare i pulsanti [▲]/[▼] per selezionare "Wireless LAN Option" (Opzione LAN wireless).
- 1-4. Premere il pulsante [▶] per visualizzare il display successivo.

Display "Wireless LAN Option" (Opzione LAN wireless)

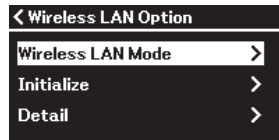

Display "Wireless LAN Mode" (Modalità LAN wireless)

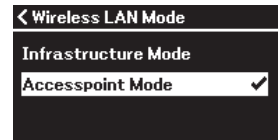

- 1-5. Utilizzare i pulsanti [▲]/[▼] per selezionare "Wireless LAN Mode" (Modalità LAN wireless).
- 1-6. Premere il pulsante [▶] per visualizzare il display successivo.

- 1-7. Utilizzare i pulsanti [▲]/[▼] per selezionare "Accesspoint Mode".

Una volta modificata correttamente la modalità, sul display viene visualizzato "Completed" e l'operazione torna al display "Wireless LAN Mode".

2. Impostare SSID, sicurezza, password e canale.

- 2-1. Dal display menu "System", selezionare l'elemento evidenziato in ogni display, come illustrato di seguito.

Display menu "System"

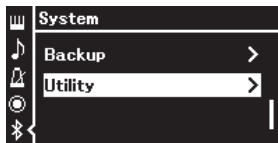

Display "Utility"

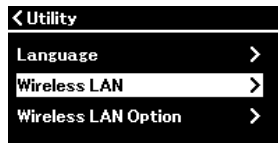

Display "Wireless LAN" (LAN wireless)

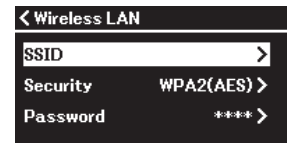

- 2-2. Impostare SSID, sicurezza, password e canale.

Selezionare e immettere ogni valore/impostazione come al punto 3 in "Setup manuale". Per i valori consentiti per ogni opzione, fare riferimento a "LAN wireless" (in modalità Accesspoint) a pagina 108.

3. Salvare l'impostazione.

Selezionare "Save >" (Salva >) alla fine del display "Wireless LAN" (LAN wireless) e premere il pulsante [▶] per iniziare il salvataggio. Una volta eseguito correttamente il salvataggio, sul display viene visualizzato "Completed" (Operazione completata) e l'operazione torna al display "Utility",

4. Collegare il dispositivo smart allo strumento (come punto di accesso).

Questa operazione è la stessa di quella illustrata nel punto 4 a pagina 85.

Filmare, registrare e modificare la propria performance (Rec'n'Share)

Rec'n'Share è un'app per dispositivi smart che consente di filmare, registrare e modificare la propria performance e che facilita il caricamento dei dati modificati su SNS ecc. Per le istruzioni su come ottenerla, vedere pagina 81. Per utilizzare Rec'n'Share, collegare lo strumento al dispositivo smart con un cavo USB commercialmente disponibile (di tipo CC o AC) o un adattatore di conversione USB corrispondente alla forma del connettore.

Esempio

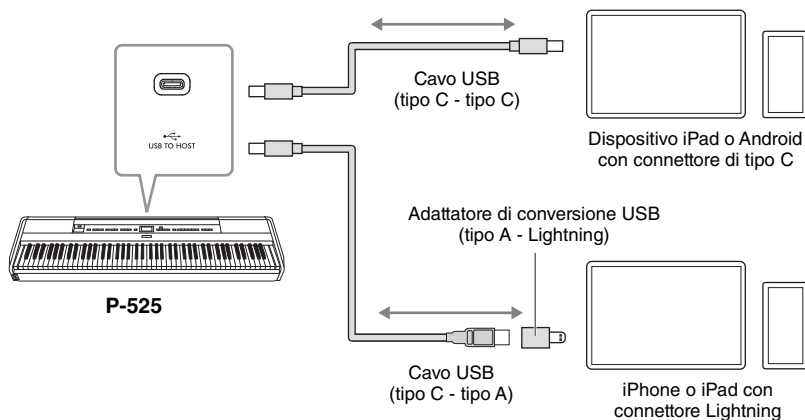

AVVISO

Utilizzare un cavo USB di tipo CC o AC lungo non più di 3 metri. Il cavo dev'essere un cavo di comunicazione conforme agli standard USB e non un cavo di sola ricarica.

Collegamento di dispositivi MIDI esterni (Terminali [MIDI])

Le sofisticate funzioni MIDI offrono potenti strumenti per espandere le possibilità in termini di performance musicale e creatività. Per collegare dispositivi MIDI esterni (tastiera, sequencer e così via), utilizzare i terminali MIDI e cavi MIDI standard.

- **MIDI [IN]:** Consente di ricevere i messaggi MIDI da un altro dispositivo MIDI.
- **MIDI [OUT]:** Consente di trasmettere a un altro dispositivo MIDI i messaggi MIDI generati in questo strumento.

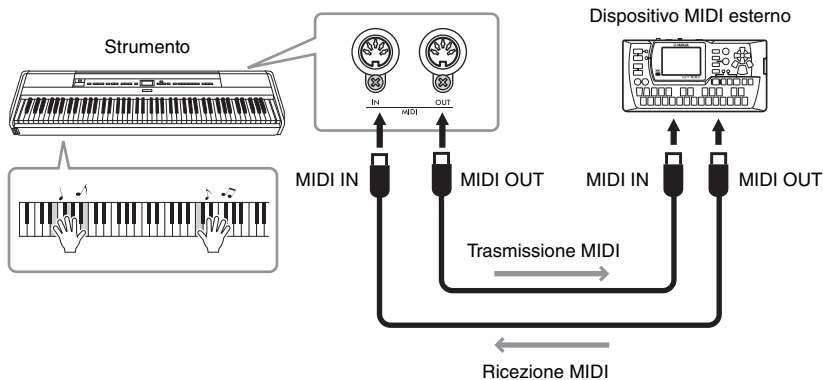

⚠ **ATTENZIONE**

Prima di collegare lo strumento ad altri dispositivi MIDI, spegnere tutti i componenti.

NOTA

- Per i dettagli sul MIDI, vedere "MIDI Basics" (Informazioni di base sul MIDI) scaricabile dal sito Web Yamaha (pagina 6).
- Poiché i dati MIDI che è possibile trasmettere o ricevere variano in base al tipo di dispositivo MIDI, per verificare quali dati e comandi MIDI i dispositivi in uso sono in grado di trasmettere o ricevere fare riferimento al formato di dati MIDI II formato dati MIDI è contenuto nel documento "Data List" (Elenco dati) scaricabile dal sito Web Yamaha (pagina 6).
- Quando si trasmettono dati MIDI dallo strumento a un dispositivo MIDI esterno, possono verificarsi dei suoni inaspettati a causa di dati relativi al Grand Expression Modeling.

Backup e inizializzazione

■ Impostazione backup

(Selezione di parametri memorizzati anche dopo lo spegnimento del sistema)

Consente di impostare se memorizzare o meno alcune impostazioni dell'impostazione backup di seguito allo spegnimento del sistema. L'impostazione backup è costituita da due gruppi configurabili singolarmente: "Voice" (Voce) (che include le impostazioni correlate alle voci quali la selezione della voce) e "Other" (Altro) (che include varie impostazioni quali la ripetizione di una song e l'accordatura).

Dati e impostazioni memorizzati anche dopo lo spegnimento del sistema

- Song MIDI salvata nella categoria "User" (Utente) (pagina 45)
- Menu "System" (Sistema) (pagina 103)
Bluetooth* On/Off
Tastiera (solo Duo type)
Utility
- Impostazione backup (spiegata qui)
- Memoria di registrazione (pagina 72)

* Per sapere se la funzionalità Bluetooth è inclusa nello strumento, vedere a pagina pagina 80.

1. Premere diverse volte il pulsante [MENU] per selezionare il menu "System".
2. Utilizzare i pulsanti [▲]/[▼] per selezionare "Backup", utilizzare il pulsante [▶] per visualizzare il display successivo, quindi premere il pulsante [▲] per selezionare "Backup Setting".
3. Utilizzare il pulsante [▶] per visualizzare il display successivo, selezionare "Voice", quindi utilizzare il pulsante [▶] per selezionare "On" o "Off".
Ogni opzione "Voice" contiene le seguenti impostazioni:
 - Selezione della voce per R1, R2 e L
 - Tutti i parametri diversi da Trasposizione nel menu "Voice"
4. Premere il pulsante [▼] per selezionare "Other", quindi utilizzare il pulsante [▶] per selezionare "On" o "Off".
L'opzione "Other" contiene le seguenti impostazioni:
 - Menu "Song" (pagina 98): Ripetizione song, volume (song-tastiera), volume audio, riproduzione rapida, riproduzione traccia

- Menu "Metronome/Rhythm" (pagina 101): Volume, BPM, campana On/Off, intro, finale, basso
- Menu "System" (pagina 103): Accordatura, tastiera (eccetto "Duo" e "Duo type"), pedale, suono, MIDI
- Sound Boost, Master EQ

5. Premere il pulsante [EXIT] per uscire dal display menu "System".

■ Backup

(Salvataggio del file di backup per dati interni)

Consente di salvare i dati presenti nella memoria interna nell'unità flash USB collegata come file di backup (denominato "p-525.bup"). Il file di backup può essere caricato sullo strumento tramite la funzione Restore (pagina 91) per un riferimento futuro. Tenere presente che la memoria di registrazione (pagina 72) non è inclusa nel file di backup.

AVVISO

- Questa operazione può richiedere da 1 a 2 minuti. Non spegnere mai l'unità durante questa operazione (mentre è visualizzato "Executing") poiché tale operazione può danneggiare i dati.
- Se lo stesso file di backup (p-525.bup) è già stato salvato nell'unità flash USB, il file esistente verrà sovrascritto o sostituito con uno nuovo durante l'operazione di salvataggio.

1. Collegare l'unità flash USB al terminale [] (USB TO DEVICE).
2. Premere diverse volte il pulsante [MENU] per selezionare il menu "System".
3. Utilizzare i pulsanti [▲]/[▼] per selezionare "Backup", utilizzare il pulsante [▶] per visualizzare il display successivo, quindi utilizzare i pulsanti [▲]/[▼] per selezionare "Backup".
4. Utilizzare il pulsante [▶] per visualizzare il display successivo, quindi premere il pulsante [▼] per selezionare "Esegui".
5. Premere il pulsante [▶] per eseguire l'operazione di backup.
6. Premere il pulsante [EXIT] per uscire dal display menu "System".

NOTA

Per ripristinare le impostazioni nel file di backup, eseguire la funzione Restore (pagina 91).

■ Ripristino

(Riavvio dello strumento con il file di backup caricato)

Consente di caricare il file di backup (p-525.bup) salvato con la funzione Backup (pagina 90) sullo strumento acceso.

AVVISO

- Questa operazione può richiedere da 1 a 2 minuti. Non spegnere mai l'unità durante questa operazione (mentre è visualizzato "Executing") poiché tale operazione può danneggiare i dati.
- Se nella memoria "User" sono presenti song registrate, accertarsi di spostare le song sull'unità flash USB seguendo le istruzioni a pagina 69 prima di eseguire questa operazione. In caso contrario, questa operazione eliminerà le song.

1. Collegare l'unità flash USB che contiene il file di backup al terminale [↔] (USB TO DEVICE).
2. Premere diverse volte il pulsante [MENU] per selezionare il menu "System".
3. Utilizzare i pulsanti [▲]/[▼] per selezionare "Backup", utilizzare il pulsante [▶] per visualizzare il display successivo, quindi utilizzare i pulsanti [▲]/[▼] per selezionare "Restore".
4. Utilizzare il pulsante [▶] per visualizzare il display successivo, quindi premere il pulsante [▼] per selezionare "Esegui".
5. Premere il pulsante [▶] per eseguire l'operazione di ripristino.

Viene visualizzato un messaggio che indica il completamento dell'operazione, quindi lo strumento si riavvia dopo qualche istante.

■ Ripristino di fabbrica

(Riavvio dello strumento con le impostazioni di fabbrica iniziali caricate)

Consente di ripristinare le impostazioni di backup (pagina 90) predefinite di fabbrica, ossia le impostazioni iniziali pre-programmate in fabbrica e attivate quando si accende per la prima volta lo strumento.

Le seguenti impostazioni non vengono ripristinate.

- Song MIDI salvate nella categoria User (Utente) (pagina 45).
- Informazioni sull'associazione Bluetooth* (pagina 79)
- Memoria di registrazione (pagina 72)

* Per sapere se la funzionalità Bluetooth è inclusa nello strumento, vedere a pagina 80.

AVVISO

Non spegnere mai l'unità durante questa operazione (mentre è visualizzato "Factory reset executing") poiché tale operazione può danneggiare i dati.

1. Premere diverse volte il pulsante [MENU] per selezionare il menu "System".
2. Utilizzare i pulsanti [▲]/[▼] per selezionare "Backup", utilizzare il pulsante [▶] per visualizzare il display successivo, quindi utilizzare i pulsanti [▲]/[▼] per selezionare "Factory Reset".
3. Utilizzare il pulsante [▶] per visualizzare il display successivo, quindi premere il pulsante [▼] per selezionare "Esegui".
4. Premere il pulsante [▶] per eseguire l'operazione di ripristino.

Viene visualizzato un messaggio che indica il completamento dell'operazione, quindi lo strumento si riavvia dopo qualche istante.

● Metodo alternativo per il ripristino delle impostazioni predefinite

Tenendo premuto il tasto bianco all'estremità destra della tastiera (C7), premere l'interruttore di alimentazione [⏻] (Standby/On) per accendere lo strumento. Questa operazione non cancellerà nessuna song nella categoria User, le informazioni sull'associazione Bluetooth e la memoria di registrazione.

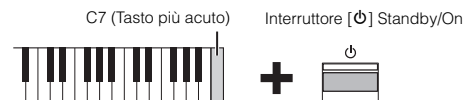

Ripristinare tutti i dati e le impostazioni predefinite di fabbrica—All Memory Clear (Cancellazione di tutta la memoria)

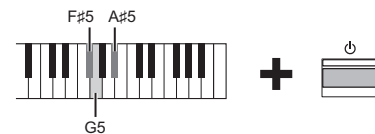

Tenendo premuti contemporaneamente i tasti F#5 (Fa#5), G5 (Sol5) e A#5 (La#5) della tastiera, premere l'interruttore (Standby/On) [⏻] per ripristinare i seguenti dati oltre alle Impostazioni di backup predefinite di fabbrica.

- Song MIDI salvata nella categoria "User" (Utente)
- Informazioni sull'associazione Bluetooth
- Memoria di registrazione

AVVISO

L'operazione cancella tutti i dati memorizzati nello strumento. Se nello strumento sono memorizzati dati importanti che non si desidera cancellare, copiarli o salvarli in un'unità flash USB (pagina 90) prima di eseguire questa operazione.

Performance live

Lo strumento presenta una serie di comode funzioni da utilizzare per la configurazione da palcoscenico in caso di performance live. Per fornire una descrizione pratica dei collegamenti e delle impostazioni necessari in questo tipo di contesto.

Preparazione del palcoscenico e flusso del segnale

Il suono dello strumento sarà inviato a un mixer PA, quindi il suono che arriva dal mixer viene quindi amplificato e inviato agli altoparlanti della platea, in modo che il pubblico possa sentirlo. Gli altoparlanti di controllo possono essere collocati sul pavimento davanti ai musicisti, in modo che possano sentire più chiaramente il proprio suono e quello degli altri strumenti.

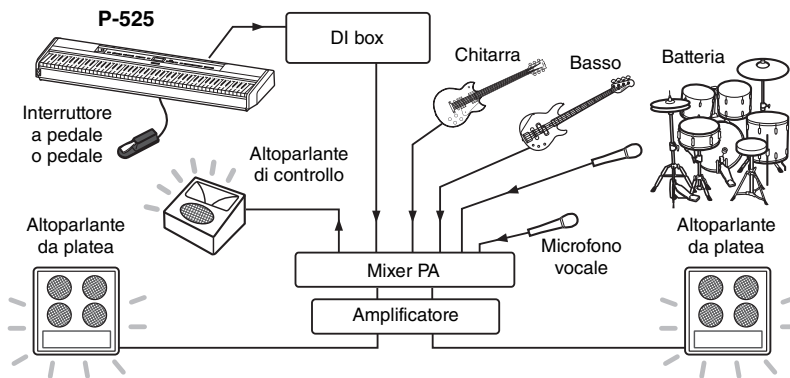

AVVISO

Leggere quanto segue prima della configurazione.

- Assicurarsi che lo strumento sia spento prima di effettuare qualsiasi collegamento.
- Rivolgersi all'operatore PA per collegare o scollegare i cavi o l'accensione/lo spegnimento. In caso contrario si potrebbe danneggiare il sistema PA.

■ Collegare l'interruttore a pedale/il pedale o l'unità pedale.

Per i dettagli su come utilizzare il pedale/l'interruttore a pedale o l'unità pedale e le funzioni che possono essere assegnate a ciascun pedale, vedere pagina 15.

■ Collegamento dell'uscita dello strumento al mixer PA.

Per sentire lo strumento, sarà necessario collegarlo agli ingressi del mixer PA. Normalmente questo collegamento viene eseguito tramite una DI box (direct box) situata sul palcoscenico. Collegare i jack AUX OUT [R] e [L/L+R] sul pannello posteriore dello strumento agli ingressi della DI box utilizzando i cavi audio mono standard disponibili in commercio.

- 1 Impostare lo slider [VOLUME] in posizione MIN.
- 2 Controllare con l'operatore PA se è possibile collegare lo strumento al mixer PA.
- 3 Collegare lo strumento come nella figura seguente.

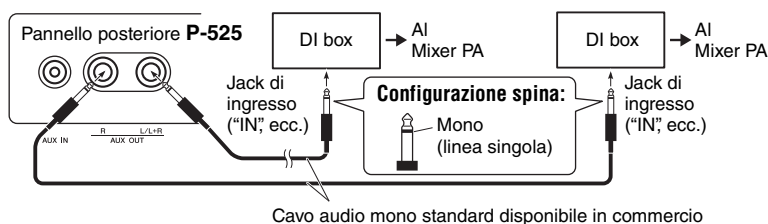

Ora lo strumento è completamente collegato. L'operazione successiva consiste nel bilanciare i suoni della performance.

NOTA

- Quando si riproduce il suono di pianoforte dello strumento con un altoparlante esterno e si monitora l'uscita audio dallo strumento sulle cuffie collegate, si consiglia di impostare le funzioni "Binaural Sampling" o "Stereophonic Optimizer" su "OFF" (pagina 14).
- Se è disponibile solo uno dei canali della DI box da utilizzare con lo strumento, collegarlo al jack AUX OUT [L/L+R] con un cavo audio mono standard. In questa configurazione, i segnali di sinistra e destra saranno mixati ed emessi dallo strumento in modo.
- Se non si utilizzano le DI box, collegare il jack AUX OUT [R] e [L/L+R] ai jack di ingresso sul mixer PA o a un sub-mixer da palcoscenico.

Configurazione audio

Dopo aver collegato tutti gli strumenti e i microfoni, l'operatore PA chiederà a ogni musicista turno di suonare il proprio strumento. Occorre prepararsi come segue.

■ Accendere lo strumento.

Impostare lo slider [VOLUME] in posizione MIN. Controllare con l'operatore PA se è possibile accendere lo strumento, quindi premere l'interruttore [⏻] (Standby/On).

■ Controllare le impostazioni.

- Una volta acceso, assicurarsi che lo strumento sia configurato come segue.
 - Sintonizzazione abbinata agli altri strumenti (Accordatura master, pagina 35).
 - Funzione di spegnimento automatico disattivata (pagina 13).
 - L'interruttore a pedale o il pedale funziona correttamente come funzione assegnata (pagina 17).
 - Il riverbero è disattivato (pagina 26).
- Disattivare l'audio dell'altoparlante dello strumento (pagina 106) se necessario.
- Richiamare le impostazioni salvate nella memoria di registrazione (pagina 72), come necessario.

■ Determinare i livelli ottimali.

Quando l'operatore PA chiede di emettere un suono, suonare il pianoforte digitale come durante una performance e determinare le impostazioni migliori relativamente a quanto segue.

- Volume quando si suona da accompagnamento
- Volume quando si suona al massimo, come durante un assolo di tastiera
- Volume di ogni voce da utilizzare

Impostazione Volume master

Approssimativamente, lo slider [VOLUME] deve essere impostato tra 5 e 7 per suonare da accompagnamento e su 8 o 9 per suonare a volume più alto. Un suono impostato su volumi troppo elevati potrebbe diventare distorto, mentre se viene impostato su volumi troppo bassi si può percepire maggiormente qualsiasi rumore di sfondo.

Impostazione Sound Boost (Incremento audio) (pagina 37)

Attivare la funzione Sound Boost (incremento audio) qualora fosse difficile far sentire lo strumento con il mix generale. Scegliere da tre tipi di Sound Boost diversi.

Impostazione Master EQ (pagina 38)

La funzione Master EQ potrebbe contribuire a ottenere il suono ottimale per la performance live.

■ Bilanciamento del suono generale della banda.

Dopo aver impostato i livelli dei vari strumenti, l'operatore PA farà suonare tutti insieme per bilanciare il suono generale della banda. A questo punto, occorre ascoltare l'altoparlante di controllo più vicino e assicurarsi di sentire tutto quanto serve per una buona esecuzione. Se, ad esempio, non si sente sufficientemente bene il proprio suono, il cantante o un altro strumento, chiedere all'operatore PA di aumentare il livello corrispondente nel mixer di controllo.

Il processo di configurazione è stato completato. Ora si è pronti per suonare live.

Bloccare il pannello anteriore per evitare errori.

La funzione Panel Lock (Blocco pannello) dello strumento consente di disattivare temporaneamente i pulsanti del pannello anteriore per evitare di azionarli inavvertitamente durante la performance. Per informazioni su questa funzione, vedere pagina 40.

Impostazioni dettagliate (Display MENU)

Premendo il pulsante [MENU], si apre uno dei cinque display di menu (Voice, Song, Metronome/Rhythm, Recording e System). Da questi display è possibile impostare diverse funzioni.

Operazioni comuni nei display di menu

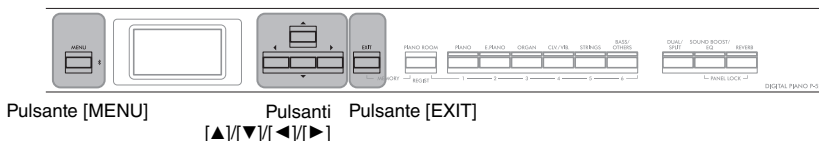





1. Selezionare la voce o la song desiderata, come necessario.

- Per modificare i parametri correlati alle voci (visualizzando il menu "Voice"), selezionare una voce.
- Per modificare i parametri correlati alle voci R1/R2/L (pagine 29-32), quali bilanciamento del volume, attivare di Dual/Split/Duo, quindi selezionare le voci desiderate.
- Per impostare i parametri di playback delle song, quali Repeat, selezionare una song.
- Per modificare i dati delle song MIDI registrate, selezionare la song MIDI registrata.

2. Premere diverse volte il pulsante [MENU] per selezionare il menu desiderato.

Premendo ripetutamente il pulsante [MENU] verranno visualizzati i seguenti display di menu in sequenza, in base al menu verticale a sinistra del display.

-  Menu Voice (pagina 95)
-  Menu Song (pagina 98)
-  Menu Metronome/Rhythm (pagina 101)
-  Menu Recording (pagina 102)
-  Menu System (pagina 103)

3. Utilizzare i pulsanti [▲]/[▼]/[◀]/[▶] per selezionare il parametro desiderato.

Facendo riferimento all'elenco di parametri su ogni pagina elencata al punto 2, utilizzare i pulsanti [▲]/[▼] per scorrere il display verticalmente e utilizzare i pulsanti [◀]/[▶] per scorrerlo orizzontalmente.

	[▶] [◀]	[▶] [◀]	[▶] [◀]
L/R*	R, L, Other	-	
Repeat	A - B*	(Setting displ)	
	Phrase*	Phrase Mark	

Display a comparsa



4. Nel display visualizzato al punto 3, selezionare un valore o eseguire l'operazione.

La maggior parte dei display consentono di selezionare un valore utilizzando semplicemente i pulsanti [▲]/[▼], ma alcuni, ad esempio Edit nel menu "Song" e Backup nel menu "System", consentono di eseguire un'operazione.

Se viene visualizzata una finestra a comparsa, impostare il valore con i pulsanti [◀]/[▶], quindi uscire dalla finestra con il pulsante [EXIT].

Inoltre, quando il parametro selezionato fornisce solo due opzioni (on e off, ad esempio), è possibile alternare il valore tra le due opzioni premendo il pulsante [▶].

5. Per uscire dal display menu, premere il pulsante [EXIT].



Menu Voice (Voce)

Questo menu consente di modificare o impostare vari parametri relativi alla performance su tastiera, ad esempio i parametri della voce. Attivando Dual/Split/Duo, è possibile eseguire le impostazioni per ogni voce o per ogni combinazione di voci. Mentre si suona la tastiera e si ascolta il suono, modificare il valore di un parametro per trovare il suono desiderato. Occorre attivare Dual/Split/Duo prima di visualizzare il display menu "Voice".

NOTA

I parametri contrassegnati da un * sono visualizzati solo quando Dual/Split/Duo è attivo.

Per visualizzare il parametro desiderato: Attivare Dual, Split o Duo secondo necessità, selezionare le voci, premere il pulsante [MENU] diverse volte per selezionare il menu "Voice" e utilizzare i pulsanti [▲]/[▼]/[◀]/[▶] per selezionare il parametro desiderato.					
[▶] [◀]	[▶] [◀]	[▶] [◀]	Descrizione	Impostazione predefinita	Gamma delle impostazioni
Transpose (Trasposizione)	(Finestra a comparsa)	–	Fare riferimento alla descrizione "Trasposizione dell'intonazione in semitoni (Transpose)" a pagina 34.		
Piano Setting (Impostazioni Piano)	Lid Position (Posizione coperchio)	(Display delle impostazioni)	Fare riferimento alla descrizione di "Lid Position (Posizione coperchio)" a pagina 24.		
	VRM	–	Fare riferimento alla descrizione di "VRM" a pagina 24. La demo non può essere riprodotta nel menu "Voice". NOTA La VRM è efficace solo per le funzioni del gruppo Piano (pagina 110).		
	Damper Res. (Ris. damper) ((Resonance) (Risonanza))	(Display delle impostazioni)			
	Damper Noise (Rumore damper)	–			
	String Res.(Ris. delle corde) ((Resonance) (Risonanza))	(Display delle impostazioni)			
	Duplex Scale Res. (Risonanza Scala Duplex) ((Resonance) (Risonanza))	(Display delle impostazioni)			
	Body Res. (Ris. corpo) ((Resonance) (Risonanza))	(Display delle impostazioni)			
Grand Exp. (Expression (Espressione))	–	Fare riferimento alla descrizione di "Grand Expression" a pagina 25. La demo non può essere riprodotta nel menu "Voice". NOTA Grand Expression Modelling è efficace solo per la voce "CFX Grand".			
Reverb (Riverbero)	(Display delle impostazioni)	–	Fare riferimento alla descrizione di "Reverb (Riverbero)" a pagina 26.		
Chorus	(Display delle impostazioni)	–	Fare riferimento alla descrizione di "Chorus (Coro)" a pagina 27.		
Voice Edit (Modifica voce)	(Voice names) (nomi delle voci)*	Octave (Ottava)	Traspone l'intonazione della tastiera verso l'alto e il basso per ottave. È possibile impostare questo parametro per ogni voce quando è attivo Dual/Split/Duo.	Varia in base alla voce o alla combinazione di voci.	Da -2 (abbassamento di due ottave) a 0 (nessun cambio di pitch) a +2 (innalzamento di due ottave)
		Volume	Regola il volume per ogni voce R1/R2/L. Consente di regolare il bilanciamento tra le voci R1/R2/L quando Dual/Split/Duo è attivo.	Varia in base alla voce o alla combinazione di voci.	0 – 127

Per visualizzare il parametro desiderato: Attivare Dual, Split o Duo secondo necessità, selezionare le voci, premere il pulsante [MENU] diverse volte per selezionare il menu "Voice" e utilizzare i pulsanti [▲]/[▼]/[◀]/[▶] per selezionare il parametro desiderato.						
[▶] [◀]	[▶] [◀]	[▶] [◀]	Descrizione	Impostazione predefinita	Gamma delle impostazioni	
Voice Edit (Modifica voce)	(Nomi delle voci)*	Reverb Depth (Profondità di riverbero) (pagina 26)	Regola la profondità di riverbero per ogni voce R1/R2/L. Consente di regolare il bilanciamento tra le voci R1/R2/L quando Dual/Split/Duo è attivo. L'impostazione "0" non produrrà effetti. NOTA Quando si utilizza una voce VRM per diverse parti contemporaneamente, potrebbero prodursi suoni imprevisti perché la profondità del riverbero per una parte con la priorità diventerà l'impostazione comune per le parti. Durante il playback della song, viene utilizzata l'impostazione per la parte di una song (ordine di priorità: Ch. 1, Ch. 2...Ch. 16), mentre l'impostazione per una parte di tastiera viene utilizzata quando si arresta il playback della song (ordine di priorità: voci R1, L e R2).	Varia in base alla voce o alla combinazione di voci.	0 – 40	
		Chorus Depth (Profondità del chorus) (pagina 27)	Regola la profondità del chorus per ogni voce R1/R2/L. Consente di regolare il bilanciamento tra le voci R1/R2/L quando Dual/Split/Duo è attivo. L'impostazione "0" non produrrà effetti. NOTA Quando si utilizza una voce VRM per diverse parti contemporaneamente, potrebbero prodursi suoni imprevisti perché la profondità del chorus per una parte con la priorità diventerà l'impostazione comune per le parti. Durante il playback della song, viene utilizzata l'impostazione per la parte di una song (ordine di priorità: Ch. 1, Ch. 2...Ch. 16), mentre l'impostazione per una parte di tastiera viene utilizzata quando si arresta il playback della song (ordine di priorità: voci R1, L e R2).	Varia in base alla voce o alla combinazione di voci.	0 – 127	
		Effect (Effetto)	Fare riferimento alla descrizione di "Effect (Effetto)" a pagina 28.			
		Rotary Speed (Velocità di rotazione)	Disponibile solo per la voce per cui il tipo di effetto è impostato su "Rotary" (Rotazione). Questo parametro determina la velocità di rotazione dell'effetto dell'altoparlante rotante.	Varia in base alla voce o alla combinazione di voci.	Fast (Veloce), Slow (Lento)	
		VibeRotor	Disponibile solo per la voce per cui il tipo di effetto è impostato su "VibeRotor". Questo parametro attiva o disattiva l'effetto VibeRotor.	Varia in base alla voce o alla combinazione di voci.	On, Off	
		VibeRotor Speed (Velocità VibeRotor)	Disponibile solo per la voce per cui il tipo di effetto è impostato su "VibeRotor". Questo parametro determina la velocità dell'effetto vibrato del vibrafono.	Varia in base alla voce o alla combinazione di voci.	1 – 10	
		Effect depth (Profondità dell'effetto)	Regola la profondità dell'effetto per ogni voce R1/R2/L. Alcuni tipi di effetto non consentono la regolazione della profondità.	Varia in base alla voce o alla combinazione di voci.	1 – 127	
		Pan	Regola la posizione del pan stereo per ogni voce R1/R2/L selezionata.	Varia in base alla voce o alla combinazione di voci.	Da L64 (completamente a sinistra) a C (al centro) a R63 (completamente a destra)	
		Harmonic Cont (Contenuto armonico)	Produce una tonalità "a picco" peculiare aumentando il valore di risonanza del filtro. È possibile impostare questo parametro per ogni voce R1/R2/L selezionata quando Dual/Split/Duo è attivo. NOTA Il contenuto armonico può avere un effetto solo leggermente udibile o non essere applicato per alcune voci.	Varia in base alla voce o alla combinazione di voci.	-64 – +63	
Brightness (Luminosità)	Regola la luminosità per ogni voce R1/R2/L selezionata.	Varia in base alla voce o alla combinazione di voci.	-64 – +63			



Per visualizzare il parametro desiderato: Attivare Dual, Split o Duo secondo necessità, selezionare le voci, premere il pulsante [MENU] diverse volte per selezionare il menu "Voice" e utilizzare i pulsanti [▲]/[▼]/[◀]/[▶] per selezionare il parametro desiderato.					
[▶] [◀]	[▶] [◀]	[▶] [◀]	Descrizione	Impostazione predefinita	Gamma delle impostazioni
Voice Edit (Modifica voce)	(Nomi delle voci)*	Touch Sens. (Sensibilità al tocco)	Determina in che misura il livello di volume varia in risposta al tocco della tastiera. Poiché il livello di volume di alcune voci quali Harsichord e Organ non varia indipendentemente dalla pressione esercitata sulla tastiera, l'impostazione predefinita di queste voci è 127.	Varia in base alla voce o alla combinazione di voci.	0 (più tenue) – 64 (modifiche massime nel livello) – 127 (che produce il volume più alto a prescindere da come si suona la tastiera)
		RPedal (Pedale R)	Attiva o disattiva la funzione del pedale destro per ogni voce R1/R2/L selezionata. Questo parametro è utile per garantire, ad esempio, che la funzione del pedale influisca sulla sezione destra ma non su quella della sezione sinistra.	Varia in base alla voce o alla combinazione di voci.	On, Off
		CPedal (Pedale C)	Attiva o disattiva la funzione del pedale centrale per ogni voce R1/R2/L selezionata. Questo parametro è utile per garantire, ad esempio, che la funzione del pedale influisca sulla sezione destra ma non su quella della sezione sinistra.	Varia in base alla voce o alla combinazione di voci.	On, Off
		LPedal (Pedale L)	Attiva o disattiva la funzione del pedale sinistro per ogni voce R1/R2/L selezionata. Questo parametro è utile per garantire, ad esempio, che la funzione del pedale influisca sulla sezione destra ma non su quella della sezione sinistra.	Varia in base alla voce o alla combinazione di voci.	On, Off
Pedal Assign (Assegnazione pedale) (Quando si utilizza l'unità pedale venduta separatamente, pagina 15)	Right (Destro)	(Display delle impostazioni)	Assegna una delle varie funzioni (diversa da quella originale) al pedale destro.	Sustain (Cont.)	Fare riferimento all'elenco delle funzioni dei pedali (pagina 17)
	Center (Centrale)	(Display delle impostazioni)	Assegna una delle varie funzioni (diversa da quella originale) al pedale centrale.	Sostenuto	Fare riferimento all'elenco delle funzioni dei pedali (pagina 17)
	Left (Sinistra)	(Display delle impostazioni)	Assegna una delle varie funzioni (diversa da quella originale) al pedale sinistro.	Rotary Speed (Jazz Organ, Rock Organ), VibeRotor (Vibrafono), Soft (altre voci)	Fare riferimento all'elenco delle funzioni dei pedali (pagina 17)
Balance (Bilanciamento)*	Volume R2 – R1*	(Finestra a comparsa)	Regola il bilanciamento del volume tra le voci R1 e R2 quando Dual è attivo. Dopo la regolazione con i pulsanti [◀]/[▶], premere il pulsante [EXIT] per uscire dalla finestra a comparsa.	Varia in base alla voce o alla combinazione di voci.	R2+10 – 0 – R1+10
	Volume L – R*	(Finestra a comparsa)	Regola il bilanciamento del volume tra le sezioni destra e sinistra quando Split/Duo è attivo. Dopo la regolazione con i pulsanti [◀]/[▶], premere il pulsante [EXIT] per uscire dalla finestra a comparsa.	Varia in base alla voce o alla combinazione di voci.	L+10 – 0 – R+10
	Detune*	(Finestra a comparsa)	Applica il detune alle voci R1 e R2 relative alla modalità Dual in modo da creare un suono più corposo. Sul display, spostare lo slider a destra con il pulsante [▶] per aumentare l'intonazione della voce R1 e abbassare quella della voce R2 e viceversa. Dopo la regolazione, premere il pulsante [EXIT] per uscire dalla finestra a comparsa.	Varia in base alla voce o alla combinazione di voci.	R2+20 – 0 – R1+20

Menu Song

Questo menu consente di impostare vari parametri relativi al playback delle song e di modificare i dati delle song. Selezionare la song desiderata prima di iniziare l'operazione.

NOTA

- I parametri contrassegnati con un asterisco (*) sono disponibili solo quando si seleziona una song MIDI. Questi parametri non sono visualizzati quando è selezionata una song audio.
- I parametri contrassegnati con due asterischi (**) sono disponibili solo quando si seleziona una song Audio.
- Quando si utilizza il menu "Edit", selezionare una song MIDI diversa dalla song preset.
- Execute (Esegui) è una funzione che modifica i dati delle song correnti. Premendo il pulsante [▶] si modificano i dati delle song.
- Il contenuto del menu "Song" varia in base al tipo di song attualmente selezionata (MIDI/Audio).

Per visualizzare il parametro desiderato: Premere diverse volte il pulsante [MENU] per selezionare il menu "Song", quindi utilizzare i pulsanti [▲]/[▼]/[◀]/[▶] per selezionare il parametro desiderato.					
 [▶] [◀]	 [▶] [◀]	 [▶] [◀]	Descrizione	Impostazione predefinita	Gamma delle impostazioni
L/R (Manopola L/R)* (pagina 48)	R, L, Extra	–	Attiva (Riproduce) o disattiva (Esclude) ciascuna traccia di una song.	On	On, Off
Repeat (Ripetizione) (pagina 49)	A – B*	(Display delle impostazioni)	Consente di riprodurre ripetutamente un intervallo specificato (dal punto A a B) della song corrente.	Off	On, Off
	Phrase (Frase)*	Phrase Mark (Contrassegno frase)	Questo parametro è disponibile solo quando è selezionata una Song MIDI che contiene il contrassegno frase. Specificando un numero di frase qui, è possibile riprodurre la song corrente dal punto contrassegnato oppure riprodurre ripetutamente la frase corrispondente. Se il playback di una song viene avviata con la frase impostata su "On", dopo il conto alla rovescia ha inizio la ripetizione del playback della frase o delle frasi specificate che continua fino a quando non si preme il pulsante [PLAY/PAUSE].	000	Da 000 al numero dell'ultima frase della song
		Repeat (Ripetizione)			Off
	Song	(Display delle impostazioni)	Impostando questo parametro, è possibile riprodurre solo una song specifica o song specifiche in sequenza ripetuta o casuale.	Off	Off, Single (singola), All (tutto), Random (casuale)
Volume (pagina 52)	Song – Keyboard (Song – Tastiera)*	(Finestra a comparsa)	Regola il bilanciamento del volume fra il playback della song e la performance su tastiera.	0	Song+64 – 0 – Key+64 (Song+64 – 0 – Tasto+64)
	Song L – R*	(Finestra a comparsa)	Regola il bilanciamento del volume tra la parte della mano destra e la parte della mano sinistra del playback della song.	0	L+64 – 0 – R+64
	(Finestra a comparsa)**			Regola il volume audio.	100
Transpose (Trasposizione) (pagina 53)	(Display delle impostazioni)	–	Trasposizione dell'intonazione di playback della song verso l'alto o il basso per semitoni. Ad esempio, impostando questo parametro su "5", una song creata in Do maggiore sarà riprodotta in FA maggiore. NOTA • L'impostazione Transpose non influirà sui segnali audio, come quelli immessi dalla connessione [AUX IN]. • I dati di playback della song MIDI daranno trasmessi con i numeri di note trasposte mentre i numeri di note MIDI ricevuti da un dispositivo MIDI esterno o un computer non saranno influenzati dall'impostazione Transpose. • Applicando la trasposizione a una song audio si potrebbero modificarne le caratteristiche tonali.	0	Da -12 (un'ottava discendente) a 0 (pitch normale) a +12 (un'ottava ascendente)
File	Delete (Elimina) (pagina 68)	Cancel (Annulla)	Consente di eliminare una song specifica. Per informazioni dettagliate sui tipi di song che è possibile eliminare, vedere a pagina 66.	–	–
		Execute (Esegui)		–	–
	Copy (Copia)* (pagina 68)	Cancel (Annulla)	Consente di copiare una song MIDI e la salva in una posizione diversa. Per informazioni dettagliate sui tipi di song che è possibile copiare, vedere a pagina 66.	–	–
		Execute (Esegui)		–	–

Per visualizzare il parametro desiderato: Premere diverse volte il pulsante [MENU] per selezionare il menu "Song", quindi utilizzare i pulsanti [▲]/[▼]/[◀]/[▶] per selezionare il parametro desiderato.					
[▶] [◀]	[▶] [◀]	[▶] [◀]	Descrizione	Impostazione predefinita	Gamma delle impostazioni
File	Move (Spostamento)* (pagina 69)	Cancel (Annulla)	Consente di spostare una song MIDI in una posizione diversa. Per informazioni dettagliate sui tipi di song che è possibile spostare, vedere a pagina 66.	-	-
		Execute (Esegui)		-	-
	MIDI to Audio (da MIDI a Audio)* (pagina 70)	Cancel (Annulla)	Consente di convertire una song MIDI in un file audio. Per informazioni dettagliate sui tipi di song che è possibile convertire, vedere a pagina 66.	-	-
Execute (Esegui)		-		-	
	Rename (Rinomina) (pagina 71)	(Display delle impostazioni)	Consente di modificare il nome di una song. Per informazioni dettagliate sui tipi di song che è possibile rinominare, vedere a pagina 66.	-	-
Edit (Modifica)*	Quantize (Quantizzazione)	Quantize (Quantizzazione)	La funzione Quantize consente di allineare tutte le note nella song MIDI corrente al tempo corretto, ad esempio croma o semicroma. 1. Impostare il valore Quantize sulle note più basse nella song MIDI. 2. Impostare il valore Strength (Forza) che determina in che misura vengono quantizzate le note. 3. Spostare l'evidenziatore su "Execute" (Esegui), quindi premere il pulsante [▶] per modificare effettivamente i dati della song MIDI.	1/16	Fare riferimento a "Gamma delle impostazioni di quantizzazione". (pagina 100)
		Strength (Forza)		100%	0% – 100% Fare riferimento a "Gamma delle impostazioni di forza". (pagina 100)
		Execute (Esegui)		-	-
	Track Delete (Eliminazione traccia)	Track (Traccia)	Consente di eliminare i dati di una traccia specifica della song MIDI corrente. 1. Selezionare la traccia desiderata da eliminare. 2. Spostare l'evidenziatore su "Execute" (Esegui), quindi premere il pulsante [▶] per eliminare effettivamente i dati della traccia specificata.	Track 1 (Traccia 1)	Track 1 – Track 16 (Traccia 1 – Traccia 16)
		Execute (Esegui)		-	-
	Tempo change (Modifica tempo)	Cancel (Annulla)	Consente di modificare il valore del tempo della song MIDI corrente come dati. Prima di richiamare il display menu "Song", impostare il valore del tempo desiderato per la modifica. Spostare l'evidenziatore su "Execute" (Esegui), quindi premere il pulsante [▶] per modificare effettivamente il valore del tempo come dati di song MIDI.	Varia in base alla song	-
Execute (Esegui)		-		-	
Voice Change (Cambio voce)	Track (Traccia)	Consente di modificare la voce di una traccia specifica nella song MIDI corrente nella voce corrente come dati. 1. Selezionare una traccia di cui modificare la voce. 2. Spostare l'evidenziatore su "Execute" (Esegui), quindi premere il pulsante [▶] per modificare effettivamente la voce come dati di song MIDI.	Track 1 (Traccia 1)	Track 1 – Track 16 (Traccia 1 – Traccia 16)	
	Execute (Esegui)		-	-	
Others (Altri)*	Quick Play (Riproduzione rapida)	-	Questo parametro consente di specificare se la riproduzione di una song che inizia a metà di una battuta o nella quale la prima nota è preceduta da una pausa di silenzio deve iniziare dalla prima nota o dall'inizio della battuta (pausa o vuoto). Questo parametro è comodo per una song MIDI che inizia con un breve conteggio introduttivo di uno o due movimenti.	On	On, Off
	Track Listen (Ascolto delle tracce)	Track (Traccia)	Consente di riprodurre solo la traccia selezionata per ascoltarne il contenuto. Selezionare una traccia, spostare l'evidenziatore su "Start" e tenere premuto il pulsante [▶] per avviare il playback dalla prima nota. Il playback continua mentre si tiene premuto il pulsante [▶].	Track 1 (Traccia 1)	Track 1 – Track 16 (Traccia 1 – Traccia 16)
		Start		-	-
	Play Track (Traccia di riproduzione)	-	Questo parametro consente di specificare le tracce per la riproduzione sullo strumento. Se è selezionato "1&2", vengono riprodotte solo le tracce 1 e 2, mentre le tracce da 3 a 16 vengono trasmesse via MIDI. Se è selezionato "All" (Tutto), vengono riprodotte tutte le tracce sullo strumento.	All (Tutto)	All (Tutto), 1&2

NOTA

È possibile impostare il tempo di playback delle song sul display richiamato premendo il pulsante [TEMPO]. Per istruzioni, vedere a pagina 47.

■ Aggiunta a Quantize (Quantizzazione)

Gamma delle impostazioni di quantizzazione

1/4.....		semiminima
1/6.....		terzina di semiminime
1/8.....		croma
1/12.....		terzina di crome
1/16.....		semicroma
1/24.....		terzina di semicrome
1/32.....		biscroma
1/8+1/12.....		croma + terzina di crome*
1/16+1/12.....		semicroma + terzina di crome*
1/16+1/24.....		semicroma + terzina semicrome*

Le tre impostazioni del parametro Quantize contrassegnate con un asterisco (*) sono particolarmente utili in quanto consentono di quantizzare contemporaneamente i valori di due note diverse. Ad esempio, quando una parte contiene crome semplici e terzine di crome, quantizzando per crome semplici, tutte le note della parte vengono regolate sulla durata delle crome semplici, eliminando ogni percezione di terzina. Viceversa, utilizzando l'impostazione per crome + terzine di crome, vengono quantizzate correttamente sia le note semplici sia le terzine.

Gamma delle impostazioni di forza

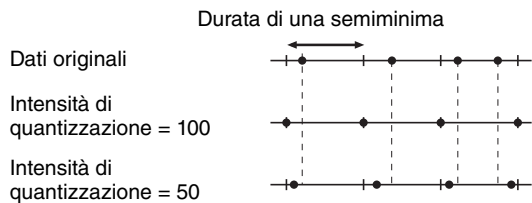



Menu Metronome/Rhythm (Metronomo/Ritmo)

Questo menu consente di impostare il formato di indicazione di volume e tempo del metronomo (pagina 41) o del ritmo (pagina 43). Inoltre, è possibile impostare il suono della campanella del metronomo in modo che venga riprodotto alla prima battuta e regolare i parametri correlati alla variazione di playback del ritmo.







Per visualizzare il parametro desiderato: Premere diverse volte il pulsante [MENU] per selezionare il menu "Metronome/Rhythm", quindi utilizzare i pulsanti [▲]/[▼] per selezionare il parametro desiderato.					
[▶] [◀]	[▶] [◀]	[▶] [◀]	Descrizione	Impostazione predefinita	Gamma delle impostazioni
Time Sig. (Ind. tempo) (Indicazione tempo)	(Display delle impostazioni)	–	Determina l'indicazione tempo del metronomo. Quando si selezionano o riproducono song MIDI, passerà automaticamente all'indicazione tempo delle song selezionate.	4/4	2/2, 3/2, 1/4, 2/4, 3/4, 4/4, 5/4, 6/4, 7/4, 3/8, 6/8, 7/8, 9/8, 12/8
Volume	(Finestra a comparsa)	–	Imposta il volume del metronomo o del ritmo. È possibile regolare il bilanciamento del volume tra la performance su tastiera e il playback di metronomo/ritmo.	82	0 – 127
BPM	–	–	Determina se il tipo di nota dell'indicazione tempo viene influenzata dall'indicazione tempo del metronomo (pagina 42) o meno (crotchet). Quando è selezionato "Time Sig.", il denominatore dell'indicatore tempo viene visualizzato come tipo di nota dell'indicazione tempo. (La semiminima puntata viene visualizzata come tipo di nota dell'indicazione tempo solo quando l'indicazione tempo è impostata su "6/8," "9/8," o "12/8.")	Time Sig. (Ind. tempo)	Time Sig., Crotchet (Ind. tempo, Semiminima)
Bell (Campana)	–	–	Determina se il suono della campanella viene riprodotto alla prima battuta dell'indicazione tempo specificata o meno.	Off	On, Off
Intro	–	–	Determina se l'intro viene riprodotto o meno prima dell'avvio del pattern ritmico. NOTA Durante il playback della song, non è possibile riprodurre l'intro anche se si avvia il ritmo con questo parametro impostato su "On".	On	On, Off
Ending (Finale)	–	–	Determina se il finale viene riprodotto o meno prima dell'arresto del pattern ritmico.	On	On, Off
SyncStart	–	–	Se impostato su "On", è possibile avviare il playback del ritmo anche premendo qualsiasi nota sulla tastiera. Per utilizzare questa funzione, seguire le istruzioni di seguito: 1. Impostare questa funzione su on. 2. Premere il pulsante [RHYTHM] per entrare nella modalità standby Synchro start. Il pulsante [RHYTHM] lampeggia. 3. Premere qualsiasi tasto per iniziare con il ritmo.	Off	On, Off
Bass (Basso)	–	–	Stabilisce se l'accompagnamento di basso automatico per il ritmo è attivo o disattivo.	On	On, Off

Menu Recording (Registrazione)

Questo menu consente di eseguire impostazioni dettagliate correlati alla registrazione MIDI (pagina 54). Le impostazioni qui non influiranno sulla registrazione audio.

Per visualizzare il parametro desiderato:

Premere diverse volte il pulsante [MENU] per selezionare il menu "Recording", quindi utilizzare i pulsanti [▲]/[▼] per selezionare il parametro desiderato.

 	 	 	Descrizione	Impostazione predefinita	Gamma delle impostazioni
	–	–	Questo parametro, utilizzato quando si sovrascrive la song MIDI già registrata, determina l'inizio effettivo della registrazione MIDI dopo l'esecuzione dell'operazione di avvio registrazione. Per i dettagli, vedere a pagina 62.	Normal (Normale)	Normal, KeyOn (Normale, KeyOn)
	–	–	Questo parametro, utilizzato quando si sovrascrive la song MIDI già registrata, determina se i dati esistenti dopo il punto in cui è stata arrestata la registrazione saranno cancellati o meno. Per i dettagli, vedere a pagina 62.	Replace (Sostituisci)	Replace, PunchOut (Sostituisci, PunchOut)
	–	–	Determina se il playback del ritmo sarà registrato durante la registrazione MIDI.	On	On, Off

/ Menu System (Sistema)



Questo menu consente di eseguire le impostazioni generali applicate a tutto lo strumento.
La compatibilità Bluetooth è indicata dalle icone seguenti. (Per i dettagli sulla compatibilità Bluetooth, vedere pagina 80.)

 : modelli dotati di Bluetooth

 : modelli non dotati di Bluetooth

NOTA

I parametri contrassegnati da * sono disponibili solo se lo strumento è dotato della funzionalità Bluetooth.

Per visualizzare il parametro desiderato: Premere diverse volte il pulsante [MENU] per selezionare "System" Menu, quindi utilizzare i pulsanti [▲]/[▼]/[◀]/[▶] per selezionare il parametro desiderato.					
 [▶] [◀]	 [▶] [◀]	 [▶] [◀]	Descrizione	Impostazione predefinita	Gamma delle impostazioni
Bluetooth* (pagine 79 – 80)	Bluetooth	(Display delle impostazioni)	Attiva/Disattiva la funzione Bluetooth (pagina 80).	On	On, Off
	Pairing (Associazione)	(Display delle impostazioni)	Per la registrazione (associazione) del dispositivo dotato di Bluetooth (pagina 79). Questo parametro viene visualizzato solo quando "Bluetooth" (sopra) è impostato su "On".	–	–
Tuning (Accordatura)	Master Tune (Accordatura principale) (pagina 35)	(Finestra a comparsa)	Consente di eseguire l'accordatura fine dell'intonazione dell'intero strumento.	A3 = 440,0 Hz	A3 = 414,8 Hz – 466,8 Hz (circa 0.2 Hz passi)
	Scale Tune (Intonazione scala)	(Display delle impostazioni)	I pianoforti acustici moderni sono accordati quasi esclusivamente in temperamento equabile, che suddivide un'ottava in dodici intervalli equabili. Allo stesso modo, questo pianoforte digitale utilizza il temperamento equabile, ma può essere modificato al tocco di un pulsante per suonare in temperamenti storici utilizzati nel sedicesimo-diciannovesimo secolo.	Equal (Uguale)	Fare riferimento all'elenco delle intonazioni scala di seguito.
	Base Note (Nota di base)	(Display delle impostazioni)	Determina la nota base per la scala selezionata sopra. Se si cambia la nota base, l'accordatura della tastiera viene trasposta, conservando però la relazione di intonazione tra le singole note. Questa impostazione è necessaria quando Scale Tune è impostato su un valore diverso da "Equal". NOTA Quando Scale Tune è impostato su "Equal", "–" è visualizzato sul display e non è possibile modificare questo parametro.	C	C (DO), C# (DO#), D (RE), E♭ (MI), E (MI), F (FA), F# (FA#), G (SOL), A♭ (LA), A (LA), B♭ (SI), B (SI)

■ Elenco delle intonazioni scala (Elenco temperamenti)

Equal Temperament (Temperamento equabile)	Un'ottava è divisa in dodici intervalli uguali. Attualmente questa è la scala di accordatura più diffusa per il pianoforte.
PureMajor/PureMinor	I tre accordi maggiori che utilizzano queste scale, basate su armonici naturali, producono uno splendido suono puro.
Pythagorean (Pitagorica)	Questa scala, studiata da Pitagora, famoso filosofo greco, viene generata da una successione di quinte giuste, ridotte in una singola ottava. Le terze di questa scala sono leggermente instabili ma le quarte e le quinte sono adeguate e di notevole valore per alcuni casi specifici.
MeanTone	Questa scala fu creata per perfezionare la scala pitagorica e per rendere l'intervallo di terza maggiore più "intonato". E' stata usata molto dal XVI al XVIII secolo. Tra gli altri, fu utilizzata da Händel.
Werckmeister/Kirnberger	Queste scale combinano la Mesotonica e la Pitagorica in modi diversi. Con queste scale, la modulazione cambia totalmente l'effetto delle song. Erano molto utilizzate all'epoca di Bach e Beethoven e lo sono ancora oggi, poiché consentono di riprodurre la musica di quel periodo sui clavicembali.

Per visualizzare il parametro desiderato: Premere diverse volte il pulsante [MENU] per selezionare "System" Menu, quindi utilizzare i pulsanti [▲]/[▼]/[◀]/[▶] per selezionare il parametro desiderato.					
[▶] [◀]	[▶] [◀]	[▶] [◀]	Descrizione	Impostazione predefinita	Gamma delle impostazioni
Keyboard (Tastiera)	Touch (Tocco) (pagina 36)	(Display delle impostazioni)	Determina quanto il suono risponde alla forza con cui si suona. Questa impostazione non cambia il "peso" della tastiera.	Medium (Medio)	Soft 2 (Piano 2), Soft 1 (Piano 1), Medium (Media), Hard 1 (Duro 1), Hard 2 (Duro 2), Fixed (Fissa)
	Fixed Velocity (Velocità fissa)	(Finestra a comparsa)	Determina la velocità con cui si suonano i tasti quando Touch (sopra) è impostato su "Fixed". NOTA L'impostazione qui non sarà registrata su una song MIDI e non sarà trasmessa come messaggi MIDI.	64	1 – 127
	Duo (pagina 32)	(Display delle impostazioni)	Suddivide la tastiera in due sezioni, consentendo di suonare duetti nello stesso intervallo di ottava.	Off	On, Off
	Duo - Type (Duo - Tipo)	–	Seleziona il bilanciamento del suono tra gli altoparlanti destro e sinistro quando Duo è attivo. • Separato: Il suono riprodotto dal suonatore sinistro è emesso dall'altoparlante o dagli altoparlanti sinistri, mentre il suono riprodotto dal suonatore destro è emesso dall'altoparlante o dagli altoparlanti destri. • Bilanciato: I suoni riprodotti da suonatori destro e sinistro sono emessi attraverso entrambi gli altoparlanti, con un bilanciamento naturale del suono.	Separated (Separato)	Separated (Separato), Balanced (bilanciato)
	Split Point (Punto di split) (pagina 30)	(Display delle impostazioni)	Determina il punto di split, ovvero il limite tra le sezioni della tastiera riservate alla mano destra e alla mano sinistra.	F#2 (Split), E3 (Duo)	A-1 – C7
Pedal (Pedale)	Half Pedal Point (Punto di mezzo pedale) (pagina 15)	(Finestra a comparsa)	Questo parametro consente di specificare il punto di pressione del pedale destro o del pedale collegato al jack [AUX PEDAL] a partire dal quale l'effetto assegnato inizia a essere applicato. Questa impostazione è valida solo per l'effetto "Sustain (Continuo)" (pagina 17) assegnato al pedale destro o ausiliario.	0	Da -2 (applicato alla minima pressione) a 0 a +4 (applicato alla massima pressione)
	Soft Pedal Depth (Profondità sordina)	(Finestra a comparsa)	Determina la profondità di applicazione dell'effetto sordina. Questo parametro è disponibile solo per il pedale a cui è assegnato "Soft" (pagina 17).	5	1 – 10
	Pitch Bend Range	(Finestra a comparsa)	Determina il Pitch Bend Range prodotto tramite il pedale in intervalli di semitoni. Questa impostazione è disponibile solo per il pedale a cui è assegnato "PitchBend Up" o "PitchBend Down" (pagina 17). NOTA Per alcune voci, è possibile che le variazioni dell'intonazione non corrispondano all'impostazione di questo parametro.	2	Da 0 a +12 (premendo il pedale, il pitch viene alzato/abbassato di 12 semitoni [1 ottava])
	Aux Polarity (Polarità ausiliaria) (pagina 15)	–	L'attivazione e la disattivazione possono essere eseguite in modo diverso a seconda del pedale collegato alla presa [AUX PEDAL]. Ad esempio, alcuni pedali attivano gli effetti e altri li disattivano quando vengono premuti. Utilizzare questo parametro per invertire tale meccanismo.	Make (Attivazione)	Make (Attivazione), Break (Disattivazione)
	Aux Assign (Assegnazione ausiliaria)	(Display delle impostazioni)	Consente di assegnare una funzione al pedale collegato alla connessione [AUX PEDAL].	Sustain (Continuous) (Sustain (Continuo))	Fare riferimento all'elenco delle funzioni dei pedali (pagina 17)
	Aux Area (Area ausiliaria)	(Display delle impostazioni)	Determina l'area della tastiera a cui è applicata la funzione del pedale collegato alla connessione [AUX PEDAL].	All (Tutto)	All (Tutte), Right (destra), Left (sinistra)
	Play/Pause (Play/Pausa)	(Display delle impostazioni)	Assegna la funzione del pulsante [PLAY/PAUSE] a uno dei pedali sinistro, centrale e pedale collegato alla connessione [AUX PEDAL]. Se si seleziona qui un valore diverso da "Off", la funzione del pedale corrispondente assegnata al menu "Voice" (pagina 97) viene disattivata.	Off	Off, Left, Center, AUX (Off, Sinistro, Centrale, AUX)

Per visualizzare il parametro desiderato: Premere diverse volte il pulsante [MENU] per selezionare "System" Menu, quindi utilizzare i pulsanti [▲]/[▼]/[◀]/[▶] per selezionare il parametro desiderato.					
[▶] [◀]	[▶] [◀]	[▶] [◀]	Descrizione	Impostazione predefinita	Gamma delle impostazioni
Sound (Suono)	IAC (pagina 13)	–	Attiva o disattiva l'effetto IAC.	On	On, Off
	IAC depth (Profondità IAC)	(Finestra a comparsa)	Determina la profondità dell'IAC. All'aumentare del valore, i suoni sia bassi che alti risulteranno più chiari a livelli di volume più ridotti.	0	-3 – +3
	Binaural (Binaurale) (pagina 14)	–	Attiva o disattiva la funzione di campionamento binaurale (quando le cuffie sono collegate). Quando la funzione è attiva e le cuffie sono collegate, il suono dallo strumento passa al suono di campionamento binaurale o al suono migliorato con lo Stereophonic Optimizer, consentendo di ottenere un suono più realistico. NOTA Quando il parametro "Speaker" (pagina 106) è impostato su "On", questa funzione sarà sempre disattivata anche quando le cuffie sono collegate.	On	On, Off
MIDI	MIDI OUT	(Display delle impostazioni)	Determina il canale MIDI su cui i messaggi MIDI generati dalla performance su tastiera saranno trasmessi dal terminale MIDI [OUT] o [USB TO HOST]. Quando Dual/ Split/Duo è attivo, i canali MIDI sono assegnati come segue. <ul style="list-style-type: none"> • Performance tramite la voce R1 = n (valore impostazione) • Performance tramite la voce R2 = n+2 • Performance tramite la voce L = n+1 	Ch1	Ch1 – Ch16, Off (non trasmesso)
	MIDI IN	(Display delle impostazioni)	Determina la parte dello strumento che sarà controllata da ogni dato di canale dei messaggi MIDI provenienti dal terminale MIDI [IN] e [USB TO HOST]. <ul style="list-style-type: none"> • Song: la parte della song è controllata dai messaggi MIDI. • Tastiera: tutta la tastiera è controllata a prescindere dall'impostazione Dual/Split/Duo. • R1: la performance su tastiera tramite la voce R1 è controllata. • R2: la performance su tastiera tramite la voce R2 è controllata. • L: la performance su tastiera tramite la voce L è controllata. • Off (Disattivato): nessuna parte è controllata. 	"Song" per ognuno di tutti i canali MIDI	Per ogni canale MIDI: <ul style="list-style-type: none"> • Song • Keyboard (Tastiera) • R1 • R2 • L • Off
	Local Control	–	Nello stato "Local Control On", quando si suona la tastiera lo strumento produce il suono utilizzando il generatore di suoni interno. Nello stato "Local Control Off", la tastiera e il generatore di suoni non comunicano l'uno con l'altro. Questo significa che lo strumento non produce il suono anche se si suona la tastiera. I dati della tastiera possono invece essere trasmessi tramite l'interfaccia MIDI a un dispositivo MIDI o computer collegato, in grado di produrre il suono. L'impostazione "Local Control Off" è utile quando si desidera utilizzare i tasti dello strumento per produrre il suono solo tramite una sorgente sonora esterna.	On	On, Off
	Receive Param. (Parametro ricezione)	(Display delle impostazioni)	Determina i tipi di messaggi MIDI che possono essere ricevuti o riconosciuti dallo strumento. Tipi di messaggio MIDI: Note on/off (Nota on/off), Control Change, Program Change, Pitch Bend, System Exclusive	On (per tutti i messaggi MIDI)	On, Off (per ogni messaggio MIDI)
	Transmit Param. (Parametro trasmissione)	(Display delle impostazioni)	Determina i tipi di messaggi MIDI che possono essere trasmessi dallo strumento. Tipi di messaggio MIDI: Note on/off, Control Change, Program Change, Pitch Bend, SystemRealTime, System Exclusive	On (per tutti i messaggi)	On, Off (per ogni messaggio)

Per visualizzare il parametro desiderato: Premere diverse volte il pulsante [MENU] per selezionare "System" Menu, quindi utilizzare i pulsanti [▲]/[▼]/[◀]/[▶] per selezionare il parametro desiderato.					
[▶] [◀]	[▶] [◀]	[▶] [◀]	Descrizione	Impostazione predefinita	Gamma delle impostazioni
MIDI	Initial Setup (Configurazione iniziale)	Cancel (Annulla) Execute (Esegui)	Consente di trasmettere le impostazioni del pannello correnti, come la selezione della voce, a un dispositivo MIDI o computer collegato. Prima di iniziare la registrazione delle performance su un dispositivo MIDI o un computer collegato, eseguire questa operazione per registrare le impostazioni del pannello correnti all'inizio dei dati della performance. Consente di visualizzare le stesse impostazioni del pannello quando si riproduce la performance registrata. Operazione: Spostare l'evidenziatore su "Execute", (Esegui) quindi premere il pulsante [▶] per trasmettere le impostazioni del pannello come messaggi MIDI.	–	–
Backup	Backup Setting (Impostazione backup)	–	Per le istruzioni su queste funzioni, fare riferimento alle pagine 90 – 91.	–	–
	Backup	–			
	Restore (Ripristino)	–			
	Factory Reset (Ripristino di fabbrica)	–			
Utility	Speaker (Altoparlante)	(Display delle impostazioni)	Consente di attivare o disattivare l'altoparlante. <ul style="list-style-type: none"> • Normal (Normale) L'altoparlante diffonde il suono solo se all'unità non sono collegate le cuffie. • On L'altoparlante diffonde sempre il suono. • Off L'altoparlante non diffonde il suono. NOTA Quando questa impostazione è attiva, "Binaural" (pagina 14) sarà sempre disattivato.	Normal (Normale)	Normal (Normale), On, Off
	Loopback Audio (pagina 78)	–	Determina se l'audio inserito dal computer o dispositivo smart collegato viene emesso o meno su un computer o dispositivo smart.	Off	On, Off
	Auto Power Off (Spegnimento automatico) (pagina 13)	(Display delle impostazioni)	Consente di impostare il tempo che deve trascorrere prima dello spegnimento automatico dello strumento tramite la funzione Auto Power Off (Spegnimento automatico). Per disattivare lo spegnimento automatico, selezionare "Off".	30 (minuti)	Off, 5, 10, 15, 30, 60, 120 (minuti)
	USB Properties (Proprietà USB)	–	Mostra la quantità di spazio libero e tutta la memoria nell'unità flash USB collegata al terminale [↔] (USB TO DEVICE).  Quantità di tutta la memoria Quantità di spazio libero	–	–
	USB Autoload (Caricamento automatico USB)	–	Se impostato su "On", è possibile selezionare automaticamente la song salvata nella directory principale (visualizzata sul display) non appena si collega l'unità flash USB al terminale [↔] (USB TO DEVICE).	Off	On, Off

Per visualizzare il parametro desiderato: Premere diverse volte il pulsante [MENU] per selezionare "System" Menu, quindi utilizzare i pulsanti [▲]/[▼]/[◀]/[▶] per selezionare il parametro desiderato.																																																																																																																							
[▶] [◀]	[▶] [◀]	[▶] [◀]	Descrizione	Impostazione predefinita	Gamma delle impostazioni																																																																																																																		
Utility	USB Format (Formattazione USB)	Cancel (Annulla)	Questo metodo consente di formattare o inizializzare l'unità flash USB collegata al terminale [↔] (USB TO DEVICE). AVVISO Eseguendo l'operazione di formattazione si elimineranno tutti i dati salvati nell'unità flash USB. Salvare i dati importanti su un computer o su un altro dispositivo di memorizzazione. NOTA Quando si collega l'unità flash USB al terminale [↔] (USB TO DEVICE), è possibile che venga visualizzato un messaggio per richiedere di effettuare un'operazione di formattazione. In tal caso, eseguire la funzione Format. Operazione Spostare l'evidenziatore su "Execute," (Esegui) quindi premere il pulsante [▶] per iniziare l'operazione di formattazione. Al termine della formattazione, viene visualizzato un messaggio quando lo strumento torna al display Utility dopo qualche istante. AVVISO Non spegnere o scollegare l'unità flash USB quando sul display è visualizzato il messaggio "Executing".	-	-																																																																																																																		
		Execute (Esegui)																																																																																																																					
	Contrast (Contrasto)	(Finestra a comparsa)	Consente di regolare il contrasto del display	0	-5 - +5																																																																																																																		
	Language (Lingua)	System (Sistema)	Determina il tipo di caratteri visualizzati sul display per il sistema (indicazione generale diversa dal nome della song) e la song (nome della song) singolarmente. Elenco dei caratteri Internazionale <table border="1"> <tr><td>0~9</td><td>A~Z</td><td>a~z</td><td>Ä</td><td>Ë</td><td>Ï</td><td>Ö</td><td>Ü</td><td>ä</td><td>ë</td><td>ï</td><td>ö</td><td>ü</td><td>à</td><td>è</td><td>ì</td><td>ò</td></tr> <tr><td>ù</td><td>á</td><td>é</td><td>í</td><td>ó</td><td>ú</td><td>â</td><td>ê</td><td>î</td><td>ô</td><td>û</td><td>ñ</td><td>ñ</td><td>ß</td><td>ç</td><td>ç</td><td>°</td><td>¡</td><td>£</td><td>\$</td></tr> <tr><td>%</td><td>&</td><td>'</td><td>(</td><td>)</td><td>+</td><td>,</td><td>-</td><td>;</td><td>=</td><td>@</td><td>[</td><td>]</td><td>^</td><td>`</td><td>{</td><td>}</td><td>~</td><td>.</td><td></td></tr> </table> Giapponese <table border="1"> <tr><td>0~9</td><td>A~Z</td><td>a~z</td><td>ア</td><td>ン</td><td>ア</td><td>オ</td><td>ヤ</td><td>ユ</td><td>ヨ</td><td>ツ</td><td>^</td><td>°</td><td>-</td><td>。</td></tr> <tr><td>「</td><td>」</td><td>,</td><td>.</td><td>!</td><td>#</td><td>\$</td><td>%</td><td>&</td><td>'</td><td>(</td><td>)</td><td>+</td><td>,</td><td>-</td><td>;</td><td>=</td><td>@</td><td>[</td><td>]</td><td>^</td></tr> <tr><td>-</td><td>`</td><td>{</td><td>}</td><td>~</td><td>.</td><td></td><td></td><td></td><td></td><td></td><td></td><td></td><td></td><td></td><td></td><td></td><td></td><td></td><td></td><td></td></tr> </table>	0~9	A~Z	a~z	Ä	Ë	Ï	Ö	Ü	ä	ë	ï	ö	ü	à	è	ì	ò	ù	á	é	í	ó	ú	â	ê	î	ô	û	ñ	ñ	ß	ç	ç	°	¡	£	\$	%	&	'	()	+	,	-	;	=	@	[]	^	`	{	}	~	.		0~9	A~Z	a~z	ア	ン	ア	オ	ヤ	ユ	ヨ	ツ	^	°	-	。	「	」	,	.	!	#	\$	%	&	'	()	+	,	-	;	=	@	[]	^	-	`	{	}	~	.																International (Internazionale)	Japanese (Giapponese), International (Internazionale)
		0~9	A~Z	a~z	Ä	Ë	Ï	Ö	Ü	ä	ë	ï	ö	ü	à	è	ì	ò																																																																																																					
ù	á	é	í	ó	ú	â	ê	î	ô	û	ñ	ñ	ß	ç	ç	°	¡	£	\$																																																																																																				
%	&	'	()	+	,	-	;	=	@	[]	^	`	{	}	~	.																																																																																																					
0~9	A~Z	a~z	ア	ン	ア	オ	ヤ	ユ	ヨ	ツ	^	°	-	。																																																																																																									
「	」	,	.	!	#	\$	%	&	'	()	+	,	-	;	=	@	[]	^																																																																																																			
-	`	{	}	~	.																																																																																																																		
Version (Versione)	-	Visualizza il nome del modello e la versione del firmware dello strumento.	-	-																																																																																																																			
Wireless LAN (LAN wireless)	-	-	Questi parametri sono mostrati solo quando l'adattatore LAN wireless USB UD-WL01 (venduto separatamente) è collegato al terminale [↔] (USB TO DEVICE) su questo strumento. Per i dettagli, vedere a pagina 108.	-	-																																																																																																																		
Wireless LAN Option (Opzione LAN wireless)																																																																																																																							

Impostazioni LAN wireless

I parametri seguenti vengono visualizzati solo quando si collega l'adattatore LAN wireless USB UD-WL01 (venduto separatamente) al terminale [↔] (USB TO DEVICE) su questo strumento.

* I parametri "LAN wireless" variano a seconda dell'impostazione su "Wireless LAN Mode (Modalità LAN wireless)" ("Infrastructure" o "Accesspoint"). Per impostazione predefinita, è impostato su "Infrastructure" (Infrastruttura).

Per visualizzare il parametro desiderato: Premere diverse volte il pulsante [MENU] per selezionare "System" Menu, quindi utilizzare i pulsanti [▲]/[▼]/[◀]/[▶] per selezionare il parametro desiderato.							
[▶] [◀]	[▶] [◀]	[▶] [◀]	[▶] [◀]	[▶] [◀]	Descrizione	Impostazione predefinita	Gamma delle impostazioni
Utility	Wireless LAN* (In modalità "Infrastructure")	Select Network (Seleziona rete)	(Reti)		Effettua il collegamento a un punto di accesso selezionando la rete.	-	-
			Other (Altro)	SSID	Imposta l'SSID.	-	Fino a 32 caratteri (dimensione ridotta), caratteri alfanumerici, contrassegni
				Security (Sicurezza)	Imposta la sicurezza.	NONE (Nessuna)	NONE (Nessuna), WEP, WPA-PSK (TKIP), WPA-PSK (AES), WPA2-PSK (AES), WPA/WPA2 mixed PSK
				Password	Imposta la password.	-	Fino a 64 caratteri (dimensione ridotta), caratteri alfanumerici, contrassegni
				Connect (Collega)	Esegue il collegamento con le impostazioni nel display "Other" (Altro).	-	-
		Detail (Dettaglio)	DHCP		Configura le impostazioni dettagliate della LAN wireless. È possibile impostare IP Address, Subnet Mask, Gateway, DNS Server1, DNS Server2 quando DHCP è impostato su Off, mentre non è possibile impostarli quando DHCP è impostato su On. Utilizzare i pulsanti [◀]/[▶] per selezionare ciascun otetto nel display di immissione, quindi immettere il valore con i pulsanti [▲]/[▼]. Per finalizzare l'impostazione, premere il pulsante [MENU].	On	On/Off
			IP Address (Indirizzo IP)			0.0.0.0	0.0.0.0-255.255.255.255
			Subnet Mask			0.0.0.0	0.0.0.0-255.255.255.255
			Gateway			0.0.0.0	0.0.0.0-255.255.255.255
			DNS Server1			0.0.0.0	0.0.0.0-255.255.255.255
	DNS Server2			0.0.0.0	0.0.0.0-255.255.255.255		
	Save (Salva)		Salva le impostazioni nel display "Detail". Spostare l'evidenziatore su "Save" (Salva) quindi premere il pulsante [▶] per eseguire il salvataggio.	-	-		
	Wireless LAN (LAN wireless)* (in modalità Accesspoint)	SSID		Imposta l'SSID come punto di accesso.	ap-[P-525]-[xxxxxx] (prime 6 cifre dell'indirizzo MAC)	Fino a 32 caratteri (dimensione ridotta), caratteri alfanumerici, contrassegni	
		Security (Sicurezza)		Imposta la sicurezza come punto di accesso.	WPA2-PSK (AES)	NONE (Nessuna), WEP, WPA-PSK (TKIP), WPA-PSK (AES), WPA2-PSK (AES), WPA/WPA2 mixed PSK	
		Password		Imposta la password come punto di accesso.	00000000	Fino a 64 caratteri (dimensione ridotta), caratteri alfanumerici, contrassegni	

Per visualizzare il parametro desiderato: Premere diverse volte il pulsante [MENU] per selezionare "System" Menu, quindi utilizzare i pulsanti [▲]/[▼]/[◀]/[▶] per selezionare il parametro desiderato.							
[▶] [◀]	[▶] [◀]	[▶] [◀]	[▶] [◀]	[▶] [◀]	Descrizione	Impostazione predefinita	Gamma delle impostazioni
Utility	Wireless LAN (LAN wireless)* (in modalità "Accesspoint")	Channel (Canale)			Imposta il canale come punto di accesso.	11	Varia a seconda dei modelli di adattatore LAN wireless USB. <ul style="list-style-type: none"> • Modelli per Stati Uniti e Canada: 1-11 • Others (Altri): 1-13 Quando non è collegato un adattatore LAN wireless USB, la gamma delle impostazioni è costituita dai canali 1-13.
		DHCP Server (Server DHCP)			Configura le impostazioni collegate all'IP address.	On	On, Off
		IP Address (Indirizzo IP)				192.168.0.1	192.168.0-255.1-254.
		Subnet Mask				255.255.255.0	255.255.0.0, 255.255.128.0, 255.255.192.0, 255.255.224.0, 255.255.240.0, 255.255.248.0, 255.255.252.0, 255.255.254.0, 255.255.255.0
		Save (Salva)				-	-
Wireless LAN Option (Opzione LAN wireless)	Wireless LAN Mode (Modalità LAN wireless)	Infrastructure Mode (Modalità Infrastructure)		Determina se il punto di accesso viene utilizzato per il collegamento alla LAN wireless (modalità Infrastructure) o no (Accesspoint Mode)	Infrastructure Mode (Modalità Infrastructure)	-	
		Accesspoint Mode (Modalità Accesspoint)					
	Initialize (Inizializza)	Cancel (Annulla)		Inizializza le impostazioni del display "Wireless LAN". Spostare l'evidenziatore su "Execute", (Esegui) quindi premere il pulsante [▶] per eseguire l'inizializzazione.	Cancel (Annulla)	-	
		Execute (Esegui)					
	Detail (Dettaglio)	Host Name (Nome host)		Imposta il nome host.	[P-525]-[xxxxxx (prime 6 cifre dell'indirizzo MAC)]	Fino a 57 caratteri (dimensione ridotta) inclusi caratteri alfanumerici, "-" (carattere di sottolineatura) e "." (trattino).	
			Mac Address (Indirizzo MAC)	Visualizza l'indirizzo MAC dell'adattatore LAN wireless USB.	-	-	
Status (Stato)			Visualizza il codice di errore della funzione di rete.	-	-		

Appendice

Elenco dei timbri preset

Gruppo di voci	Nome voce	Campionamento stereo	Sensibilità al tocco	Campionamento key-off	VRM	Demo voci	Descrizione voce
Piano	CFX Grand (Binaurale incluso)	○	○	○	○	○	(CFX) Suono di pianoforte a coda da concerto di Yamaha con un'ampia gamma dinamica per il massimo controllo espressivo. Indicato per suonare qualsiasi genere musicale e stile. (Binaurale) Suono del pianoforte a coda da concerto CFX di Yamaha tramite il campionamento binaurale, il metodo ottimizzato per l'uso delle cuffie. Ascoltare il suono tramite le cuffie dà l'impressione di essere immersi nel suono, come se venisse effettivamente emanato dal pianoforte. Questa voce viene selezionata automaticamente quando le cuffie sono connesse.
	Bösendorfer	○	○	○	○	● ⁽¹⁾	Il famoso suono del Bösendorfer Imperial realizzato a Vienna. Il suono spazioso evoca le dimensioni dello strumento ed è ideale per l'espressione della dolcezza nelle composizioni.
	Studio Grand	○	○	○	○	○	Il suono del pianoforte a coda C7 Yamaha, utilizzato spesso negli studi di registrazione. Il suono brillante e chiaro è ottimo per la musica popolare.
	Bright Grand	○	○	○	○	—	Suono di pianoforte brillante. Ottimo per l'espressività e per sovrastare altri strumenti di un gruppo.
	Ballad Grand	○	○	○	○	—	Suono di pianoforte a coda con tono caldo e morbido. Ottimo per le ballate.
	Warm Grand	○	○	—	○	—	Suono di pianoforte caldo e morbido. Ottimo per la musica rilassante.
	Pop Grand	○	○	○	○	—	Suono di pianoforte leggermente più brillante. Ideale per gli stili di musica leggera.
	Jazz Grand	○	○	—	○	—	Suono di pianoforte con una caratteristica tonale unica. Ottimo per gli stili di jazz.
	Rock Grand	○	○	○	○	—	Pianoforte dal suono brillante. Ideale per gli stili rock.
	Dance Grand	○	○	○	○	—	Un suono di pianoforte più chiaro usato comunemente nella musica dance.
	Old School Pf	○	○	○	○	—	Un suono compresso usato nella musica popolare degli anni '60.
HonkyTonk Pf	○	○	—	○	—	Pianoforte honky-tonk, con caratteristiche tonali molto diverse da quelle di un pianoforte a coda.	
E. Piano	Stage E. Piano	—	○	○	—	○	Suono di pianoforte elettrico generato usando "lamine" metalliche percosse dai martelletti. Suono morbido se suonato in modo lieve e grintoso quando si suona in modo energetico.
	DX E. Piano	—	○	—	—	○	Suono di pianoforte elettronico prodotto mediante un sintetizzatore FM. Il tono cambia al variare del tocco di esecuzione. Ideale per la musica leggera.
	Vintage E. Piano	—	○	○	—	○	Altro tipo di suono del pianoforte elettrico rispetto a Stage E. piano. Ampiamente utilizzato nella musica rock e pop.
	Auto Pan EP	○	○	○	—	—	Un suono di pianoforte elettrico con un caratteristico effetto panoramico
	Soft EP	—	○	○	—	—	Ottimo per le ballate tranquille.
	Phaser EP	—	○	○	—	—	Un distinto effetto phaser lo rende ideale per gli stili fusion.
	Dyno E. Piano	○	○	○	—	—	Un suono di pianoforte elettrico con caratteristiche di attacco uniche, usato di frequente negli anni '80.
	DX Bright	—	○	—	—	—	Una variazione del suono di pianoforte elettronico prodotto mediante un sintetizzatore FM. Il suo carattere di suono brillante e frizzante ravviva la musica.
Tremolo Vintage	—	○	○	—	—	Include il tremolo, ideale per Vintage EP. Utilizzato frequentemente nella musica rock.	
Organ	Jazz Organ 1	—	—	—	—	○	Il suono di un organo elettrico usato di frequente nello stile di musica jazz e rock. Un suono leggermente più chiaro in cui l'effetto rotatorio è impostato a una velocità lenta. * Il collegamento dell'unità pedale (LP-1 o FC35) venduta separatamente consente di modificare la velocità dell'effetto rotatorio tra lento e veloce premendo il pedale sinistro dell'unità pedale.
	Jazz Organ 2	—	—	—	—	—	Il suono di un organo elettrico usato di frequente nello stile di musica jazz e rock. L'effetto rotatorio è impostato a una velocità elevata. * Il collegamento dell'unità pedale (LP-1 o FC35) venduta separatamente consente di modificare la velocità dell'effetto rotatorio tra lento e veloce premendo il pedale sinistro dell'unità pedale.
	Rock Organ	—	—	—	—	○	Suono di organo elettrico brillante e chiaro. Ottimale per la musica rock.
	Vintage Organ	—	—	—	—	—	Il suono di un organo a transistor popolare negli anni '60.
	Organ Principal	○	—	—	—	—	● ⁽²⁾ Questa voce offre la combinazione di canne (8'+4'+2') di un organo principale (strumento di ottone). Adatta per la musica barocca da chiesa.
	Organ Tutti	○	—	—	—	—	○ Questa voce offre il suono completo del pedale di accoppiamento di un organo a canne, divenuto famoso per l'utilizzo nella Toccata e fuga di Bach.

Gruppo di voci	Nome voce	Campionamento stereo	Sensibilità al tocco	Campionamento key-off	VRM	Demo voci	Descrizione voce
CLV./VIB.	Harpsichord 8'	○	—	○	—	● ⁽³⁾	Suono del clavicembalo di uso frequente nella musica barocca. Le variazioni del tocco di esecuzione non influiscono sul volume e quando si rilasciano i tasti si percepisce un suono caratteristico.
	Harpsi.8'+4'	○	—	○	—	—	Clavicembalo con l'aggiunta di un'ottava superiore. Produce un suono più brillante.
	E.Clavichord	—	○	○	—	○	Voce di una tastiera che produce i suoni colpendo le corde e utilizzando pickup magnetici. Il suono "funky" è caratteristico della musica soul e rhythm and blues. A causa del suo meccanismo originale, quando si rilasciano i tasti lo strumento produce un suono particolare.
	Vibraphone (Vibrafono)	○	○	—	—	○	Suono di vibrafono, campionato in stereo. Il suono spazioso e chiaro è ideale per la musica popolare.
Strings (Archi)	Strings (Archi)	○	○	—	—	○	Gruppo di archi su vasta scala campionati in stereo con riverbero realistico. Provare la combinazione di questa voce con quella del pianoforte nel modo Dual.
	Slow Strings	○	○	—	—	—	Suono di gruppo di archi con attacco lento. Adatto per l'utilizzo in modalità Dual con pianoforte o pianoforte elettrico.
	Choir	—	○	—	—	○	Voce di coro estesa e spaziosa. Perfetta per la creazione di armonie ricche in brani lenti.
	Slow Choir	—	○	—	—	—	Suono di coro con attacco lento. Adatto per l'utilizzo in modalità Dual con pianoforte o pianoforte elettrico.
	Dark Pad	—	○	—	—	○	Suono di sintetizzatore caldo e spazioso. Ideale per le parti sostenute sullo sfondo di un ensemble o per l'uso nel modo Dual con pianoforte o pianoforte elettrico.
	Lite Pad	—	○	—	—	—	Suono di sintetizzatore brillante e spazioso. Ideale per le parti sostenute sullo sfondo di un ensemble o per l'uso nel modo Dual con pianoforte o pianoforte elettrico.
	Bell Pad	○	○	—	—	—	Suono di sintetizzatore nitido simile a una campana. Ideale per la sovrapposizione nel modo Dual con un suono di pianoforte classico o elettrico, ma produce anche un suono brillante e fantastico da solo.
Others (Altri)	Acoustic Bass (Basso acustico)	—	○	—	—	○	Suono di basso acustico pizzicato con le dita. Utilizzato di frequente nella musica jazz e latina.
	Electric Bass (Basso elettrico)	—	○	—	—	○	Suono di basso elettrico. Utilizzato di frequente nella musica jazz, rock e pop.
	Bass & Cymbal	—	○	—	—	—	Suono dei piatti sovrapposto al basso acustico. Efficace per le linee di basso walking nei brani jazz.
	Fretless Bass (Basso fretless)	—	○	—	—	○	Suono di basso fretless. Adatto per stili come jazz e fusion.
	Nylon Guitar (Chitarra nylon)	○	○	—	—	○	Chitarra con corde di nylon campionata in stereo con realtà naturale. Adatta per qualsiasi genere di musica.
	Steel Guitar (Chitarra acciaio)	—	○	—	—	—	Suono di steel guitar brillante. Ideale per la musica leggera.
XG	XG	—	○	—	—	○	Per i dettagli sulle voci XG, fare riferimento alla relativa sezione dell'elenco dati sul sito Web (pagina 6).

VRM

Suono di risonanza delle corde simulato con modello fisico quando si premono il pedale damper o i tasti.

Key-off sampling (Campionamento key-off)

È basato su campioni del rumore quasi impercettibile causato dal rilascio dei tasti.

Elenco demo delle voci

	Gruppo di voci	Nome voce	Titolo	Compositore
● ⁽¹⁾	Piano	Bösendorfer	Mädchen Wunsch (6 Chants polonaise S.480 R.145)	F. Liszt / F. F. Chopin
● ⁽²⁾	Organ	Organ Principal	Herr Christ, der ein'ge Gottes-Sohn, BWV 601	J. S. Bach
● ⁽³⁾	CLV./VIB.	Harpsichord 8'	Concerto a cembalo obbligato, 2 violini, viola e continuo No.7, BWV 1058	J. S. Bach

Le demo delle voci con (●) sopra elencate sono brevi estratti riarrangiati delle composizioni originali. Tutte le altre song demo sono originali Yamaha (© Yamaha Corporation)

Elenco delle song

50 Classics (50 Classiche)

N.	Titolo della song	Compositore
Arrangements (Arrangiamenti)		
1	Canon D dur	J. Pachelbel
2	Air On the G String	J. S. Bach
3	Jesus, Joy of Man's Desiring	J. S. Bach
4	Twinkle, Twinkle, Little Star	Tradizionale
5	Piano Sonate op.31-2 "Tempest" 3rd mov.	L. v. Beethoven
6	Ode to Joy (Inno alla gioia)	L. v. Beethoven
7	Wiegenlied op.98-2	F. P. Schubert
8	Grande Valse Brillante	F. F. Chopin
9	Polonaise op.53 "Héroïque"	F. F. Chopin
10	La Campanella	F. Liszt
11	Salut d'amour op.12	E. Elgar
12	From the New World	A. Dvořák
13	Sicilienne	G. U. Fauré
14	Clair de lune	C. A. Debussy
15	Jupiter (The Planets)	G. Holst
Duets* (Duetti)		
16	Menuett (Eine kleine Nachtmusik K.525)	W. A. Mozart
17	Menuett G dur	L. v. Beethoven
18	Marcia alla Turca	L. v. Beethoven
19	Piano Concerto No.1 op.11 2nd mov.	F. F. Chopin
20	The Nutcracker Medley (Medley da Lo Schiaccianoci)	P. I. Tchaikovsky
Original Compositions (Composizioni originali)		
21	Prelude (Wohltemperierte Klavier I No.1)	J. S. Bach
22	Menuett G dur BWV Anh.114	J. S. Bach
23	Piano Sonate No.15 K.545 1st mov.	W. A. Mozart
24	Rondo alla Turca	W. A. Mozart
25	Piano Sonate op.13 "Pathétique" 2nd mov.	L. v. Beethoven
26	Per Elisa	L. v. Beethoven
27	Piano Sonate op.27-2 "Mondschein" 1st mov.	L. v. Beethoven
28	Impromptu op.90-2	F. P. Schubert
29	Frühlingslied op.62-6	J. L. F. Mendelssohn
30	Fantaisie-Impromptu	F. F. Chopin
31	Etude op.10-3 "Chanson de l'adieu"	F. F. Chopin
32	Etude op.10-12 "Revolutionary"	F. F. Chopin
33	Valse op.64-1 "Petit chien"	F. F. Chopin
34	Nocturne op.9-2	F. F. Chopin
35	Nocturne KK4a-16/BI 49 [Posth.]	F. F. Chopin
36	Träumerei	R. Schumann
37	Barcarolle	P. I. Tchaikovsky
38	La prière d'une Vierge	T. Badarzewska
39	Liebesträume No.3 (Sogno d'amore n.3)	F. Liszt
40	Blumenlied	G. Lange
41	Humoresque	A. Dvořák
42	Arietta	E. H. Grieg
43	Tango (España)	I. Albéniz
44	The Entertainer	S. Joplin
45	Maple Leaf Rag	S. Joplin
46	La Fille aux Cheveux de Lin	C. A. Debussy
47	Arabesque No.1	C. A. Debussy
48	Cakewalk	C. A. Debussy
49	Je te veux	E. Satie
50	Gymnopédies No.1	E. Satie

* Per quanto riguarda le song "Duetti", la parte della mano destra è per la mano destra del primo interprete, la parte della mano sinistra è per la mano sinistra del primo interprete e la parte Extra è per entrambe le mani del secondo interprete.

Elenco dei ritmi

Categoria	N.	Nome
Pop&Rock	1	8Beat1
	2	8Beat2
	3	8Beat3
	4	16Beat1
	5	16Beat2
	6	Shuffle1
	7	Shuffle2
	8	Shuffle3
	9	Shuffle4
	10	8BeatBallad 1
	11	8BeatBallad2
	12	16BeatBallad
	13	6-8Ballad1
	14	6-8Ballad2
	15	PopWaltz
	16	Funk
	17	Disco
	18	Twist
	19	Dance
	20	ChillOut
Jazz	21	FastJazz1
	22	FastJazz2
	23	FastJazz3
	24	SlowJazz1
	25	SlowJazz2
	26	SlowJazz3
	27	JazzWaltz
	28	Five-Four
World	29	Country
	30	Gospel
	31	Samba
	32	BossaNova
	33	Rumba
	34	Salsa
	35	AfroCuban
	36	Reggae
Kids&Holiday	37	KidsPop
	38	6-8March
	39	ChristmasSwing
	40	Christmas3-4

Elenco dei messaggi

Alcuni display di messaggi rimangono aperti. In questo caso, premere il pulsante [EXIT] per chiudere il display del messaggio.

Messaggio	Significato
Access error (Errore di accesso)	L'operazione non è riuscita. La causa potrebbe essere una delle seguenti. Se la causa non è una delle seguenti, è possibile che il file sia danneggiato. <ul style="list-style-type: none"> L'operazione che si è tentato di eseguire sui file non è corretta. Seguire le istruzioni in "Gestione dei file di song" (pagina 66) o "Backup"/"Ripristino" (pagine 90 – 91). L'unità flash USB collegata non è compatibile con lo strumento. Per informazioni sull'unità flash USB compatibile, vedere a pagina 75. La song protetta sulla quale si è tentato di eseguire l'operazione è difettosa.
Bluetooth pairing... (Associazione Bluetooth in corso...)	Lo strumento è in standby per l'associazione Bluetooth. Consultare le istruzioni a pagina 79.
Cannot be executed (Impossibile eseguire l'operazione)	L'operazione non è riuscita. La causa potrebbe essere una delle seguenti. Risolvere il problema, quindi riprovare. <ul style="list-style-type: none"> L'operazione che si è tentato di eseguire sui file non può essere effettuata su preset song o song audio. Per informazioni sulle limitazioni relative alla gestione dei file di song, vedere a pagina 66.
Change to Current Tempo (Passa al tempo corrente)	Questo messaggio indica che si sta applicando il tempo corrente alla song selezionata.
Change to Current Voice (Passa alla voce corrente)	Questo messaggio indica che si sta modificando la voce della song con la voce corrente.
Completed (Operazione completata)	Questo messaggio indica che l'operazione è stata completata. Proseguire con il punto successivo.
Completed (Operazione completata) Restart now (Riavvia ora)	Ripristino completato. Lo strumento si riaccende automaticamente.
Convert canceled (Conversione annullata)	Questo messaggio viene visualizzato quando l'operazione di conversione viene annullata.
Convert completed to USB/USERFILES/ (Conversione completata su USB/USERFILES/)	Questo messaggio viene visualizzato quando è stata completata l'operazione di conversione nella cartella "USER FILES" su una memoria flash USB.
Convert to Audio (Conversione in audio)	Questo messaggio viene visualizzato durante l'operazione di conversione.
Copy completed to USB/USERFILES/ (Copia completata su USB/USERFILES/)	Questo messaggio viene visualizzato quando è stata completata l'operazione di copia nella cartella "USER FILES" su una memoria flash USB.
Copy completed to User (Copia completata in Utente)	Questo messaggio viene visualizzato quando è stata completata l'operazione di copia in "User" sullo strumento.
Device busy (Dispositivo occupato)	L'operazione, ad esempio la conversione in una song audio o il playback e la registrazione di song audio, non è riuscita. Questo messaggio viene visualizzato quando si tenta di utilizzare un'unità flash USB nel quale sono già state eseguite operazioni di registrazione o eliminazione. Eseguire la funzione Format dopo aver verificato che nell'unità flash USB non siano presenti dati importanti (pagina 107), quindi riprovare.
Device removed (Dispositivo rimosso)	Questo messaggio viene visualizzato quando l'unità flash USB viene scollegata dallo strumento.
Duplicate name (Nome duplicato)	Questo messaggio indica che esiste già un file con un nome identico. Rinominare il file (pagina 71).
Executing (Operazione in corso)	L'operazione è in corso. Attendere che il messaggio non sia più visualizzato, quindi proseguire con il punto successivo.
Factory reset executing (Ripristino impostazioni di fabbrica in corso) Memory Song excluded (Song in memoria escluse)	Sono state ripristinate le impostazioni predefinite, fatta eccezione per le song nella categoria "User" (pagina 91). Questo messaggio viene visualizzato anche quando si accende lo strumento tenendo premuto il tasto C7.
Factory reset executing (Ripristino impostazioni di fabbrica in corso) Memory Song included (Song in memoria incluse)	Questo messaggio appare quando viene completata l'operazione All Memory Clear (Cancellazione di tutta la memoria) (pagina 91). Sono state ripristinate tutte le impostazioni predefinite di fabbrica di questo strumento. Le song nella categoria "User" (pagina 45) e le impostazioni della memoria di registrazione (pagina 72) vengono cancellate.
Incompatible device (Dispositivo non compatibile)	Questo messaggio viene visualizzato quando è collegata un'unità flash USB non compatibile. Utilizzare un dispositivo la cui compatibilità è stata verificata da Yamaha (pagina 75).
Internal hardware error (Errore interno dell'hardware)	Nello strumento si è verificato un malfunzionamento. Contattare il rivenditore Yamaha più vicino o un distributore autorizzato.
Last power off invalid (Ultimo spegnimento non valido) Checking memory (Verifica della memoria)	Questo messaggio viene visualizzato quando si riaccende lo strumento dopo che lo si è spento mentre era in corso la gestione di un file di song (pagina 66) o il salvataggio di un file di backup (pagina 90). Quando appare questo messaggio è in corso una verifica della memoria interna. Se le impostazioni interne sono danneggiate, verranno ripristinate quelle predefinite. Se le song presenti in "User" sono danneggiate, verranno eliminate.
Maximum no. of devices exceeded (Consumo elettrico del dispositivo USB superato)	Il numero di dispositivi è superiore al limite stabilito. È possibile collegare un solo dispositivo USB. Per ulteriori informazioni, vedere pagina 75.

Messaggio	Significato
Memory full (Memoria piena)	L'operazione non può essere eseguita perché sono stati raggiunti la capacità massima e il numero massimo di file in "User"/nell'unità flash USB. Eliminare alcune song in "User"/nell'unità flash USB (pagina 68) oppure spostare alcune song in un'altra unità flash USB (pagina 69), quindi riprovare.
Move completed to USB/USERFILES/ (Spostamento completato su USB/USERFILES/)	Questo messaggio viene visualizzato quando è stata completata l'operazione di spostamento nella cartella "USER FILES" su una memoria flash USB.
Move completed to User (Spostamento completato in Utente)	Questo messaggio viene visualizzato quando è stata completata l'operazione di spostamento in "User" sullo strumento.
No device (Nessun dispositivo)	Quando si è tentato di eseguire un'operazione correlata a un dispositivo, allo strumento non era collegata alcuna unità flash USB. Collegare il dispositivo, quindi riprovare.
No response from USB device (Nessuna risposta dal dispositivo USB)	Lo strumento non è in grado di comunicare con il dispositivo USB collegato. Ripetere il collegamento (pagina 75). Se il messaggio viene ancora visualizzato, è possibile che il dispositivo USB sia danneggiato.
Please wait (Attendere)	Lo strumento sta elaborando alcuni dati. Attendere che il messaggio non sia più visualizzato, quindi proseguire con il punto successivo.
Protected device (Dispositivo protetto)	Questo messaggio viene visualizzato quando si tenta di eseguire un'operazione sui file (pagina 66), registrare la propria performance o salvare i dati in una unità flash USB di sola lettura. Se possibile, annullare l'impostazione di sola lettura, quindi riprovare. Se il messaggio viene ancora visualizzato, l'unità flash USB è dotata di una protezione interna, come nel caso di dati musicali disponibili in commercio. Non è possibile eseguire operazioni sui file o registrare la propria performance in un dispositivo di questo tipo.
Read-only file (File di sola lettura)	Si è tentato di eseguire un'operazione su un file di sola lettura. Utilizzare un file di sola lettura dopo la sostituzione dell'impostazione di sola lettura.
Remaining space on drive is low (Spazio residuo nell'unità insufficiente)	Poiché lo spazio residuo in "User"/nell'unità flash USB è insufficiente, occorre eliminare i file non necessari (pagina 68) prima della registrazione.
Same file name exists (Stesso nome file esistente)	Questo messaggio viene visualizzato per richiedere la conferma della sovrascrittura durante l'esecuzione di un'operazione Copy/Move/MIDI to Audio.
Song error (Errore della song)	Questo messaggio viene visualizzato se viene rilevato un problema nei dati di una song selezionata o in corso di riproduzione. In tal caso, selezionare di nuovo la song, quindi riprovare a riprodurla. Se il messaggio viene ancora visualizzato, è possibile che i dati della song siano danneggiati.
Song too large (Song troppo grande)	La dimensione dei dati della song MIDI o audio supera il limite previsto. La causa potrebbe essere una delle seguenti. <ul style="list-style-type: none"> • La dimensione della song che si tenta di riprodurre supera il limite previsto. Il limite per il playback è di circa 500 KB per le song MIDI e di 80 minuti per le song audio. • La dimensione della song supera il limite previsto durante la registrazione. Il limite per la registrazione è di circa 500 KB per le song MIDI e di 80 minuti per le song audio. La registrazione verrà arrestata automaticamente e i dati registrati fino ad allora verranno salvati. • La dimensione della song supera il limite previsto durante la conversione di una song MIDI in una song audio. Il limite è di 80 minuti per le song audio.
System limit (Limite di sistema)	Questo messaggio viene visualizzato quando il numero di file supera il limite di sistema. Il numero massimo di file e cartelle memorizzabili in una cartella è 250. Riprovare dopo l'eliminazione/lo spostamento dei file inutili.
This data format is not supported (Questo formato di dati non è supportato)	Questo messaggio viene visualizzato quando si tenta di caricare una song di formato non supportato sullo strumento. Vedere le informazioni a pagina 7 sui formati di song supportati.
Unformatted device (Dispositivo non formattato)	Questo messaggio viene visualizzato quando si tenta di utilizzare una unità flash USB non formattata. Formattare il dispositivo (pagina 107), quindi riprovare.
Unsupported device (Dispositivo non supportato)	Questo messaggio viene visualizzato quando è collegata un'unità flash USB non supportata. Utilizzare un dispositivo la cui compatibilità è stata verificata da Yamaha (pagina 75).
USB device overcurrent error (Errore di sovratensione nel dispositivo USB)	La comunicazione con il dispositivo USB è stata interrotta a causa di una sovratensione anomala nel dispositivo. Scollegare il dispositivo USB dal terminale [] (USB TO DEVICE), quindi spegnere e riaccendere l'interruttore [] (Standby/On) di standby strumento.
USB hub cannot be used (L'hub USB non può essere utilizzato)	Lo strumento non supporta un hub USB.
USB power consumption exceeded (Consumo elettrico del dispositivo USB superato)	Quando viene visualizzato questo messaggio, utilizzare un dispositivo la cui compatibilità è stata verificata da Yamaha (pagina 75).
Wrong device (Dispositivo errato)	L'operazione che si è tentato di eseguire sui file non può essere effettuata sull'unità flash USB collegata. La causa potrebbe essere una delle seguenti. <ul style="list-style-type: none"> • L'unità flash USB non è formattata. Formattare il dispositivo (pagina 107), quindi riprovare. • Il numero di file supera il limite del sistema. Il numero massimo di file e cartelle memorizzabili in una cartella è 250. Riprovare dopo l'eliminazione/lo spostamento dei file inutili.
Wrong name (Nome errato)	Il nome di song non è appropriato. Questo messaggio viene visualizzato durante l'operazione "Ridenominazione di file" (pagina 71) per una delle cause seguenti. Ridenominare la song in modo corretto. <ul style="list-style-type: none"> • Non è stato immesso alcun carattere. • È stato utilizzato un punto o uno spazio all'inizio o alla fine di un nome di song.

Risoluzione dei problemi

Quando viene visualizzato un messaggio, fare riferimento alla sezione "Elenco dei messaggi" (pagina 113) per indicazioni sulla risoluzione del problema.

Problema	Possibile causa e soluzione
Lo strumento non si accende.	Lo strumento non è stato collegato correttamente all'alimentazione. Collegare saldamente l'adattatore CA al jack DC IN sullo strumento e alla presa CA (pagina 12).
Lo strumento si spegne automaticamente.	Ciò è normale. La funzione di spegnimento automatico è attiva. Se necessario, impostare il parametro della funzione di spegnimento automatico (pagina 13).
Viene visualizzato il messaggio "USB device overcurrent error" (Errore sovraccorrente dispositivo USB) e il dispositivo USB non risponde.	La comunicazione con il dispositivo USB è stata interrotta a causa del sovraccarico sul dispositivo USB. Scollegare il dispositivo dal terminale [] (USB TO DEVICE), quindi accendere lo strumento.
Si sente rumore dagli altoparlanti o dalle cuffie.	Il rumore può essere dovuto all'interferenza causata dall'utilizzo di un telefono cellulare nelle immediate vicinanze dello strumento. Spegnerlo il cellulare oppure utilizzarlo lontano dallo strumento.
Si sente rumore dalle cuffie o dagli altoparlanti dello strumento quando lo si utilizza con il dispositivo smart, ad esempio iPhone/iPad.	Quando si usa lo strumento insieme al dispositivo smart, consigliamo di attivare la "modalità aereo" su tale dispositivo e poi l'impostazione Wi-Fi/Bluetooth sul dispositivo smart per evitare rumori causati dalle funzioni di comunicazione.
Il volume è troppo basso o non si sente alcun suono.	Il Master Volume è troppo basso. Impostarlo su un livello appropriato utilizzando lo slider [VOLUME] (pagina 13).
	Il livello di volume impostato per la performance sulla tastiera è troppo basso. Regolare il bilanciamento del volume per aumentare il volume della tastiera tramite il display menu "Song": "Volume" → "Song - Keyboard" (pagina 52).
	Quando il parametro Speaker è impostato su "Normal", sono collegate le cuffie (pagina 106). Scollegare la spina delle cuffie.
	Il parametro Speaker è impostato su "Off". Impostare l'altoparlante su "Normal" o "On" tramite il display menu "System": "Utility" → "Speaker" (pagina 106).
Gli altoparlanti non si spengono quando alla presa [PHONES] sono collegate le cuffie.	Il parametro Local Control è impostato su "Off". Impostare Local Control su "On" tramite il display menu "System": "MIDI" → "Local Control" (pagina 105).
	Il parametro Speaker è impostato su "On". Impostare l'altoparlante su "Normal" tramite il display menu "System": "Utility" → "Speaker" (pagina 106).
I pedali non funzionano.	Il cavo del pedale potrebbe non essere collegato in modo corretto al jack [PEDAL UNIT]. Accertarsi di inserire completamente il cavo del pedale finché la parte metallica della spina del cavo non è più visibile.
L'impostazione di attivazione/disattivazione del pedale collegato alla presa AUX PEDAL è invertita.	Alcuni tipi di pedali vengono attivati e disattivati in modo opposto. Impostare il parametro appropriato tramite il display menu "System": "Pedal" → "Aux Polarity" (pagina 104).
Il volume della tastiera è più basso di quello di playback della song.	Il livello di volume impostato per la performance sulla tastiera è troppo basso. Regolare il bilanciamento del volume per aumentare il volume della tastiera tramite il display menu "Song": "Volume" → "Song - Keyboard" (pagina 52).
I pulsanti non rispondono.	Quando si utilizza una funzione, gli eventuali pulsanti non coinvolti vengono disattivati. Se è in corso il playback di una song, arrestarlo. Altrimenti, premere il pulsante [EXIT] per tornare al display Voice o Song, quindi eseguire l'operazione desiderata.
Le note più alte o più basse non vengono emesse correttamente quando viene configurata l'impostazione della trasposizione o dell'ottava.	Questo strumento supporta un'estensione da C -2 a G8 (da do -2 a sol 8) quando si imposta la trasposizione o l'ottava. Se vengono suonate note più basse di C -2, il suono passa all'ottava superiore. Se vengono suonate note più alte di G8, il suono passa all'ottava inferiore.
La performance non viene registrata in modalità Dual/Split/Duo oppure i dati delle parti vengono persi in modo imprevisto.	Il passaggio alla modalità Dual/Split/Duo nel mezzo di una song non viene registrato. Inoltre, la parte da registrare per la Voce 2 in modalità Dual o la voce sinistra (modalità Split/Duo) viene assegnata automaticamente (pagina 57). Se la parte assegnata contiene già dati, questi ultimi verranno sovrascritti ed eliminati durante la registrazione.

Problema	Possibile causa e soluzione
A seconda della voce selezionata, il suono della tastiera in modalità Duo potrebbe essere emesso solo da un altoparlante.	Questo perché l'impostazione di pan predefinita varia a seconda della voce. Modificare le impostazioni dal menu "Voice" → "Voice Edit" → "Nome voce" → "Pan" (pagina 96).
Il titolo della song non è corretto.	È possibile che l'impostazione del parametro "Language" sia diversa da quella selezionata quando si è assegnato il nome alla song. Inoltre, se la song è stata registrata su un altro strumento, è possibile che il titolo non venga visualizzato in modo corretto. Impostare il parametro "Language" (pagina 107) tramite il display menu "System": "Utility" → "Language" → "Song" per modificare l'impostazione. Tuttavia, se la song è stata registrata su un altro strumento, la modifica dell'impostazione del parametro "Language" potrebbe non risolvere il problema.
Non è possibile visualizzare il display Menu.	Durante il playback della song, non sarà visualizzato un display menu diverso dai menu "Voice" e "Song". Interrompere la song premendo il pulsante [PLAY/PAUSE]. Inoltre, nella modalità registrazione pronta, sarà visualizzato solo il display menu "Recording".
Il ritmo non si avvia.	L'impostazione "SyncStart" è attiva. Disattivare "SyncStart" nel display menu "Metronome/Rhythm".
I contenuti della LAN wireless non sono visualizzati nel display anche se è collegato l'adattatore LAN wireless USB.	Scollegare l'adattatore LAN wireless USB e ricollegarlo.
Il dispositivo smart dotato di Bluetooth non può essere associato o collegato allo strumento.	Controllare che la funzione Bluetooth del dispositivo smart sia attivata. Per collegare il dispositivo smart e lo strumento tramite Bluetooth, entrambi i dispositivi devono essere in funzione.
	Il dispositivo smart e lo strumento devono essere associati per collegarsi tramite Bluetooth (pagina 79).
	Qualora sia presente nelle vicinanze un dispositivo (forno a microonde, dispositivo LAN wireless, ecc.) che emette segnali nella banda di frequenza 2,4 GHz, spostare lo strumento lontano dal dispositivo che emette segnali di radiofrequenza.
Il suono inviato tramite jack [AUX IN] o Bluetooth è interrotto.	Per impostazione predefinita, la funzione Noise gate dello strumento elimina i rumori indesiderati dal suono di ingresso. Tuttavia, si potrebbe verificare anche l'eliminazione di suoni desiderati, ad esempio il leggero suono decay di un pianoforte. Ciò è normale e non è indice di malfunzionamento.

*Per sapere se la funzionalità Bluetooth è inclusa, vedere a pagina 80.

Specifiche tecniche

Nome prodotto		Pianoforte digitale
Peso e dimensioni		
Dimensioni	Dimensioni (L x A x P)	1.336 mm x 145 mm x 376 mm
Peso	Peso	22,0 kg
Interfaccia di controllo		
Tastiera	Numero di tasti	88
	Tipo	Tastiera GrandTouch-S™: tasti in legno (solo tasti bianchi), tasti in avorio ed ebano sintetico, scappamento
	Sensibilità al tocco	Hard2 (Duro2)/Hard1 (Duro1)/Medium (Medio)/Soft1 (Piano1)/Soft2 (Piano2)/Fixed (Fisso)
Pedale	Numero di pedali	3 (Quando si utilizza l'unità pedale LP-1/FC35)
	Funzioni assegnabili	Sustain (Switch), Sustain (Continuous), Sostenuto, Soft, Pitch Bend Up, Pitch Bend Down, Rotary Speed, Vibe Rotor, Song Play/Pause
Display	Tipo	LCD Full Dot
	Dimensioni	198 x 100 punti
	Lingua	Inglese, Giapponese
Pannello	Lingua	Inglese
Voci		
Generatore di suoni	Suono di pianoforte	Yamaha CFX, Bösendorfer Imperial
	Campionamento binaurale	Si (solo "CFX Grand" Voice)
	Virtual Resonance Modeling (VRM)	Si
	Grand Expression Modeling	Si
Polifonia (max.)		256
Preset	Numero di voci	44 voci + 18 kit di batteria/SFX + 480 voci XG
Compatibilità		XG (GM), GS (per playback song), GM2 (per playback song)
Effetti		
Tipi	Riverbero	7 tipi
	Coro	3 tipi
	Master EQ	3 Preset + 1 Utente
	Effetto inserzione	12 tipi
	Intelligent Acoustic Control (IAC)	Si
	Stereophonic Optimizer	Si
	Sound Boost (Incremento audio)	3 tipi
Funzioni	Dual	Si
	Split	Si
	Duo	Si
Song		
Preset	Numero di song preset	21 Song demo delle voci, 50 classiche
Registrazione MIDI	Numero di song	250
	Numero di tracce	16
	Capacità dati	Circa 500 KB/song
Registrazione audio (memoria USB)	Tempo massimo di registrazione	80 minuti/song
Formati dati compatibili	Playback	SMF (formato 0, formato 1), WAV (frequenza di campionamento a 44,1 kHz, risoluzione a 16 bit, stereo)
	Registrazione	SMF (formato 0), WAV (frequenza di campionamento a 44,1 kHz, risoluzione a 16 bit, stereo)

Funzioni		
Piano Room		Si
Ritmo	Numero di ritmi	40
Memoria di registrazione	Numero di pulsanti	6 (x4 banchi)
Controlli generali	Metronomo	Si
	Intervallo di tempo	5 – 500
	Trasposizione	-12 – 0 – +12
	Accordatura	414,8 – 440,0 – 466,8 Hz (con incrementi di circa 0,2 Hz)
	Tipo di scala	7 tipi
	Interfaccia audio USB	44,1 kHz, 16 bit, stereo
Bluetooth (Questa funzione potrebbe non essere presente a seconda del Paese in cui è stato acquistato il prodotto.)	Audio	Profilo supportato: A2DP, codec compatibile: SBC
	MIDI	Conforme alle specifiche MIDI di Bluetooth Low Energy
	Versione Bluetooth	5,0
	Uscita wireless	Bluetooth classe 2
	Distanza di comunicazione massima	Circa 10 m
	Frequenza radio	2.401 – 2.481 MHz
	Potenza massima in uscita (EIRP)	4 dBm
	Tipo di modulazione	GFSK
Memorizzazione e connettività		
Memorizzazione	Memoria interna	Dimensioni massime totali circa 1,4 MB
	Unità esterne	Unità flash USB
Connettività	Cuffie	2 prese per cuffie stereo standard
	MIDI	IN, OUT
	AUX IN	Mini jack stereo
	AUX OUT	Jack per telefono standard (L/L+R, R)
	AUX PEDAL	Si
	USB TO DEVICE	Tipo A
	USB TO HOST	Tipo C
	DC IN	16 V
	UNITÀ PEDALE	Si
Amplificatori e altoparlanti		
Amplificatori		(20 W + 6 W) × 2
Altoparlanti		(Ovale (12 cm × 6 cm) + 2,5 cm (cupola)) × 2
Alimentazione		
Adattatore CA		PA-300C (Uscita: DC 16 V, 2,4 A)
Consumo elettrico		18 W (in caso di impiego dell'adattatore CA PA-300C)
Accessori in dotazione		<ul style="list-style-type: none"> • Manuale di istruzioni • Online Member Product Registration (registrazione del prodotto Online Member) • Leggio • Pedale: FC3A • Cavo di alimentazione*, adattatore CA PA-300C* <p>* Potrebbe non essere incluso a seconda del paese in cui è stato acquistato lo strumento. Per ulteriori informazioni, contattare il rivenditore Yamaha.</p>
Accessori venduti a parte (potrebbero non essere disponibili a seconda del paese in cui è stato acquistato lo strumento).		<ul style="list-style-type: none"> • Supporto per tastiera: L-515 • Unità pedale: LP-1/FC35 • Cuffie: HPH-50/HPH-100/HPH-150 • Interruttore a pedale: FC4A/FC5 • Pedale: FC3A • Adattatore CA: PA-300C • Adattatore LAN wireless USB: UD-WL01

* Il contenuto di questo manuale si applica alle specifiche più recenti alla data di pubblicazione. Per ottenere il manuale più recente, accedere al sito Web di Yamaha e scaricare il relativo file. Poiché le specifiche, le apparecchiature o gli accessori venduti a parte potrebbero non essere gli stessi in tutti i Paesi, contattare il rivenditore Yamaha locale.

Indice analitico

Numerici

50 Classics (50 Classiche) 45, 66, 112

A

Accensione 12
Accesspoint Mode (modalità Accesspoint) 83
Accordatura 35
App 81
AUX IN 76
AUX OUT 76
Avanzamento rapido 47

B

Backup 90
Balance (Bilanciamento) 52, 97
Bass (Basso) 43, 101
Bell (Campana) 101
Bilanciamento volume 52
Blocco pannello 40
Bluetooth 79, 82
Body Resonance (Risonanza corpo) 24
Brightness (Luminosità) 24

C

Campionamento binaurale 14
Categoria song 45
Chorus (Coro) 27
Computer 77
Connettori 74
Contrast (Contrasto) 107
Conversione 70
Copy (Copia) 66, 68
Cuffie 14

D

Damper Noise (Rumore damper) 24, 25
Damper Resonance (Risonanza damper) 24
Delete 68
Demo 22, 45, 66
Demo voci 111
Display 18
Dispositivo smart 77, 81
Dual 29, 31
Duo 32
Duplex Scale (Scala duplex) 25
Duplex Scale Resonance
(Risonanza della scala duplex) 24

E

Edit (Song) 99
Effetti EQ Master 39
Effetto 28
Elenco dei messaggi 113
Elenco dei ritmi 112
Elenco dei timbri preset 110
Elenco dei tipi di chorus 27
Elenco dei tipi di effetto 28
Elenco dei tipi di riverbero 26
Elenco dei tipi di Sound Boost (incremento audio) 37
Elenco delle funzioni dei pedali 17
Elenco delle song 112
Elenco demo delle voci 111
Elenco Sensibilità al tocco 36
Elenco tipi di Master EQ 38
Ending (Finale) 101

F

File 66, 98
Finale 43

G

Grand Expression 25
Grand Expression Modeling 25

H

Half Pedal Point (Punto di mezzo pedale) 25, 104

I

Impostazioni dettagliate 94
Indicazione tempo 42
Infrastructure mode (modalità Infrastructure) 83
Inizializzazione 90
Intelligent Acoustic Control (IAC) 13
Interfaccia audio USB 78
Interruttore a pedale 15
Intro 43, 101

L

LAN wireless 84, 108
Lid Position (Posizione coperchio) 24
Lingua 107
Local Control 105
Loopback Audio 78, 106

M

Master EQ	38
Master Tune (Accordatura principale)	24, 35
Memoria di registrazione	72
Menu	94
Metronomo	41, 101
Mezzo pedale	15
MIDI	89, 105
Modifica (Voce)	95
Move (Spostamento)	66, 69

O

Octave (Ottava)	95
-----------------------	----

P

Part Cancel	48
Pedale	15
Pedale damper	16
Pedale del sostenuto	16
Piano Room	23
Piano Setting (Impostazioni Piano)	95
Playback (Ritmo)	43
Playback (Song)	45, 53
Preparazione del palcoscenico	92
Punto di split	30, 32, 104

R

Rec'n'Share	88
Registrazione	54, 102
Registrazione audio	54
Registrazione MIDI	54
Rename	71
Repeat (Ripetizione)	49, 98
Reverb (Riverbero)	24, 26
Reverb Depth (Profondità di riverbero)	24
Riavvolgimento	47
Ripetizione da A a B	50
Ripristino	91
Ripristino di fabbrica	91
Risoluzione dei problemi	115
Ritmo	43, 101

S

Scale Tune (Intonazione scala)	103
Sensibilità al tocco	36
Smart Pianist	81
Song	44, 66, 98
Song audio	44
Song MIDI	44
Song Repeat	51

Sordina	16
Sound (Suono)	105
Sound Boost (Incremento audio)	37
Speaker (Altoparlante)	106
Spegnimento automatico	13, 106
Split	30, 31
Stereophonic Optimizer	14
String Resonance (Risonanza delle corde)	24
System (Sistema)	103

T

Tempo	41
Tempo (song)	47
Touch (Tocco)	24, 36, 104
Traccia	57
Transpose (Song)	53
Transpose (Trasposizione)	95, 98
Trasposizione (Tastiera)	34

U

Unità flash USB	75
Unità pedale	15
USB	45, 66
User (Utente)	45, 66

V

Version (Versione)	107
Voce	20, 95
Voice Edit (Modifica voce)	95
Volume	13
Volume (metronomo)	101
Volume (Song)	98
VRM	24, 25

W

Wi-Fi	83
Wireless LAN Option (Opzione LAN wireless)	109
WPS	85

X

XG	21
----------	----

Informazioni sui marchi registrati

- Windows è un marchio registrato di Microsoft® Corporation negli Stati Uniti e in altri Paesi.
- iPhone, iPad e Lightning sono marchi di Apple Inc registrati negli Stati Uniti e in altri Paesi.
- Android è un marchio di Google LLC.
- Wi-Fi è un marchio registrato di Wi-Fi Alliance®.
- Il marchio e il logo Bluetooth® sono marchi registrati appartenenti a Bluetooth SIG, Inc. e il loro utilizzo da parte di Yamaha Corporation è soggetto a licenza.



- I nomi dei prodotti e delle società presenti in questo manuale sono marchi di fabbrica o marchi registrati dalle rispettive società.

Per i software open source

Il firmware di questo prodotto contiene un software open source. Per informazioni sul copyright e sulle condizioni d'uso di ogni software open source, accedere al sito Yamaha qui in basso e selezionare il Paese di riferimento. Quindi fare clic su "Documents and Data" (Documenti e dati) e inserire il nome del modello.

Download Yamaha

<https://download.yamaha.com/>

For European Union and United Kingdom

EN	SIMPLIFIED EU DECLARATION OF CONFORMITY / SIMPLIFIED UK DECLARATION OF CONFORMITY
<p>Hereby, Yamaha Music Europe GmbH declares that the radio equipment type [P-525] is in compliance with Directive 2014/53/EU and the radio equipment regulations of UK. The full texts of the EU declaration of conformity and the UK declaration of conformity are available at the following internet address: https://europe.yamaha.com/en/support/compliance/doc.html</p>	
FR	DECLARATION UE DE CONFORMITE SIMPLIFIEE
<p>Le soussigné, Yamaha Music Europe GmbH, déclare que l'équipement radioélectrique du type [P-525] est conforme à la directive 2014/53/UE. Le texte complet de la déclaration UE de conformité est disponible à l'adresse internet suivante : https://europe.yamaha.com/en/support/compliance/doc.html</p>	
DE	VEREINFACHTE EU-KONFORMITÄTSERKLÄRUNG
<p>Hiermit erklärt Yamaha Music Europe GmbH, dass der Funkanlagentyp [P-525] der Richtlinie 2014/53/EU entspricht. Der vollständige Text der EU-Konformitätserklärung ist unter der folgenden Internetadresse verfügbar: https://europe.yamaha.com/en/support/compliance/doc.html</p>	
SV	FÖRENKLAD EU-FÖRSÄKRAN OM ÖVERENSSTÄMMESE
<p>Härmed försäkrar Yamaha Music Europe GmbH att denna typ av radioustrustning [P-525] överensstämmer med direktiv 2014/53/EU. Den fullständiga texten till EU-försäkran om överensstämmelse finns på följande webbadress: https://europe.yamaha.com/en/support/compliance/doc.html</p>	
IT	DICHIARAZIONE DI CONFORMITÀ UE SEMPLIFICATA
<p>Il fabbricante, Yamaha Music Europe GmbH, dichiara che il tipo di apparecchiatura radio [P-525] è conforme alla direttiva 2014/53/UE. Il testo completo della dichiarazione di conformità UE è disponibile al seguente indirizzo Internet: https://europe.yamaha.com/en/support/compliance/doc.html</p>	
ES	DECLARACIÓN UE DE CONFORMIDAD SIMPLIFICADA
<p>Por la presente, Yamaha Music Europe GmbH declara que el tipo de equipo radioeléctrico [P-525] es conforme con la Directiva 2014/53/UE. El texto completo de la declaración UE de conformidad está disponible en la dirección Internet siguiente: https://europe.yamaha.com/en/support/compliance/doc.html</p>	
PT	DECLARAÇÃO UE DE CONFORMIDADE SIMPLIFICADA
<p>O(a) abaixo assinado(a) Yamaha Music Europe GmbH declara que o presente tipo de equipamento de rádio [P-525] está em conformidade com a Diretiva 2014/53/UE. O texto integral da declaração de conformidade está disponível no seguinte endereço de Internet: https://europe.yamaha.com/en/support/compliance/doc.html</p>	
NL	VEREENVOUDIGDE EU-CONFORMITEITSVERKLARING
<p>Hierbij verklaar ik, Yamaha Music Europe GmbH, dat het type radioapparatuur [P-525] conform is met Richtlijn 2014/53/EU. De volledige tekst van de EU-conformiteitsverklaring kan worden geraadpleegd op het volgende internetadres: https://europe.yamaha.com/en/support/compliance/doc.html</p>	
BG	ОПРОСТЕНА ЕС ДЕКЛАРАЦИЯ ЗА СЪОТВЕТСТВИЕ
<p>С настоящото Yamaha Music Europe GmbH декларира, че този тип радиосъоръжение [P-525] е в съответствие с Директива 2014/53/ЕС. Цялостният текст на ЕС декларацията за съответствие може да се намери на следния интернет адрес: https://europe.yamaha.com/en/support/compliance/doc.html</p>	
CS	ZJEDNODUŠENÉ EU PROHLÁŠENÍ O SHODĚ
<p>Tímto Yamaha Music Europe GmbH prohlašuje, že typ rádiového zařízení [P-525] je v souladu se směrnicí 2014/53/EU. Úplné znění EU prohlášení o shodě je k dispozici na této internetové adrese: https://europe.yamaha.com/en/support/compliance/doc.html</p>	
DA	FORENKLET EU-OVERENSSTEMMESESERKLÆRING
<p>Hermed erklærer Yamaha Music Europe GmbH, at radioudstyrstypen [P-525] er i overensstemmelse med direktiv 2014/53/EU. EU-overensstemmelseserklæringens fulde tekst kan findes på følgende internetadresse: https://europe.yamaha.com/en/support/compliance/doc.html</p>	

ET	LIHTSUSTATUD ELI VASTAVUSDEKLARATSIOON
	Käesolevaga deklareerib Yamaha Music Europe GmbH, et käesolev raadioseadme tüüp [P-525] vastab direktiivi 2014/53/EL nõuetele. ELi vastavusdeklaratsiooni täielik tekst on kättesaadav järgmisel internetiaadressil: https://europe.yamaha.com/en/support/compliance/doc.html
EL	ΑΠΛΟΥΣΤΕΥΜΕΝΗ ΔΗΛΩΣΗ ΣΥΜΜΟΡΦΩΣΗΣ ΕΕ
	Με την παρούσα ο/η Yamaha Music Europe GmbH, δηλώνει ότι ο ραδιοεξοπλισμός [P-525] πληροί την οδηγία 2014/53/ΕΕ. Το πλήρες κείμενο της δήλωσης συμμόρφωσης ΕΕ διατίθεται στην ακόλουθη ιστοσελίδα στο διαδίκτυο: https://europe.yamaha.com/en/support/compliance/doc.html
HR	POJEDNOSTAVLJENA EU IZJAVA O SUKLADNOSTI
	Yamaha Music Europe GmbH ovime izjavljuje da je radijska oprema tipa [P-525] u skladu s Direktivom 2014/53/EU. Cjeloviti tekst EU izjave o sukladnosti dostupan je na sljedećoj internetskoj adresi: https://europe.yamaha.com/en/support/compliance/doc.html
LV	VIENKĀRŠOTA ES ATBILSTĪBAS DEKLARĀCIJA
	Ar šo Yamaha Music Europe GmbH deklarē, ka radioiekārta [P-525] atbilst Direktīvai 2014/53/ES. Pilns ES atbilstības deklarācijas teksts ir pieejams šādā interneta vietnē: https://europe.yamaha.com/en/support/compliance/doc.html
LT	SUPAPRASTINTA ES ATITIKTIES DEKLARACIJA
	Aš, Yamaha Music Europe GmbH, patvirtinu, kad radijo įrenginių tipas [P-525] atitinka Direktyvą 2014/53/ES. Visas ES atitikties deklaracijos tekstas prieinamas šiuo interneto adresu: https://europe.yamaha.com/en/support/compliance/doc.html
HU	EGYSZERŰSÍTETT EU-MEGFELELŐSÉGI NYILATKOZAT
	Yamaha Music Europe GmbH igazolja, hogy a [P-525] típusú rádióberendezés megfelel a 2014/53/EU irányelvnek. Az EU-megfelelőségi nyilatkozat teljes szövege elérhető a következő internetes címen: https://europe.yamaha.com/en/support/compliance/doc.html
PL	UPROSZCZONA DEKLARACJA ZGODNOŚCI UE
	Yamaha Music Europe GmbH niniejszym oświadcza, że typ urządzenia radiowego [P-525] jest zgodny z dyrektywą 2014/53/UE. Pełny tekst deklaracji zgodności UE jest dostępny pod następującym adresem internetowym: https://europe.yamaha.com/en/support/compliance/doc.html
RO	DECLARAȚIA UE DE CONFORMITATE SIMPLIFICATĂ
	Prin prezenta, Yamaha Music Europe GmbH declară că tipul de echipamente radio [P-525] este în conformitate cu Directiva 2014/53/UE. Textul integral al declarației UE de conformitate este disponibil la următoarea adresă internet: https://europe.yamaha.com/en/support/compliance/doc.html
SK	ZJEDNODUŠENÉ EÚ VYHLÁSENIE O ZHODE
	Yamaha Music Europe GmbH týmto vyhlasuje, že rádiové zariadenie typu [P-525] je v súlade so smernicou 2014/53/EÚ. Úplné EÚ vyhlásenie o zhode je k dispozícii na tejto internetovej adrese: https://europe.yamaha.com/en/support/compliance/doc.html
SL	POENOSTAVLJENA IZJAVA EU O SKLADNOSTI
	Yamaha Music Europe GmbH potrjuje, da je tip radijske opreme [P-525] skladen z Direktivo 2014/53/EU. Celotno besedilo izjave EU o skladnosti je na voljo na naslednjem spletnem naslovu: https://europe.yamaha.com/en/support/compliance/doc.html
FI	YKSINKERTAISTETTU EU-VAATIMUSTENMUKAISUUSVAKUUTUS
	Yamaha Music Europe GmbH vakuuttaa, että radiolaitetyyppi [P-525] on direktiivin 2014/53/EU mukainen. EU-vaatimustenmukaisuusvakuutuksen täysimittainen teksti on saatavilla seuraavassa internetosoitteessa: https://europe.yamaha.com/en/support/compliance/doc.html
TR	BASİTLEŞTİRİLMİŞ AVRUPA BİRLİĞİ UYGUNLUK BİLDİRİMİ
	İşbu belge ile, Yamaha Music Europe GmbH, radyo cihaz tipinin [P-525], Direktif 2014/53/ AB'ye uygunluğunu beyan eder. AB uyumu beyanının tam metni aşağıdaki internet adresinden edinilebilir: https://europe.yamaha.com/en/support/compliance/doc.html

(559-M01 RED DoC URL 02)

Important Notice: Guarantee Information for customers in European Economic Area (EEA) and Switzerland

Important Notice: Guarantee Information for customers in EEA* and Switzerland	English
For detailed guarantee information about this Yamaha product, and Pan-EEA* and Switzerland warranty service, please either visit the website address below (Printable file is available at our website) or contact the Yamaha representative office for your country. * EEA: European Economic Area	
Wichtiger Hinweis: Garantie-Information für Kunden in der EWR* und der Schweiz	Deutsch
Für nähere Garantie-Information über dieses Produkt von Yamaha, sowie über den Pan-EWR*- und Schweizer Garantieservice, besuchen Sie bitte entweder die folgend angegebene Internetadresse (eine druckfähige Version befindet sich auch auf unserer Webseite), oder wenden Sie sich an den für Ihr Land zuständigen Yamaha-Vertrieb. *EWR: Europäischer Wirtschaftsraum	
Remarque importante: informations de garantie pour les clients de l'EEE et la Suisse	Français
Pour des informations plus détaillées sur la garantie de ce produit Yamaha et sur le service de garantie applicable dans l'ensemble de l'EEE ainsi qu'en Suisse, consultez notre site Web à l'adresse ci-dessous (le fichier imprimable est disponible sur notre site Web) ou contactez directement Yamaha dans votre pays de résidence. * EEE : Espace Economique Européen	
Belangrijke mededeling: Garantie-informatie voor klanten in de EER* en Zwitserland	Nederlands
Voor gedetailleerde garantie-informatie over dit Yamaha-product en de garantieservice in heel de EER* en Zwitserland, gaat u naar de onderstaande website (u vindt een afdrukbaar bestand op onze website) of neemt u contact op met de vertegenwoordiging van Yamaha in uw land. * EER: Europese Economische Ruimte	
Aviso importante: información sobre la garantía para los clientes del EEE* y Suiza	Español
Para una información detallada sobre este producto Yamaha y sobre el soporte de garantía en la zona EEE* y Suiza, visite la dirección web que se incluye más abajo (la versión del archivo para imprimir esta disponible en nuestro sitio web) o póngase en contacto con el representante de Yamaha en su país. * EEE: Espacio Económico Europeo	
Avviso importante: informazioni sulla garanzia per i clienti residenti nell'EEA* e in Svizzera	Italiano
Per informazioni dettagliate sulla garanzia relativa a questo prodotto Yamaha e l'assistenza in garanzia nei paesi EEA* e in Svizzera, potete consultare il sito Web all'indirizzo riportato di seguito (è disponibile il file in formato stampabile) oppure contattare l'ufficio di rappresentanza locale della Yamaha. * EEA: Area Economica Europea	
Aviso importante: informações sobre as garantias para clientes da AEE* e da Suíça	Português
Para obter uma informação pormenorizada sobre este produto da Yamaha e sobre o serviço de garantia na AEE* e na Suíça, visite o site a seguir (o arquivo para impressão está disponível no nosso site) ou entre em contato com o escritório de representação da Yamaha no seu país. * AEE: Área Económica Europeia	
Σημαντική σημείωση: Πληροφορίες εγγύησης για τους πελάτες στον ΕΟΧ* και Ελλάδα	Ελληνικά
Για λεπτομερείς πληροφορίες εγγύησης σχετικά με το παρόν προϊόν της Yamaha και την κάλυψη εγγύησης σε όλες τις χώρες του ΕΟΧ και την Ελλάδα, επισκεφτείτε την παρακάτω ιστοσελίδα (Εκτυπώσιμη μορφή είναι διαθέσιμη στην ιστοσελίδα μας) ή απευθυνθείτε στην αντιπροσωπεία της Yamaha στη χώρα σας. * ΕΟΧ: Ευρωπαϊκός Οικονομικός Χώρος	
Viktigt: Garantiinformation för kunder i EES-området* och Schweiz	Svenska
För detaljerad information om denna Yamahaprodukt samt garantiservice i hela EES-området* och Schweiz kan du antingen besöka nedanstående webbadress (en utskriftsvänlig fil finns på webbplatsen) eller kontakta Yamahas officiella representant i ditt land. * EES: Europeiska Ekonomiska Samarbetsområdet	
Viktig merknad: Garantiinformasjon for kunder i EØS* og Sveits	Norsk
Detaljert garantiinformasjon om dette Yamaha-produkt og garantitjeneste for hele EØS-området* og Sveits kan fås enten ved å besøke nettstedene nedenfor (utskriftsversjon finnes på våre nettsider) eller kontakte Yamahas kontorene i landet der du bor. *EØS: Det europeiske økonomiske samarbeidsområdet	
Vigtig oplysning: Garantioplysninger til kunder i EØO* og Schweiz	Dansk
De kan finde detaljerede garantioplysninger om dette Yamaha-produkt og den fælles garantitjenesteordning for EØO* (og Schweiz) ved at besøge det websted, der er angivet nedenfor (der findes en fil, som kan udskrives, på vores websted), eller ved at kontakte Yamahas nationale repræsentationskontor i det land, hvor De bor. * EØO: Det Europæiske Økonomiske Område	
Tärkeä ilmoitus: Takuutiedot Euroopan talousalueen (ETA)* ja Sveitsin asiakkaille	Suomi
Tämän Yamaha-tuotteen sekä ETA-alueen ja Sveitsin takuuta koskevat yksityiskohtaiset tiedot saatte alla olevasta nettiosoitteesta. (Tulostettava tiedosto saatavissa sivustollamme.) Voitte myös ottaa yhteyttä paikalliseen Yamaha-edustajaan. *ETA: Euroopan talousalue	
Ważne: Warunki gwarancyjne obowiązujące w EOG* i Szwajcarii	Polski
Aby dowiedzieć się więcej na temat warunków gwarancyjnych tego produktu firmy Yamaha i serwisu gwarancyjnego w całym EOG* i Szwajcarii, należy odwiedzić wskazaną poniżej stronę internetową (Plik gotowy do wydruku znajduje się na naszej stronie internetowej) lub skontaktować się z przedstawicielstwem firmy Yamaha w swoim kraju. * EOG — Europejski Obszar Gospodarczy	
Důležité oznámení: Záruční informace pro zákazníky v EHS* a ve Švýcarsku	Česky
Podrobné záruční informace o tomto produktu Yamaha a záručním servisu v celém EHS* a ve Švýcarsku naleznete na níže uvedené webové adrese (soubor k tisku je dostupný na našich webových stránkách) nebo se můžete obrátit na zastoupení firmy Yamaha ve své zemi. * EHS: Evropský hospodářský prostor	
Fontos figyelmeztetés: Garancia-információk az EGT* területén és Svájcban élő vásárlók számára	Magyar
A jelen Yamaha termékre vonatkozó részletes garancia-információk, valamint az EGT*-re és Svájcra kiterjedő garanciális szolgáltatás tekintetében keresse fel webhelyünket az alábbi címen (a webhelyen nyomtatható fájl is talál), vagy pedig lépjen kapcsolatba az országában működő Yamaha képviseleti irodával. * EGT: Európai Gazdasági Térség	
Oluline märkus: Garantiteave Euroopa Majanduspiirkonna (EMP)* ja Sveitsi klientidele	Eesti keel
Täpsemat teabe saamiseks selle Yamaha toote garantii ning kogu Euroopa Majanduspiirkonna ja Sveitsi garantiteeninduse kohta, külastage palun veebisaiti alljärgneval aadressil (meie saidil on saadaval printitav fail) või pöörduge Teie regiooni Yamaha esinduse poole. * EMP: Euroopa Majanduspiirkond	
Svarīgs paziņojums: garantijas informācija klientiem EEZ* un Šveicē	Latviešu
Lai saņemtu detalizētu garantijas informāciju par šo Yamaha produktu, kā arī garantijas apkalpošanu EEZ* un Šveicē, lūdzu, apmeklējiet zemāk norādīto tīmekļa vietnes adresi (tīmekļa vietnē ir pieejams drukājams fails) vai sazinieties ar jūsu valsti apkalpojošo Yamaha pārstāvnīcību. * EEZ: Eiropas Ekonomikas zona	
Dėmesio: informacija dėl garantijos pirkėjams EEE* ir Šveicarijoje	Lietuvių kalba
Jei reikia išsamios informacijos apie šį „Yamaha“ produktą ir jo techninę priežiūrą visoje EEE* ir Šveicarijoje, apsilankykite mūsų svetainėje toliau nurodytu adresu (svetainėje yra spausdintinas failas) arba kreipkitės į „Yamaha“ atstovybę savo šalyje. *EEE – Europos ekonominė erdvė	
Dôležité upozornenie: Informácie o záruke pre zákazníkov v EHP* a Švajčiarsku	Slovenčina
Podrobné informácie o záruke týkajúce sa tohto produktu od spoločnosti Yamaha a garančnom servise v EHP* a Švajčiarsku nájdete na webovej stránke uvedenej nižšie (na našej webovej stránke je k dispozícii súbor na tlač) alebo sa obráťte na zástupcu spoločnosti Yamaha vo svojej krajine. * EHP: Európsky hospodársky priestor	
Pomembno obvestilo: Informacije o garanciji za kupce v EGP* in Švici	Slovenščina
Za podrobnejše informacije o tem Yamahinih izdelkih ter garancijskem servisu v celotnem EGP in Švici, obiščite spletno mesto, ki je navedeno spodaj (natisljiva datoteka je na voljo na našem spletnem mestu), ali se obrnite na Yamahinega predstavnika v svoji državi. * EGP: Evropski gospodarski prostor	
Важно съобщение: Информация за гаранцията за клиенти в ЕИП* и Швейцария	Български език
За подробна информация за гаранцията за този продукт на Yamaha и гаранционното обслужване в паневропейската зона на ЕИП* и Швейцария или посетете посочения по-долу уеб сайт (на нашия уеб сайт има файл за печат), или се свържете с представителния офис на Yamaha във вашата страна. * ЕИП: Европейско икономическо пространство	
Notificare importantă: Informații despre garanție pentru clienții din SEE* și Elveția	Limba română
Pentru informații detaliate privind acest produs Yamaha și serviciul de garanție Pan-SEE* și Elveția, vizitați site-ul la adresa de mai jos (fișierul imprimabil este disponibil pe site-ul nostru) sau contactați biroul reprezentanței Yamaha din țara dumneavoastră. * SEE: Spațiul Economic European	
Važna obavijest: Informacije o jamstvu za države EGP-a i Švicarske	Hrvatski
Za detaljne informacije o jamstvu za ovaj Yamahin proizvod te jamstvenom servisu za cijeli EGP i Švicarsku, molimo Vas da posjetite web-stranicu navedenu u nastavku ili kontaktirate ovlaštenog Yamahinog dobavljača u svojoj zemlji. * EGP: Europski gospodarski prostor	

<https://europe.yamaha.com/warranty/>

URL_5

MEMO

MEMO

Per ulteriori dettagli sui prodotti, rivolgersi al più vicino rappresentante Yamaha oppure a uno dei distributori autorizzati elencati di seguito.

NORTH AMERICA

CANADA

Yamaha Canada Music Ltd.
135 Milner Avenue, Toronto, Ontario M1S 3R1,
Canada
Tel: +1-416-298-1311

U.S.A.

Yamaha Corporation of America
6600 Orangethorpe Avenue, Buena Park, CA
90620, U.S.A.
Tel: +1-714-522-9011

CENTRAL & SOUTH AMERICA

MEXICO

Yamaha de México, S.A. de C.V.
Av. Insurgentes Sur 1647 Piso 9, Col. San José
Insurgentes, Delegación Benito Juárez, CDMX,
C.P. 03900, México
Tel: +52-55-5804-0600

BRAZIL

Yamaha Musical do Brasil Ltda.
Praça Professor José Lannes, 40-Cjs 21 e 22,
Brooklin Paulista Novo CEP 04571-100 – São
Paulo – SP, Brazil
Tel: +55-11-3704-1377

ARGENTINA

**Yamaha Music Latin America, S.A.,
Sucursal Argentina**
Olga Cossetini 1553, Piso 4 Norte,
Madero Este-C1107CEK,
Buenos Aires, Argentina
Tel: +54-11-4119-7000

PANAMA AND OTHER LATIN AMERICAN REGIONS/CARIBBEAN REGIONS

Yamaha Music Latin America, S.A.
Edificio Torre Davivienda, Piso: 20 Avenida
Balboa, Marbella, Corregimiento de Bella Vista,
Ciudad de Panamá, Rep. de Panamá
Tel: +507-269-5311

EUROPE

THE UNITED KINGDOM/IRELAND

Yamaha Music Europe GmbH (UK)
Sherbourne Drive, Tilbrook, Milton Keynes,
MK7 8BL, U.K.
Tel: +44-1908-366700

GERMANY

Yamaha Music Europe GmbH
Siemensstrasse 22-34, 25462 Rellingen, Germany
Tel: +49-4101-303-0

SWITZERLAND/LIECHTENSTEIN

**Yamaha Music Europe GmbH, Branch
Switzerland in Thalwil**
Seestrasse 18a, 8800 Thalwil, Switzerland
Tel: +41-44-3878080

AUSTRIA/CROATIA/CZECH REPUBLIC/ HUNGARY/ROMANIA/SLOVAKIA/ SLOVENIA

Yamaha Music Europe GmbH, Branch Austria
Schleiergasse 20, 1100 Wien, Austria
Tel: +43-1-60203900

POLAND

**Yamaha Music Europe
Sp.z o.o. Oddział w Polsce**
ul. Młynarska 48, 01-171 Warszawa, Poland
Tel: +48-22-880-08-88

BULGARIA

Dinacord Bulgaria LTD.
Bul. Iskarsko Schose 7 Targowski Zentar
Evropa 1528 Sofia, Bulgaria
Tel: +359-2-978-20-25

MALTA

Olimpus Music Ltd.
Valletta Road, Mosta MST9010, Malta
Tel: +356-2133-2093

NETHERLANDS/BELGIUM/ LUXEMBOURG

Yamaha Music Europe, Branch Benelux
Wattbaan 1 3439ML Nieuwegein,
The Netherlands
Tel: +31-347-358040

FRANCE

Yamaha Music Europe
7 rue Ambroise Croizat, Zone d'activités de
Pariest, 77183 Croissy-Beaubourg, France
Tel: +33-1-6461-4000

ITALY

Yamaha Music Europe GmbH, Branch Italy
Via Tinelli N.67/69 20855 Gerno di Lesmo (MB),
Italy
Tel: +39-039-9065-1

SPAIN/PORTUGAL

**Yamaha Music Europe GmbH Ibérica,
Sucursal en España**
Ctra. de la Coruña km. 17,200, 28231
Las Rozas de Madrid, Spain
Tel: +34-91-639-88-88

GREECE

Philippos Nakas S.A. The Music House
19th klm. Leof. Lavriou 190 02 Peania – Attiki,
Greece
Tel: +30-210-6686260

SWEDEN

**Yamaha Music Europe GmbH Germany Filial
Scandinavia**
JA Wettergrensgata 1, 400 43 Göteborg, Sweden
Tel: +46-31-89-34-00

DENMARK

**Yamaha Music Denmark,
Filial of Yamaha Music Europe GmbH, Tyskland
Generatorvej 8C, ST. TH., 2860 Søborg, Denmark**
Tel: +45-44-92-49-00

FINLAND

F-Musiikki Oy
Antaksentie 4
FI-01510 Vantaa, Finland
Tel: +358 (0)96185111

NORWAY

**Yamaha Music Europe GmbH Germany -
Norwegian Branch**
c/o Box 30053, 400 43 Göteborg, Sweden
Tel: +47-6716-7800

ICELAND

Hjodfaerahusid Ehf.
Sidumula 20
IS-108 Reykjavik, Iceland
Tel: +354-552-5050

CYPRUS

Nakas Music Cyprus Ltd.
Nikis Ave 2k
1086 Nicosia
Tel: + 357-22-511080
Major Music Center
21 Ali Riza Ave. Ortakoy
P.O.Box 475 Lefkoşa, Cyprus
Tel: (392) 227 9213

RUSSIA

Yamaha Music (Russia) LLC.
Room 37, entrance 7, bld. 7, Kievskaya street,
Moscow, 121059, Russia
Tel: +7-495-626-5005

OTHER EUROPEAN REGIONS

Yamaha Music Europe GmbH
Siemensstrasse 22-34, 25462 Rellingen, Germany
Tel: +49-4101-303-0

AFRICA

Yamaha Music Gulf FZE
JAFZA-16, Office 512, P.O.Box 17328,
Jebel Ali FZE, Dubai, UAE
Tel: +971-4-801-1500

MIDDLE EAST

TURKEY

Dore Muzik
Yeni Sülün Sokak No. 10
Levent Istanbul / Türkiye
Tel: +90-212-236-3640
Fax: +90-212-259-5567

ISRAEL

RBX International Co., Ltd.
P.O.Box 10245, Petach-Tikva, 49002
Tel: (972) 3-925-6900

OTHER REGIONS

Yamaha Music Gulf FZE
JAFZA-16, Office 512, P.O.Box 17328,
Jebel Ali FZE, Dubai, UAE
Tel: +971-4-801-1500

ASIA

MAINLAND CHINA

Yamaha Music & Electronics (China) Co., Ltd.
P-401, Yunhedasha, 1818 Xinzha-lu, Jingan-qu,
Shanghai, China
Tel: +86-400-051-7700

INDIA

Yamaha Music India Private Limited
P-401, JMD Megapolis, Sector-48, Sohna Road,
Gurugram-122018, Haryana, India
Tel: +91-124-485-3300

INDONESIA

PT Yamaha Musik Indonesia Distributor
Yamaha Music Center Bldg. Jalan Jend. Gatot
Subroto Kav. 4, Jakarta 12930, Indonesia
Tel: +62-21-520-2577

KOREA

Yamaha Music Korea Ltd.
11F, KB Life Tower, 298, Gangnam-daero,
Gangnam-gu, Seoul, 06253, Korea
Tel: +82-2-3467-3300

MALAYSIA

Yamaha Music (Malaysia) Sdn. Bhd.
No.8, Jalan Perbandaran, Kelana Jaya, 47301
Petaling Jaya, Selangor, Malaysia
Tel: +60-3-78030900

SINGAPORE

Yamaha Music (Asia) Private Limited
Block 202 Hougang Street 21, #02-00,
Singapore 530202, Singapore
Tel: +65-6670-9200

TAIWAN

Yamaha Music & Electronics Taiwan Co., Ltd.
2F., No.1, Yuanlong Rd., Banqiao Dist.,
New Taipei City 22063, Taiwan
Tel: +886-2-7741-8888

THAILAND

Siam Music Yamaha Co., Ltd.
3, 4, 15, 16th Fl., Siam Motors Building,
891/1 Rama 1 Road, Wangmai,
Pathumwan, Bangkok 10330, Thailand
Tel: +66-2215-2622

VIETNAM

Yamaha Music Vietnam Company Limited
15th Floor, Nam A Bank Tower, 201-203 Cach
Mang Thang Tam St., Ward 4, Dist.3,
Ho Chi Minh City, Vietnam
Tel: +84-28-3818-1122

OTHER ASIAN REGIONS

<https://asia.yamaha.com/>

OCEANIA

AUSTRALIA

Yamaha Music Australia Pty. Ltd.
Level 1, 80 Market Street, South Melbourne,
VIC 3205 Australia
Tel: +61-3-9693-5111

NEW ZEALAND

Music Works LTD
P.O.BOX 6246 Wellesley, Auckland 4680,
New Zealand
Tel: +64-9-634-0099

REGIONS AND TRUST TERRITORIES IN PACIFIC OCEAN

<https://asia.yamaha.com/>

Head Office/Manufacturer: Yamaha Corporation 10-1, Nakazawa-cho, Chuo-ku, Hamamatsu, 430-8650, Japan

Importer (European Union): Yamaha Music Europe GmbH Siemensstrasse 22-34, 25462 Rellingen, Germany

Importer (United Kingdom): Yamaha Music Europe GmbH (UK) Sherbourne Drive, Tilbrook, Milton Keynes, MK7 8BL, United Kingdom

DMI33



P77026116

Yamaha Global Site
<https://www.yamaha.com/>
Yamaha Downloads
<https://download.yamaha.com/>