



M5

Microfono a
Condensatore
Cardioide Compatto
1/2"

www.rodemic.com/m5

L'M5 è un microfono a condensatore di qualità da studio con capsula da mezzo pollice, progettato per una riproduzione altamente dettagliata del suono. Presenta una figura polare cardioide con ripresa frontale, il che significa che capterà il suono prodotto davanti al microfono e non capterà il suono proveniente dal retro.

Questa figura polare di ripresa permette di registrare la sorgente sonora desiderata e di ridurre il suono di altri strumenti, rumori o sorgenti sonore.

L'M5 è ideale non solo per registrare musica, ma è anche un ottimo microfono per registrazioni ambientali o dialoghi in interno per riprese cinematografiche.

Questa coppia di microfoni è stata selezionata personalmente dal team di ingegneri audio RØDE perché siano acusticamente identici ed assicurarne la perfetta compatibilità in caso di configurazione stereo.

- Capsula 1/2" con membrana placcata in oro
- Figura polare cardioide
- Corpo completamente in metallo
- Circuitazione senza trasformatore a bassissimo rumore
- Elettronica surface mount (montaggio superficiale) all'avanguardia
- Finitura in nero ultra resistente
- Connettori di uscita placcati in oro
- Progettato e costruito in Australia
- Estensione gratuita della garanzia a 10 anni con la registrazione online su **www.rodemic.com/warranty**

Il M5 è coperto da una garanzia limitata della durata di un (1) anno a partire dalla data di acquisto. Questa garanzia può essere estesa gratuitamente a dieci (10) anni se registrate il vostro microfono visitando il nostro sito web indicato qui di seguito.



Registrate ora la vostra coppia di M5 e attivate la vostra garanzia gratuita di 10 anni.

Scansionate il codice QR con uno smartphone oppure visitate **www.rodemic.com/warranty**.

Diagramma Polare

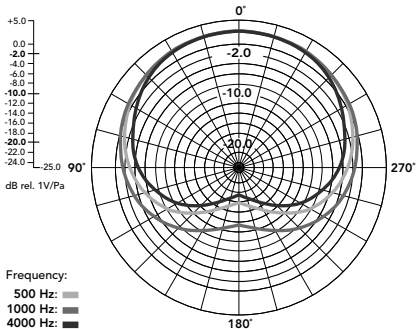

Risposta in Frequenza

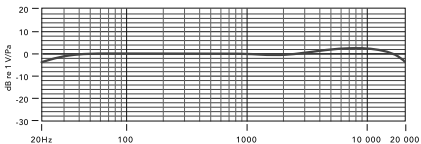

Principio Acustico	Gradiente di Pressione
Elettronica Attiva	Convertitore d'impedenza JFET con circuito di uscita bipolare
Figura Polare	Cardioide
Risposta in Frequenza	20Hz~20kHz
Impedenza di Uscita	200 Ω
Rumore Equivalente	19dBA SPL (come da IEC651)
Uscita Massima	+13.5dBu (@ 1kHz, 1% THD con carico 1k Ω)
Sensibilità	-34dB re 1V/Pa (10,46mV @ 94dB SPL) ± 2 dB @ 1kHz
Gamma Dinamica	121dB SPL

SPL Massima	140dB
Segnale/Rumore	75dBA SPL (come da IEC651)
Alimentazione Richiesta	Alimentazione Phantom 24V Alimentazione Phantom 48V
Collegamento di Uscita	XLR 3 Pin Uscita bilanciata tra pin 2 (+), pin 3 (-) e pin 1 (massa)
Peso Netto	80g
Accessori	Porta microfono RM5 (x2) Filtro Antivento WS5 (x2)

Collegate tutti i cavi prima di fornire l'alimentazione phantom al microfono e non scollegate mai il cavo del microfono mentre l'alimentazione è attiva.

L'M5 richiede l'alimentazione phantom 48V DC (**P48**) o 24V DC (**P24**). Se il mixer o il preamplificatore non soddisfano queste richieste di alimentazione, è necessario un alimentatore phantom esterno.

Alcuni alimentatori phantom non forniscono la tensione dichiarata. Se non viene fornita la tensione richiesta, la gamma dinamica e le prestazioni generali del microfono saranno ridotte.

Vi consigliamo caldamente di usare un alimentatore riconosciuto di alta qualità. I danni causati da alimentazione difettosa non sono coperti da garanzia.

Che cos'è l'Alimentazione Phantom?



Tutti i microfoni a condensatore richiedono un'alimentazione per la circuiteria interna del microfono.

L'alimentazione phantom è una tensione continua (DC), che viene portata al microfono tramite il cavo XLR, fornendo ai circuiti del microfono l'alimentazione richiesta per il funzionamento, senza la necessità di un alimentatore esterno.

La maggior parte dei mixer, delle interfacce audio e dei preamplificatori dispongono di un interruttore per l'alimentazione phantom. Se la vostra apparecchiatura non ha l'alimentazione phantom, potete acquistare un alimentatore esterno e inserirlo tra il preamplificatore e l'M5. Per un corretto funzionamento verificate che il vostro alimentatore phantom sia o **P48** (48V DC) o **P24** (24V DC).

La coppia di M5 viene fornita con due supporti per asta RM5. Questi supporti dispongono alla base della filettatura standard 5/8" e viene fornito anche un adattatore per filetto da 3/8" per permettervi una maggior versatilità nel montaggio.

Per inserire l'M5 nell'RM5 appoggiate la parte posteriore del microfono alla parte posteriore del supporto, poi premete con decisione verso il basso la parte anteriore del microfono.

La tenuta dell'RM5 può essere regolata con la leva che si trova a lato del supporto.

L'M5 è un microfono a ripresa frontale, quindi l'estremità con la griglia deve essere sempre diretta verso la sorgente sonora che volete registrare.

Quando registrate qualsiasi sorgente sonora, che sia una voce, uno strumento musicale o altro, impiegate sempre un po' di tempo per sperimentare con la posizione del microfono, così sarete sicuri di riprendere il miglior suono possibile. Per ottenere ciò, spostate il microfono tutte le volte che vi sentite di farlo, piuttosto che correggere in seguito con un equalizzatore o altri processori di segnale.

Se state registrando tramite un'interfaccia, un channel strip o un mixer che disponga di una sezione di equalizzazione incorporata, iniziate sempre con l'equalizzatore in flat (nessun taglio o esaltazione) oppure, se possibile, disattivatelo. Una volta ottenuto il suono preferito tramite posizionamento del microfono, potete aggiungere qualsiasi processo che sia equalizzazione, compressione, riverbero o altro per migliorare il suono della vostra registrazione.

È sempre meglio usare l'equalizzatore con parsimonia, e quando volete comunque modificare il suono di una registrazione dovrete

sempre iniziare a farlo 'tagliando' le frequenze indesiderate, piuttosto che esaltando le altre.

Come in altri aspetti del processo di registrazione, trovare il suono giusto è sempre una questione di sperimentazione, e dovrete sempre procedere con ciò che suona meglio per voi. Ascoltate con le orecchie, non con gli occhi!

Sia che stiate usando un singolo microfono o una coppia stereo, **non esistono regole prestabilite** sul posizionamento dei vostri M5, ma i consigli seguenti sono un buon punto di partenza per ottenere ottimi risultati nella maggior parte dei casi. Per ottenere il suono che avete in mente con il vostro M5, non abbiate timore di sperimentare con il posizionamento del microfono.



Per guardare un video sulle applicazioni stereo dell'M5, scansionate il codice con il vostro smartphone oppure visitate il sito **rockro.de/m5stereo**.

Coppia stereo distanziata

Per montare i vostri microfoni M5 in configurazione a coppia distanziata, dovete mettere i due microfoni su due aste microfoniche separate. Per assicurarvi della coerenza di fase, è meglio sperimentare con l'esatta posizione e direzione dei microfoni mentre ascoltate ciò che state registrando.



La coppia distanziata è ideale per registrare sorgenti sonore o strumenti che producano suono su di una vasta area o richiedano più di un punto di ripresa per ottenere una corretta rappresentazione del suono.

Restituirà, in genere, un'immagine stereofonica molto ampia ed è adatta per registrazioni di cori e gruppi strumentali, ma, se usata correttamente, può produrre ottimi risultati anche nel caso di strumenti singoli.

Sorgente Sonora

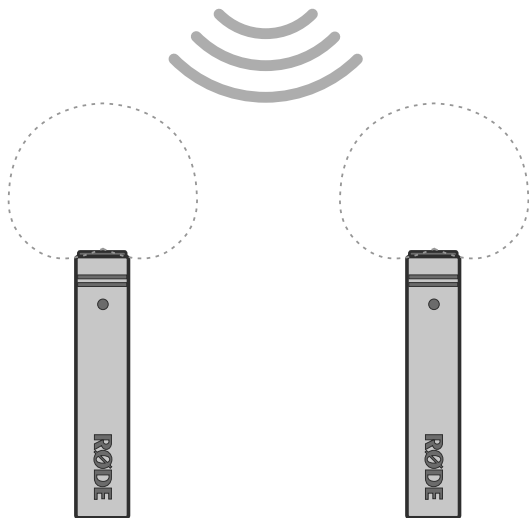

X/Y Stereo

Per montare la vostra coppia di M5 in configurazione X/Y, mettete i microfoni su di una staffa stereo (stereo bar) o su due aste microfoniche separate. I microfoni devono essere angolati di 90° uno rispetto all'altro (angolo retto) con le due capsule posizionate una sopra l'altra verticalmente.



La configurazione X/Y è una tecnica microfonica coincidente che potete usare per riprendere una sorgente sonora con la massima coerenza di fase, il che significa che il suono che registrate suonerà molto bene non solamente in stereo, ma anche in caso di riproduzione monofonica.

Questo avviene quando si dispongono le capsule una sopra l'altra, più vicine possibile sull'asse verticale, in modo che il suono raggiunga entrambe le capsule nello stesso istante. La configurazione X/Y è ottima per la sua semplicità d'utilizzo e per la compatibilità mono, ma l'immagine stereo risultante non sarà così ampia come quella ottenibile nel caso di altre tecniche come la ORTF o di una configurazione a coppia distanziata.

Sorgente Sonora

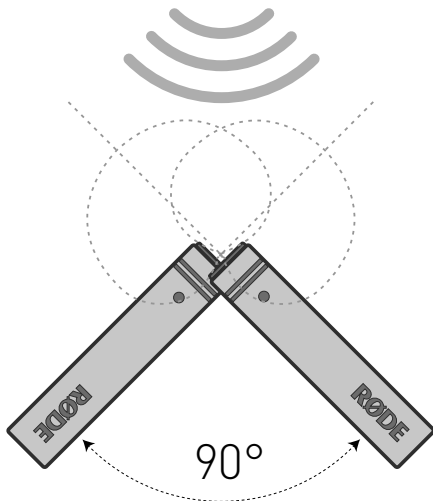

ORTF Stereo

Per montare la vostra coppia di M5 in configurazione ORTF, mettete i microfoni su di una staffa stereo (stereo bar) o su due aste microfoniche separate. I microfoni devono esser angolati di 110° uno rispetto all'altro con le capsule distanziate di 17cm dirette verso l'esterno.



La tecnica ORTF è nata intorno al 1960 in una stazione radiofonica francese, la "Office de Radiodiffusion Télévision Française" ed è stata ideata originalmente per simulare la risposta uditiva umana.

La distanza maggiore tra le capsule rispetto alle tecniche di ripresa microfonica stereo X/Y o Mid-side produrrà un'immagine stereofonica più ampia.

Sorgente Sonora

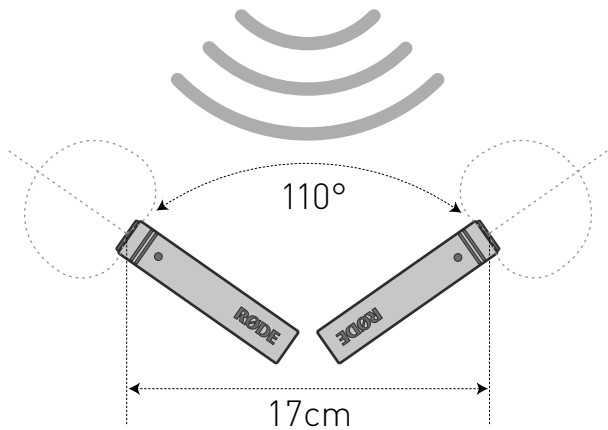

Dopo l'utilizzo, l'M5 deve essere tolto dal suo supporto, pulito con un panno morbido ed asciutto e riposto.

Quando riponete il microfono, assicuratevi di mettere la bustina di cristalli essiccanti (fornita in dotazione) vicino alla capsula, in modo da assorbire l'umidità presente. All'occorrenza la bustina di cristalli dovrà essere asciugata. Questo momento viene indicato dalla colorazione rosa dei cristalli.

I cristalli possono essere facilmente riutilizzati mettendoli in forno a 100~150° centigradi per dieci minuti circa. I cristalli funzioneranno correttamente quando saranno tornati al loro colore blu.

Se doveste riscontrare problemi o avete qualsiasi domanda riguardante il vostro microfono RØDE, per prima cosa contattate il rivenditore dal quale lo avete acquistato.

Se il microfono richiede una riparazione autorizzata di fabbrica, il ritorno sarà organizzato dal venditore.

Noi disponiamo di una vasta rete di distributori/rivenditori, ma se avete difficoltà ad ottenere le risposte o l'assistenza che richiedete, vi preghiamo di non esitare a contattarci direttamente.

In alternativa, per contatti dettagliati e FAQ (domande frequenti), visitate il sito **www.rodemic.com/support**.

Importatori & distributori

Per la lista completa degli importatori internazionali ed i distributori, visitate il nostro sito web **www.rodemic.com/distributors**.

Internazionale

107 Carnarvon Street
Silverwater NSW 2128 Australia

USA

2745 N Raymond Ave
Signal Hill CA 90755
USA

PO Box 91028
Long Beach CA 90809-1028
USA