



# **L1 Pro8 e L1 Pro16**

Sistema line array portatile

Manuale di istruzioni

**Leggere e conservare tutte le istruzioni per la sicurezza, la tutela delle persone e l'uso del prodotto.**

**Importanti istruzioni di sicurezza**



Bose Corporation dichiara che il presente prodotto è conforme ai requisiti essenziali e ad altre disposizioni applicabili della Direttiva 2014/53/UE e di tutte le altre direttive UE applicabili. La dichiarazione di conformità completa è disponibile all'indirizzo: [www.bose.com/compliance](http://www.bose.com/compliance).



Il presente prodotto è conforme a tutte le normative sulla compatibilità elettromagnetica del 2016 e a tutte le altre normative del Regno Unito applicabili. La dichiarazione di conformità completa è disponibile all'indirizzo:

[www.bose.com/compliance](http://www.bose.com/compliance).

Bose Corporation dichiara che il presente prodotto è conforme ai requisiti essenziali delle normative sulle apparecchiature radio del 2017 e a tutte le altre normative del Regno Unito applicabili. La dichiarazione di conformità completa è disponibile all'indirizzo: [www.bose.com/compliance](http://www.bose.com/compliance).

1. Leggere queste istruzioni.
2. Conservare queste istruzioni.
3. Prestare attenzione a tutte le avvertenze.
4. Seguire tutte le istruzioni.
5. Non utilizzare l'apparecchio in prossimità di acqua.
6. Per la pulizia utilizzare un semplice panno asciutto.
7. Non ostruire le aperture di ventilazione. Installare il prodotto in conformità con le istruzioni fornite dal produttore.
8. Non installare in prossimità di fonti di calore, quali termosifoni, radiatori, stufe o altri apparecchi (compresi gli amplificatori) che generino calore.
9. Non danneggiare le parti di sicurezza della spina polarizzata o con messa a terra. Una spina polarizzata è dotata di due poli, uno più largo dell'altro. Una spina con messa a terra è dotata di due poli e di un terzo terminale di massa. Il polo più largo o il terzo terminale sono presenti per sicurezza. Se la spina in dotazione non è adatta alla presa, rivolgersi a un elettricista per la sostituzione della presa obsoleta.
10. Evitare che il cavo di alimentazione venga calpestato o schiacciato, soprattutto in corrispondenza di spine, prese e nel punto di uscita dell'apparecchio.
11. Utilizzare solo sistemi di fissaggio/accessori specificati dal produttore.
12.  Utilizzare solo carrelli, supporti, treppiedi, staffe o tavoli specificati dal produttore o venduti insieme all'apparecchio. Quando si utilizza un carrello, prestare attenzione durante lo spostamento dell'insieme carrello/apparecchio per evitare di rovesciarlo causando danni.
13. Scollegare l'apparecchio durante i temporali o quando non utilizzato per lunghi periodi di tempo.
14. Affidarsi a personale qualificato per tutti gli interventi di assistenza. Gli interventi di assistenza si rendono necessari in caso di danni di qualsiasi tipo all'apparecchio; ad esempio se il cavo di alimentazione o la spina sono danneggiati, se è stato versato liquido o sono caduti oggetti sull'apparecchio, se l'apparecchio è stato esposto a pioggia o umidità, se non funziona normalmente o è caduto.

**AVVISI/AVVERTENZE**



Questo simbolo sul prodotto indica la presenza di tensioni pericolose non isolate all'interno dell'involucro del prodotto e del conseguente rischio di scosse elettriche.



Questo simbolo sul prodotto segnala istruzioni importanti di funzionamento e di manutenzione presenti in questa guida.



Contiene pezzi di piccole dimensioni che possono presentare pericoli di soffocamento. Non adatto a bambini di età inferiore a 3 anni.



Questo prodotto contiene materiale magnetico. Rivolgersi al proprio medico per eventuali domande sui possibili effetti del prodotto sui dispositivi medici impiantati nel corpo umano.



Usare solo ad altitudini inferiori a 2.000 m.

- NON apportare alterazioni non autorizzate al prodotto.
- NON utilizzare all'interno di veicoli o imbarcazioni.
- NON posizionare il prodotto in spazi chiusi o angusti durante l'uso, ad esempio nicchie a parete o armadietti.
- NON posizionare o installare la staffa o il prodotto in prossimità di fonti di calore, quali caminetti, termosifoni, radiatori o altri apparati (inclusi amplificatori) che emettano calore.

- Tenere il prodotto lontano dal fuoco e da fonti di calore. NON collocare sorgenti di fiamme libere (ad esempio, candele accese) sul prodotto o in prossimità di esso.
- Per ridurre il rischio di incendio o scosse elettriche, il prodotto NON deve essere esposto a pioggia, liquidi o umidità.
- NON esporre questo prodotto a gocce o getti di liquidi e non porre oggetti contenenti liquidi, quali vasi, sopra al prodotto o in prossimità di esso.
- NON utilizzare un power inverter con questo prodotto.
- Dotare la presa di messa a terra oppure accertarsi che la stessa sia dotata di messa a terra di protezione prima di collegare la spina di alimentazione.
- La spina dell'alimentazione o dell'accoppiatore deve essere raggiungibile facilmente e rapidamente se utilizzata come dispositivo di spegnimento.

**Informazioni sulle normative**

**Tabella degli stati energetici del prodotto**

Il prodotto, ai sensi della Direttiva 2009/125/CE in merito ai requisiti di progettazione ecocompatibile per i prodotti connessi all'energia e delle normative 2020 relative alla progettazione ecocompatibile per i prodotti connessi all'energia e alle relative informazioni (emendate) (fuori dall'UE), è conforme a uno o più dei seguenti regolamenti o documenti: Regolamento (CE) n. 1275/2008, emendato dal Regolamento (UE) n. 801/2013.

Informazioni richieste sullo stato di alimentazione	Modalità di alimentazione	
	Standby	Standby in rete
Consumo energetico nella modalità di alimentazione specificata, con ingresso a 230 V/50 Hz	≤ 0,5 W	N/D*
Tempo trascorso dopo il quale l'apparecchiatura passa automaticamente in modalità	4 ore	N/D*
Consumo energetico in modalità standby in rete con tutte le porte di rete cablate collegate e tutte le porte di rete wireless attivate, con tensione di ingresso pari a 230 V/50 Hz	N/D*	
Procedure di disattivazione/attivazione delle porte di rete. La disattivazione di tutte le reti abilita la modalità standby.	*Questo prodotto non utilizza una modalità standby di rete per una connessione Bluetooth® e non può essere configurato su una rete tramite Wi-Fi® o Ethernet	

	L1 Pro8	L1 Pro16
<b>Dimensioni</b> (A × L × P)	200 × 31,7 × 45,6 cm	201,1 × 35,5 × 45,6 cm
<b>Peso netto</b>	17,4 kg	23,0 kg
<b>Assorbimento in entrata</b>	100-240 V AC, 1 A, 50/60 Hz	100-240 V AC, 3 A, 50/60 Hz
<b>Corrente di spunto all'accensione iniziale</b>	15,8 A a 120 V; 30,1 A a 230 V	15,7 A a 120 V; 28,4 A a 230 V
<b>Corrente di spunto dopo un'interruzione della corrente AC pari a 5 secondi</b>	1,2 A a 120 V; 19,4 A a 230 V	2,4 A a 120 V; 8,1 A a 230 V

L'apparecchiatura deve essere installata e utilizzata a una distanza minima di 20 cm tra il radiatore e il corpo dell'utente.

L'etichetta identificativa è situata sul fondo del prodotto.

Modello: 431389L8 / 431389L16. L'etichetta identificativa CMIIT è ubicata sul fondo del prodotto.

**CAN ICES-3 (B)/NMB-3(B)**

**Informazioni sui prodotti che generano interferenze elettriche (Conformità FCC per gli Stati Uniti)**

NOTA: questa apparecchiatura è stata sottoposta a collaudo ed è risultata conforme ai limiti relativi ai dispositivi digitali di Classe B previsti dalla Parte 15 delle norme FCC. Tali limiti sono stati fissati allo scopo di assicurare un'adeguata protezione dalle interferenze dannose nell'ambito di un'installazione residenziale. Questa apparecchiatura genera, utilizza e può irradiare energia a radiofrequenza e, se non viene installata e utilizzata in conformità alle istruzioni fornite, può interferire negativamente con le comunicazioni radiofoniche.

Non esiste tuttavia alcuna garanzia che in una particolare installazione non si verificherà alcuna interferenza. Se questo dispositivo dovesse provocare interferenze con la ricezione radiotelevisiva (determinabili spegnendo e riaccendendo l'apparecchio), si dovrà provare a eliminare tali interferenze effettuando una o più delle seguenti operazioni:

- Riorientare o riposizionare l'antenna ricevente.
- Aumentare la distanza tra il dispositivo che provoca interferenza e il ricevitore.
- Collegare l'apparecchiatura a una presa appartenente a un circuito diverso rispetto a quella a cui è collegato il ricevitore.
- Rivolgersi al distributore o a un tecnico radiotelevisivo specializzato per ottenere assistenza.

Eventuali modifiche o alterazioni non espressamente approvate da Bose Corporation possono rendere nulla l'autorizzazione dell'utente all'utilizzo dell'apparecchiatura stessa.

Questo dispositivo è conforme alla parte 15 delle Norme FCC e agli standard ISED (Innovation, Science and Economic Development) Canada RSS esenti da licenza. Il funzionamento è soggetto alle due seguenti condizioni: (1) il dispositivo non può causare interferenze dannose e (2) deve accettare le interferenze ricevute, incluse quelle che potrebbero causare un funzionamento indesiderato del dispositivo.

Per l'Europa

Banda di frequenza di funzionamento: 2400-2483.5 MHz.

Potenza in uscita massima inferiore a 20 dBm EIRP.

La potenza in uscita massima è inferiore ai limiti normativi in modo che i test SAR non siano necessari secondo le normative applicabili.



Questo simbolo indica che il prodotto non deve essere smaltito con i rifiuti domestici, ma deve essere consegnato a una struttura di raccolta appropriata per il riciclaggio. Uno smaltimento e un riciclo corretti aiutano a preservare le risorse naturali, la salute e l'ambiente. Per ulteriori informazioni sullo smaltimento e sul riciclo di questo prodotto, rivolgersi alle autorità locali, al servizio di smaltimento dei rifiuti o al negozio presso il quale è stato acquistato.

**Normativa per la gestione dei dispositivi a radiofrequenza a bassa potenza**

Articolo XII

Ai sensi della "Normativa per la gestione dei dispositivi a radiofrequenza a bassa potenza", nessuna società, impresa o utente può cambiare frequenza, incrementare la potenza di trasmissione o alterare le caratteristiche originali o le prestazioni di un dispositivo a radiofrequenza a bassa potenza in assenza di specifica autorizzazione da parte della NCC.

Articolo XIV

I dispositivi a radiofrequenza a bassa potenza non devono interferire in alcun modo con la sicurezza aerea o le comunicazioni legali; in tale eventualità, l'utente sarà tenuto a sospendere immediatamente l'utilizzo del dispositivo e ad eliminare qualsiasi interferenza. Per "comunicazioni legali" si intendono le comunicazioni radio conformi al Telecommunications Act (Legge sulle telecomunicazioni degli Stati Uniti).

I dispositivi a radiofrequenza a bassa potenza devono essere suscettibili di interferenze provenienti da comunicazioni legali o dispositivi irradianti onde radio ISM.

**Tabella delle limitazioni delle sostanze pericolose (Cina)**

Nome e contenuto delle sostanze o degli elementi tossici o pericolosi						
Sostanze ed elementi tossici o pericolosi						
Nome parte	Piombo (Pb)	Mercurio (Hg)	Cadmio (Cd)	Cromo esavalente (CR[VI])	Bifenile polibromurato (PBB)	Difeniletero polibromurato (PBDE)
Circuiti stampati	X	0	0	0	0	0
Parti di metallo	X	0	0	0	0	0
Parti di plastica	0	0	0	0	0	0
Diffusori	X	0	0	0	0	0
Cavi	X	0	0	0	0	0

Questa tabella è stata messa a punto in accordo a quanto previsto dallo standard SJ/T 11364.

O: indica che questa sostanza tossica o pericolosa contenuta in tutti i materiali omogenei della parte è inferiore al limite previsto dallo standard GB/T 26572.

X: indica che la quantità della sostanza tossica o pericolosa contenuta in almeno uno dei materiali omogenei della parte è superiore al limite previsto dallo standard GB/T 26572.



**Tabella delle limitazioni delle sostanze pericolose (Taiwan)**

Nome dispositivo: L1 Pro8/L1 Pro16 Designazione tipo: 431389L8 / 431389L16						
Sostanze soggette a restrizioni e relativi simboli chimici						
Unità	Piombo (Pb)	Mercurio (Hg)	Cadmio (Cd)	Cromo esavalente (Cr+6)	Bifenili polibromurati (PBB)	Difenileteri polibromurati (PBDE)
Circuiti stampati	-	o	o	o	o	o
Parti di metallo	-	o	o	o	o	o
Parti di plastica	o	o	o	o	o	o
Diffusori	-	o	o	o	o	o
Cavi	-	o	o	o	o	o

**Nota 1:** "o" indica che il contenuto percentuale delle sostanze soggette a limitazioni non supera il valore di presenza della percentuale di riferimento.

**Nota 2:** il trattino "-" indica che la sostanza soggetta a limitazioni corrisponde all'esenzione.



**Data di produzione:** l'ottava cifra del numero di serie corrisponde all'anno di produzione; ad esempio "0" indica 2010 o 2020.

**Importatore per la Cina:** Bose Electronics (Shanghai) Company Limited, Level 6, Tower D, No. 2337 Gudai Rd. Minhang District, Shanghai 201100

**Importatore per l'UE:** Bose Products B.V., Gorslaan 60, 1441 RG Purmerend, Paesi Bassi

**Importatore per il Messico:** Bose de México, S. de R.L. de C.V., Paseo de las Palmas 405-204, Lomas de Chapultepec, 11000 México, D.F. Per informazioni su importatori e servizi, chiamare il numero +5255 (5202) 3545

**Importatore per Taiwan:** Bose Taiwan Branch, 9F-A1, No. 10, Section 3, Minsheng East Road, Taipei City 104, Taiwan. N. telefono: +886-2-2514 7676

**Importatore per il Regno Unito:** Bose Limited, Bose House, Quayside Chatham Maritime, Chatham, Kent, ME4 4QZ, Regno Unito

**Sede principale di Bose Corporation:** 1-877-230-5639

Apple e il logo Apple sono marchi di Apple Inc., registrati negli Stati Uniti e in altri Paesi. App Store è un marchio di servizio di Apple Inc.

Il marchio in lettere e i loghi Bluetooth® sono marchi registrati di proprietà di Bluetooth SIG, Inc. L'uso di tali marchi da parte di Bose Corporation è consentito dietro licenza.

Google Play è un marchio di Google LLC.

Wi-Fi è un marchio registrato di Wi-Fi Alliance®

Bose, Bose Music, il logo Bose Music, L1 e ToneMatch sono marchi commerciali di Bose Corporation.

Tutti gli altri marchi sono di proprietà dei rispettivi titolari.

L'**informativa sulla privacy Bose** è disponibile alla pagina [worldwide.bose.com/privacypolicy](http://worldwide.bose.com/privacypolicy)

©2023 Bose Corporation. Nessuna parte di questo documento può essere riprodotta, modificata, distribuita o usata in altro modo senza previa autorizzazione scritta.

**Compilare e conservare le seguenti informazioni.**

I numeri di serie e di modello sono riportati sull'etichetta sul fondo del prodotto.

Numero di serie: \_\_\_\_\_

Numero di modello: \_\_\_\_\_

**Informazioni sulla garanzia**

Questo prodotto è coperto da una garanzia limitata Bose, disponibile all'indirizzo [worldwide.bose.com/Warranty](http://worldwide.bose.com/Warranty)

<b>Panoramica</b>	<b>5</b>
Contenuto della confezione.....	5
Accessori opzionali.....	5
<b>Configurazione del sistema</b>	<b>6</b>
Collegamenti e controlli.....	6
Assemblaggio del sistema.....	7
Connessione di alimentazione .....	8
Modalità AutoOff/Low-Power Standby.....	8
Collegamento delle sorgenti.....	8
Impostazioni dei comandi per i canali 1 e 2 .....	8
Comandi per il Canale 3.....	9
Controllo con l'app Bose Music.....	9
Ulteriori regolazioni .....	10
Channel Mute.....	10
Alimentazione phantom.....	10
EQ di sistema.....	10
Scenari di configurazione del sistema .....	11
Musicista solista .....	11
Musicista con dispositivo mobile.....	12
Band .....	12
Musicista con mixer T8S.....	13
Musicista in stereo con mixer T4S.....	13
DJ in stereo.....	14
DJ Con Sub1 .....	14
Musicista in dual mono .....	15
Musicista con monitor S1 Pro .....	15
<b>Manutenzione</b>	<b>16</b>
Pulizia dell'unit� L1 Pro.....	16
Risoluzione dei problemi.....	16

# Panoramica

## Contenuto della confezione

L1 Pro8

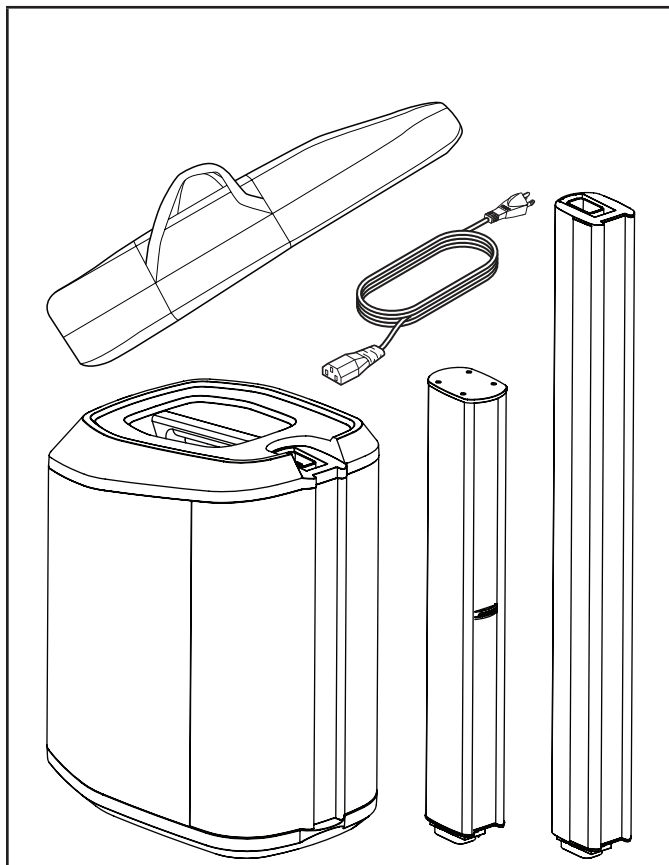

L1 Pro16

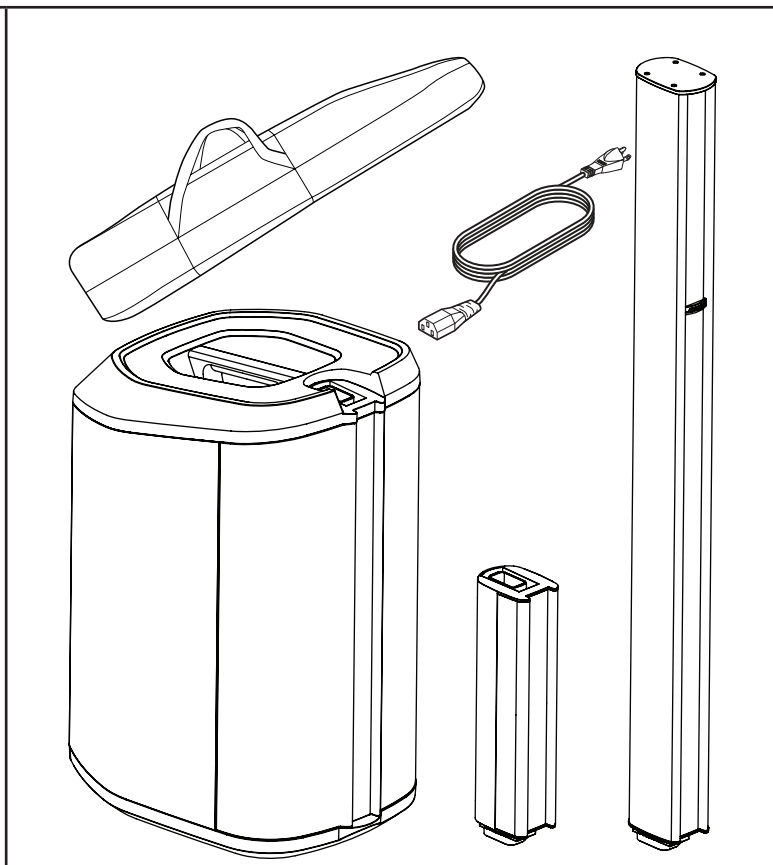

## Accessori opzionali

- Custodia per sistema L1 Pro8
- Custodia trolley per sistema L1 Pro16
- Slip cover per L1 Pro8/Pro16

Per ulteriori informazioni sugli accessori per L1 Pro, visitare **PRO.BOSE.COM**.

# Configurazione del sistema

## Collegamenti e controlli

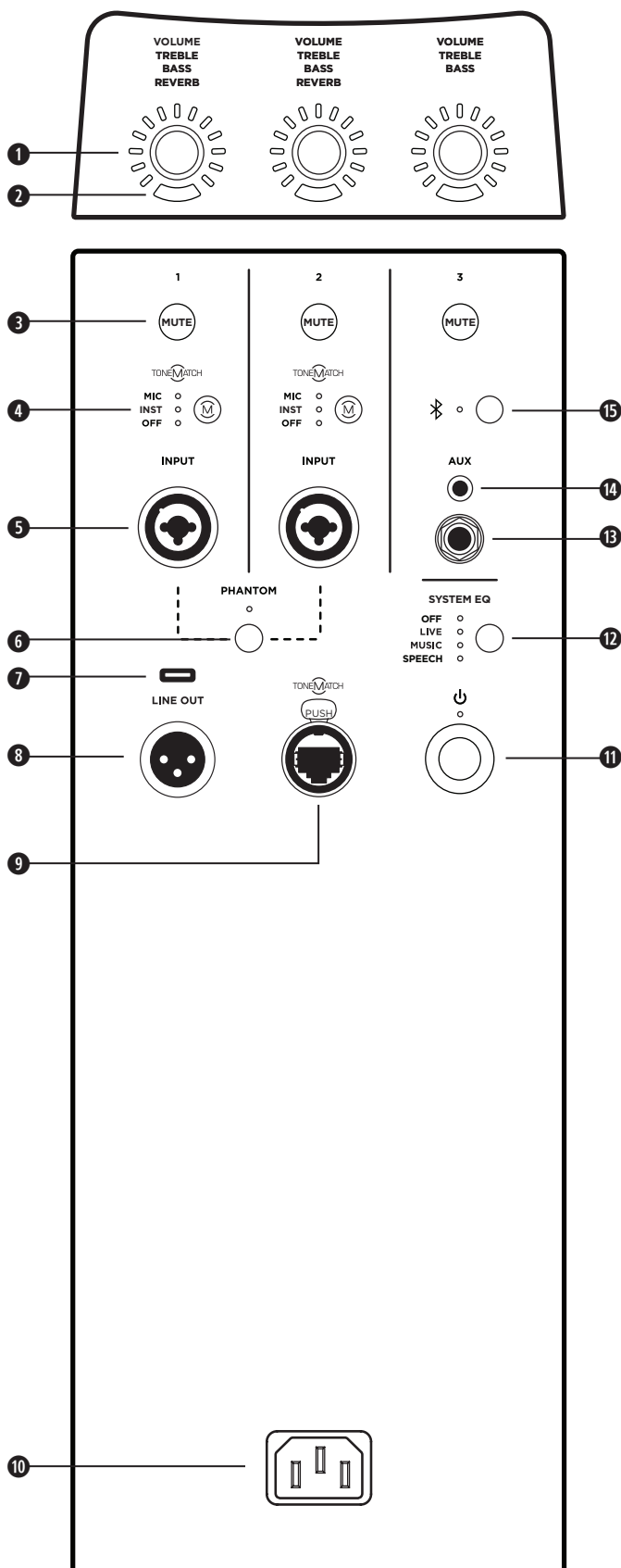

- 1 Controllo dei parametri di canale:** regola il livello del volume, degli alti, dei bassi e del riverbero per il canale desiderato. Premi il controllo per passare da un parametro all'altro; ruota il controllo per regolarne il livello.
  - 2 Indicatore Signal/Clip:** il LED si illumina in verde quando è presente un segnale e passa al rosso quando il segnale è in clipping o il sistema esegue il limiting. Riduci il volume del canale o del segnale per prevenire il clipping o l'attuazione del limiting.
  - 3 Channel Mute:** silenzia l'uscita di un singolo canale. Premi il pulsante per silenziare il canale. Quando premuto, il pulsante si illumina in bianco.
  - 4 Pulsante Channel ToneMatch:** seleziona il preset ToneMatch per un singolo canale. Utilizza **MIC** per microfoni e **INST** per chitarre acustiche. Il LED corrispondente si illumina in bianco quando selezionato.
  - 5 Ingresso di canale:** ingresso analogico per collegare cavi per microfoni (XLR), per strumenti (TS non bilanciati) o per sorgenti audio di linea (TRS bilanciati).
  - 6 Alimentazione phantom:** premi il pulsante per applicare l'alimentazione a 48 volt ai canali 1 e 2. Quando l'alimentazione phantom è attiva, il LED si illumina in bianco.
  - 7 Porta USB:** connettore USB-C destinato all'assistenza Bose.  
*Nota: questa porta non è compatibile con cavi Thunderbolt 3.*
  - 8 Uscita line XLR:** utilizza un cavo XLR per collegare l'uscita di linea a un Sub1 o Sub2 o a un altro modulo bassi.
  - 9 Porta ToneMatch:** collega l'unità L1 Pro a un mixer ToneMatch T4S o T8S tramite un cavo ToneMatch.
- ATTENZIONE:** non collegare a un computer o a una rete telefonica.
- 10 Ingresso di alimentazione:** connessione per cavo di alimentazione IEC.
  - 11 Pulsante Standby:** premi il pulsante per accendere l'unità L1 Pro. Quando il sistema è acceso, il LED si illumina.
  - 12 EQ di sistema:** premi il pulsante per fare scorrere e selezionare un EQ master adatto per l'utilizzo attuale. Il LED corrispondente si illumina in bianco quando selezionato.
  - 13 Ingresso line TRS:** usa un cavo TRS da 6,4 mm (¼ di pollice) per collegare sorgenti audio di linea.
  - 14 Ingresso line Aux:** usa un cavo TRS da 3,5 mm (⅛ di pollice) per collegare sorgenti audio di linea.
  - 15 Pulsante Bluetooth® Pair:** imposta l'abbinamento con dispositivi Bluetooth. Il LED lampeggia in blu finché l'unità L1 Pro è rilevabile e resta acceso fisso quando un dispositivo è abbinato per lo streaming.

## Assemblaggio del sistema

Prima di collegare il sistema a una fonte di alimentazione, assembla il sistema utilizzando l'estensore per array e l'array mid-high.

1. Inserisci l'estensore per array nella base di alimentazione del subwoofer.
2. Inserisci l'array mid-high nell'estensore per array.

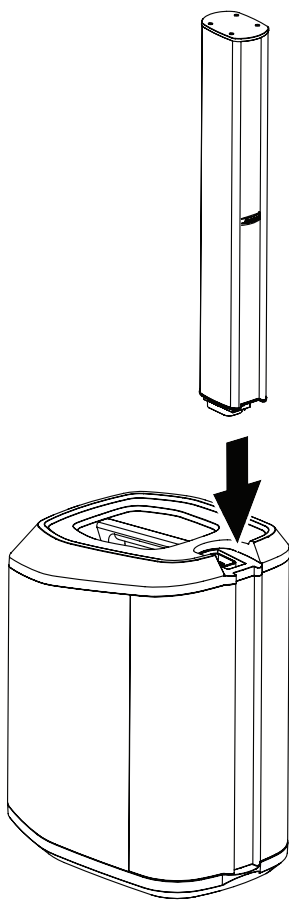

L'unità L1 Pro8/Pro16 può essere assemblata senza utilizzare l'estensore per array; l'array mid-high può essere collegato direttamente alla base di alimentazione. Questa configurazione è particolarmente utile su palchi elevati, per avere la certezza che l'array mid-high si trovi all'altezza delle orecchie.

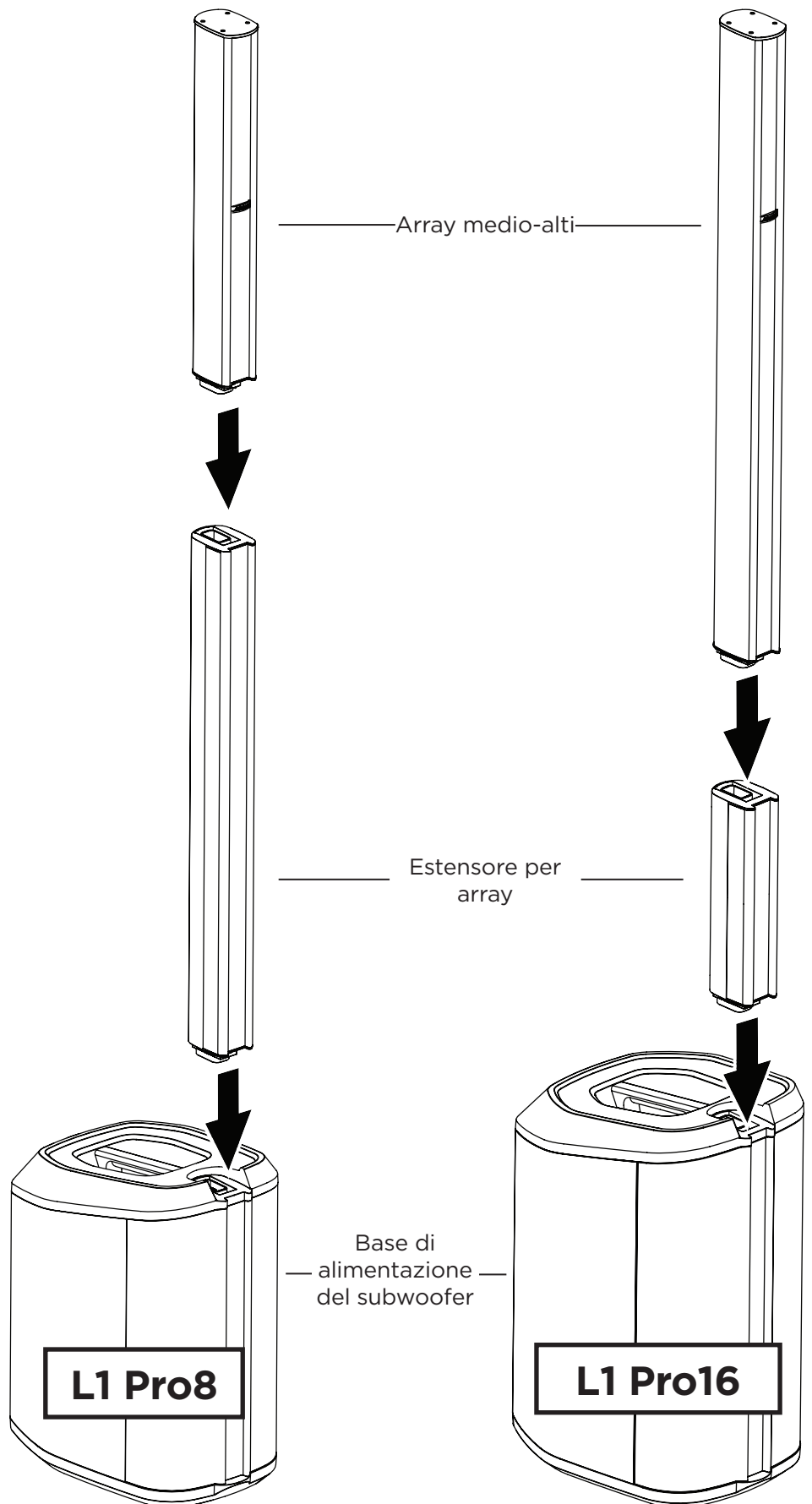

## Connessione di alimentazione

1. Inserisci il cavo di alimentazione nell'**ingresso di alimentazione** di L1 Pro.
2. Inserisci l'estremità opposta del cavo di alimentazione in una presa elettrica funzionante.

**Nota:** non accendere il sistema prima di avere collegato le sorgenti. Vedi **Connessione delle sorgenti** di seguito.

3. Premi il **pulsante Standby**. Quando il sistema è acceso, il LED si illumina.

**Nota:** tieni premuto il **pulsante Standby** per 10 secondi per ripristinare le impostazioni di fabbrica del sistema.

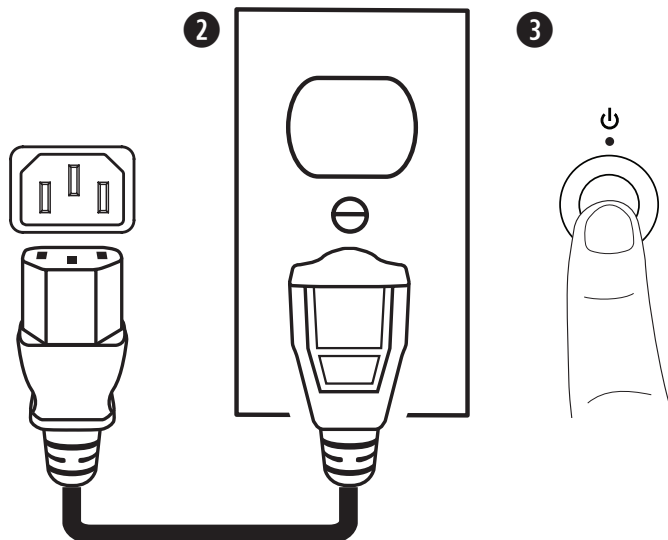

## Modalità AutoOff/Low-Power Standby

Dopo quattro ore di accensione senza essere utilizzata, l'unità L1 Pro entra in modalità AutoOff/Low-Power Standby per risparmiare energia. Per riattivare il sistema dalla modalità AutoOff/Low-power Standby, premi il **pulsante Standby**.

**Nota:** per disattivare la modalità AutoOff/Low-power Standby, tieni premuti per 10 secondi tutti e tre i **controlli dei parametri dei canali**, oppure vai alla pagina Impostazioni dell'app Bose Music. Per attivare la modalità AutoOff/Low-power Standby, ripeti questo passaggio. La disattivazione della modalità AutoOff/Low-power Standby comporta un maggiore consumo energetico quando l'L1 Pro non è in uso.

## Collegamento delle sorgenti

### Impostazioni dei comandi per i canali 1 e 2

I canali 1 e 2 sono destinati all'utilizzo con microfoni, chitarre, tastiere o altri strumenti. Gli ingressi dei canali sono adatti a un'ampia gamma di tipi di ingresso e, quando il volume del canale è impostato sul livello di uscita desiderato, avranno il corretto posizionamento del guadagno, in modo da ridurre al minimo il rumore.

1. Collega la sorgente audio all'**ingresso del canale** con il cavo appropriato.
2. Applica un preset ToneMatch—per ottimizzare il sound del microfono o dello strumento—premendo il **pulsante Channel ToneMatch** finché il LED del preset selezionato non si illumina. Utilizza **MIC** per microfoni e **INST** per chitarre acustiche ed altri strumenti. Usa **OFF** se non desideri applicare alcun preset.
3. Premi il **Controllo dei parametri di canale** per scegliere un parametro da modificare. Il nome del parametro si illumina in bianco finché è selezionato.
4. Ruota il **Controllo dei parametri di canale** per regolare il livello del parametro selezionato. Il LED del parametro indica il livello del parametro selezionato.

**Nota:** mentre è selezionato **Reverb**, tieni premuto il controllo per due secondi per disattivare il riverbero. Finché il riverbero è disattivato, **Reverb** lampeggia in bianco. Per riattivare il riverbero, seleziona nuovamente **Reverb** e tienilo premuto. Il muting del riverbero viene ripristinato allo spegnimento del sistema.

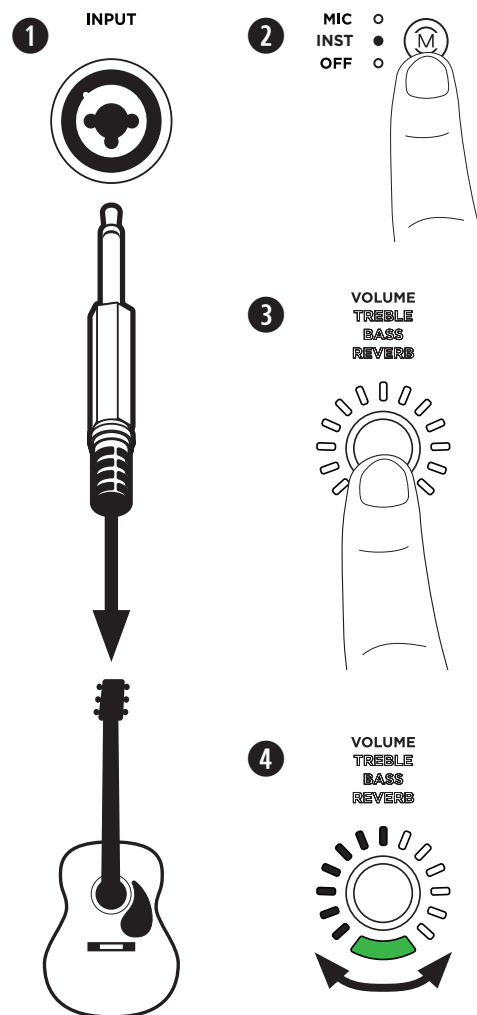



## Comandi per il Canale 3

Il canale 3 è destinato all'utilizzo con dispositivi *Bluetooth*<sup>®</sup> e ingressi audio di linea.

### Abbinamento *Bluetooth*<sup>®</sup>.

I seguenti passaggi descrivono come collegare manualmente un dispositivo *Bluetooth* per lo streaming audio.

L'app Bose Music permette di accedere a ulteriori controlli del dispositivo. Per maggiori informazioni sull'app Bose Music, vedi **Controllo con l'app Bose Music** di seguito.

1. Attiva la funzione *Bluetooth* sul dispositivo mobile.
2. Tieni premuto il **pulsante *Bluetooth Pair*** per due secondi. Quando è possibile effettuare l'abbinamento, il LED lampeggia in blu.

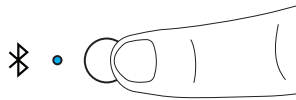

3. L'unità L1 Pro sarà visibile nell'elenco di dispositivi sul dispositivo mobile. Seleziona l'unità L1 Pro dall'elenco dei dispositivi. Una volta abbinati i dispositivi, il LED resta acceso con luce fissa bianca.

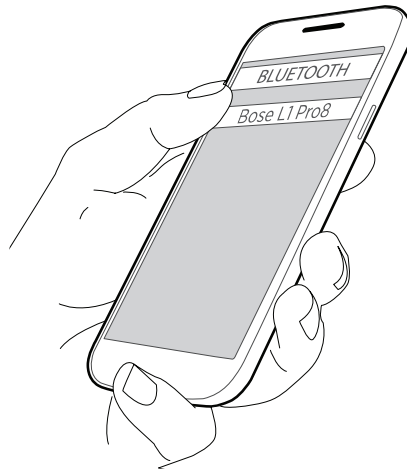

**Nota:** durante l'uso, potrebbero udirsi alcune notifiche attraverso il sistema. Disattiva le notifiche sul dispositivo collegato per impedirlo. Attiva la modalità Aereo per impedire che l'audio venga interrotto da chiamate o notifiche di messaggi.

### Ingresso TRS/LINE

Ingresso mono. Usa un cavo TRS da 6,4 mm (¼ di pollice) per collegare sorgenti audio di linea, come mixer o effetti per strumenti.

### Ingresso line Aux:

Ingresso stereo. Usa un cavo TRS da 3,5 mm (⅛ di pollice) per collegare sorgenti audio di linea, come dispositivi mobili o laptop.

## Controllo con l'app Bose Music

Scarica l'app Bose Music per avere un maggiore controllo del dispositivo e dello streaming audio. Una volta scaricata l'app, seguine le istruzioni per collegare l'unità L1 Pro. Per informazioni specifiche sull'app Bose Music, consulta la guida integrata dell'app.



### Caratteristiche

- Regola il volume del canale
- Regola i parametri di canale del mixer
- Regola l'EQ di sistema
- Attiva la funzione mute del canale
- Disattiva il riverbero
- Attiva l'alimentazione phantom
- Accesso alla libreria di preset ToneMatch
- Memorizzazione delle scene

## Ulteriori regolazioni

### Channel Mute

Premi **Channel Mute** per silenziare l'audio per un singolo canale. Quando la funzione Mute è attivata, il pulsante s'illumina in bianco. Premi nuovamente il pulsante per riattivare l'audio del canale.

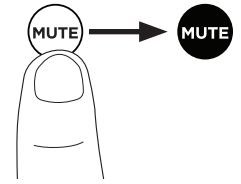

### Alimentazione phantom

Premi il pulsante **Phantom Power** per applicare l'alimentazione a 48 volt ai canali 1 e 2. Quando l'alimentazione phantom è attiva, il LED si illumina in bianco. Applica l'alimentazione phantom quando il microfono utilizzato è del tipo a condensatore. Premi nuovamente il pulsante per disattivare l'alimentazione phantom.

**Nota:** l'alimentazione phantom sarà disponibile solo per le sorgenti collegate a un **ingresso di canale** tramite cavo XLR.

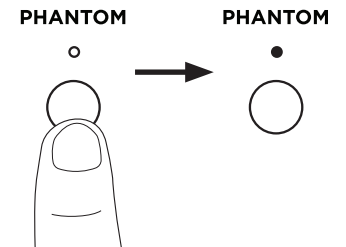

### EQ di sistema

Seleziona l'EQ di sistema premendo il pulsante **System EQ** finché il LED corrispondente all'EQ desiderato non s'illumina in bianco. Scegli tra **OFF**, **LIVE**, **MUSIC** e **SPEECH**. L'EQ selezionato resta impostato anche dopo avere spento e riacceso l'unità L1 Pro.

**Nota:** l'EQ di sistema ha effetto esclusivamente sull'audio del subwoofer e dell'array medio-alti. **System EQ** non ha alcun effetto sull'audio dell'**uscita XLR Line**.

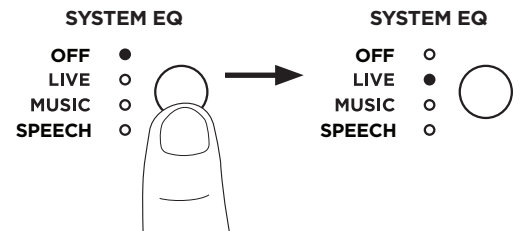

## Scenari di configurazione del sistema

Il sistema L1 Pro8/Pro16 può essere posizionato sul pavimento o su un palco elevato. Se utilizzato su un palco elevato, assembla il sistema senza l'estensore per array (vedi **Assemblaggio del sistema** a pag. 7).

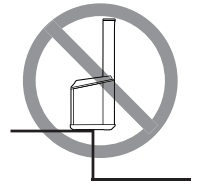

**AVVERTENZA:** evita di collocare l'apparecchiatura in una posizione instabile. Tale instabilità potrebbe determinare condizioni di pericolo, con conseguenti infortuni.

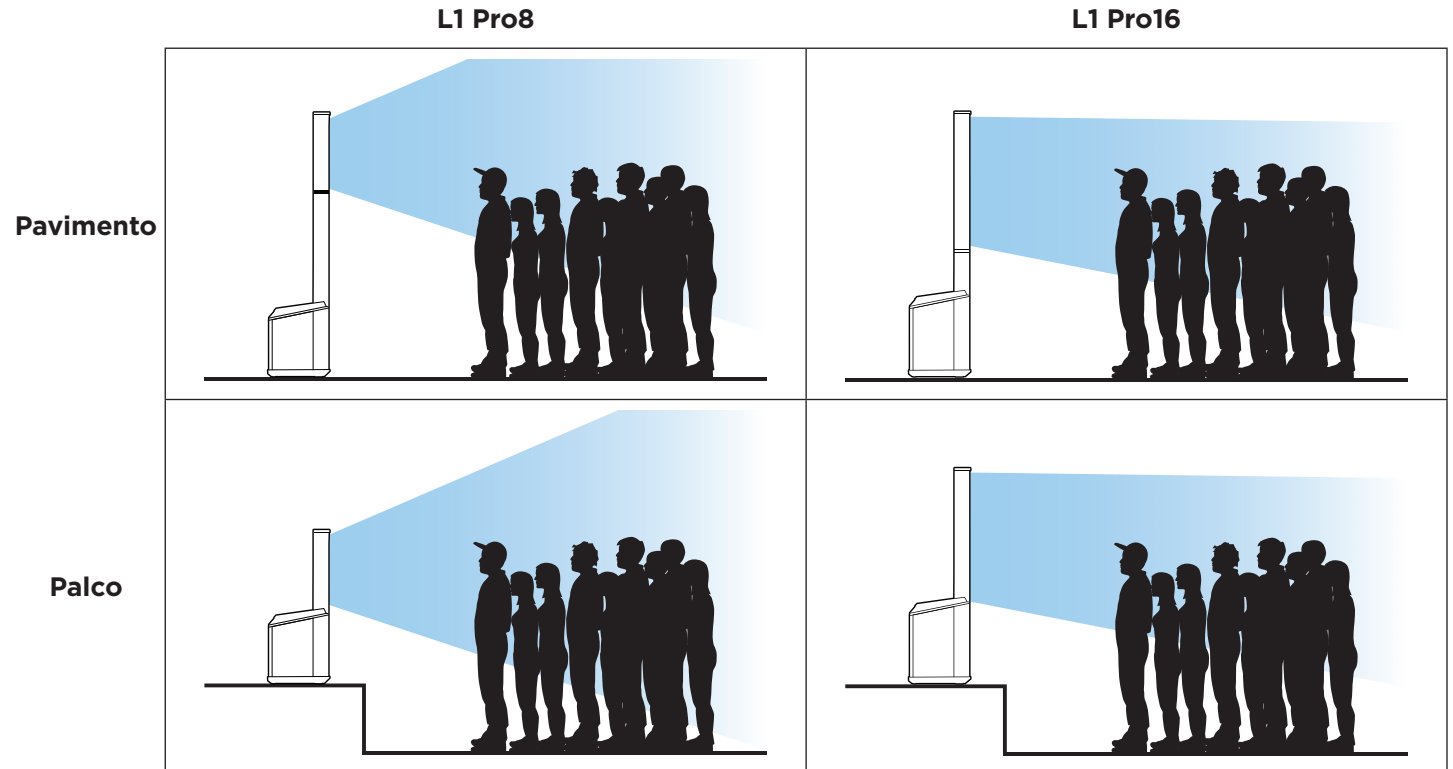

## Musicista solista

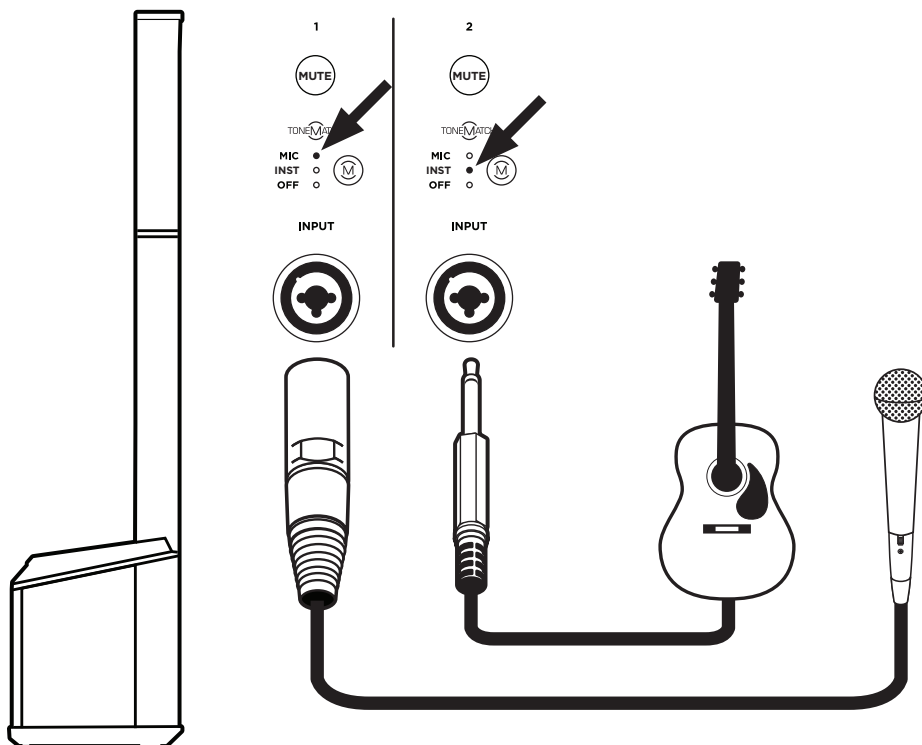

Musicista con dispositivo mobile

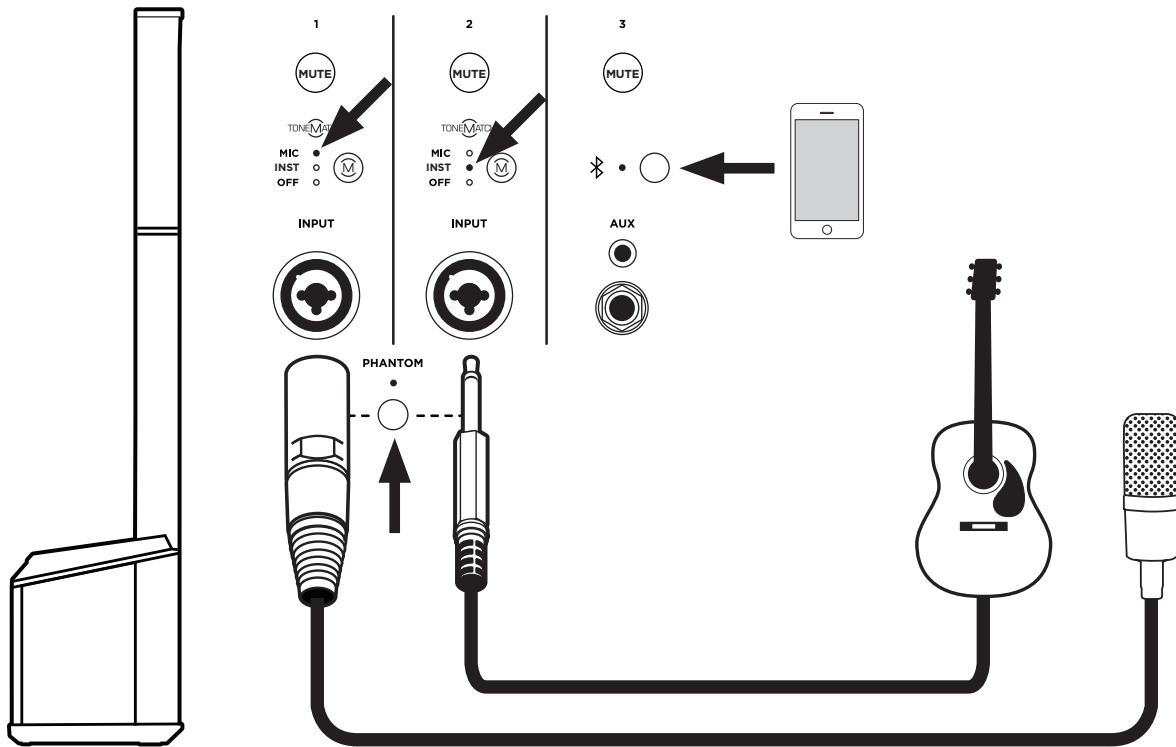

Band

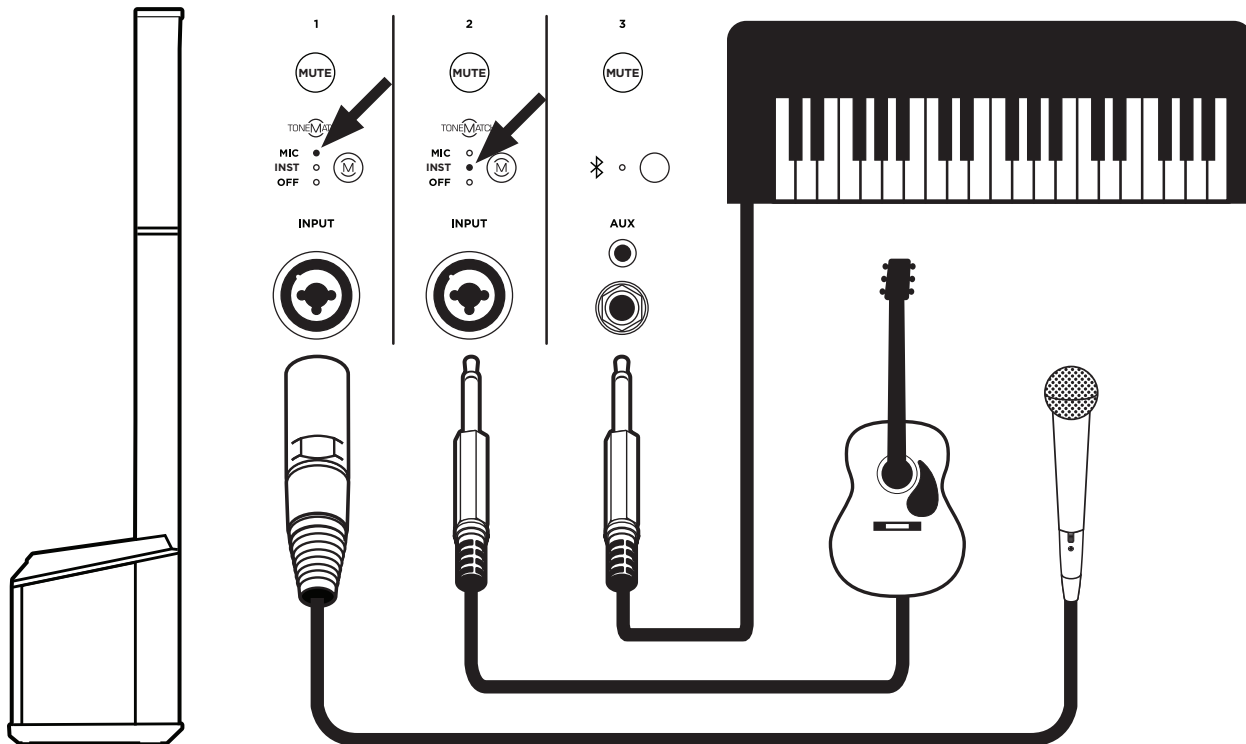

**Musicista con mixer T8S**

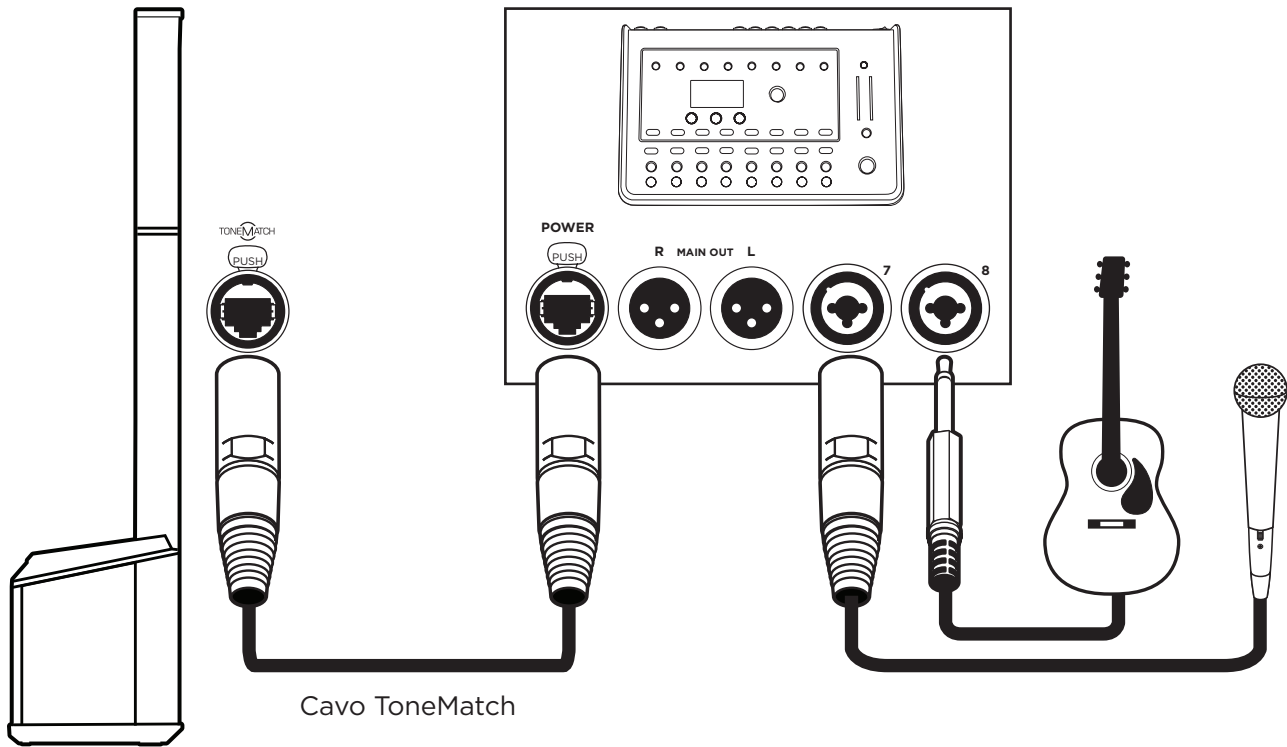

*Nota: con il T8S è presente solo l'audio del canale sinistro.*

**Musicista in stereo con mixer T4S**

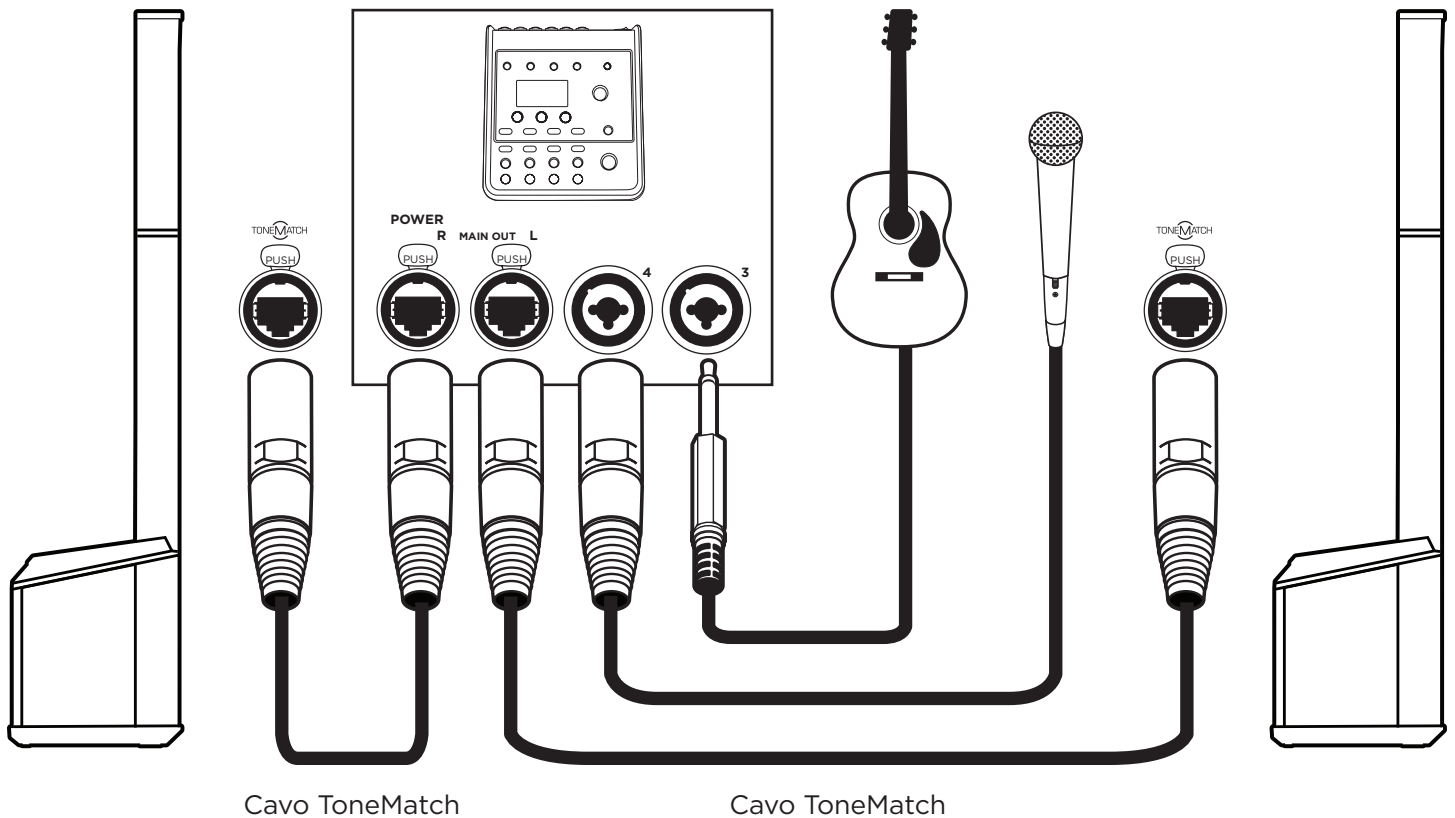

DJ in stereo

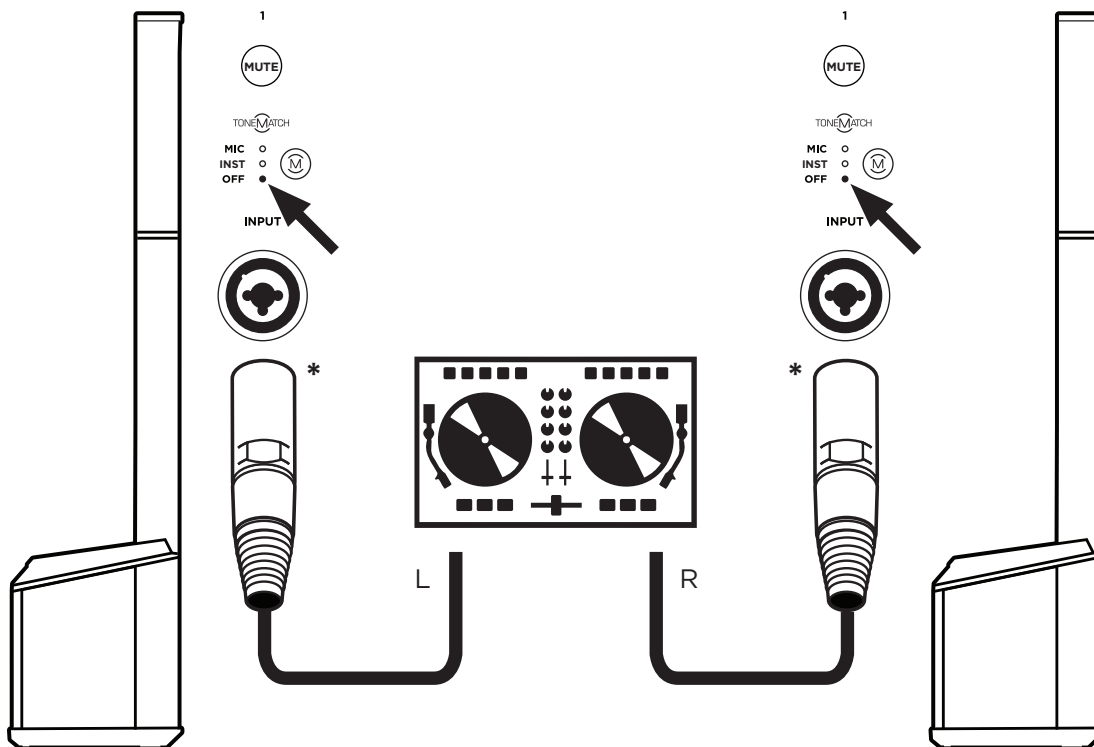

**\*Collegamento alternativo**

Questo scenario potrebbe richiedere un cavo o un adattatore speciale. Collega un cavo TRS all'ingresso TRS Line per avere a disposizione un range più ampio di controllo del volume.

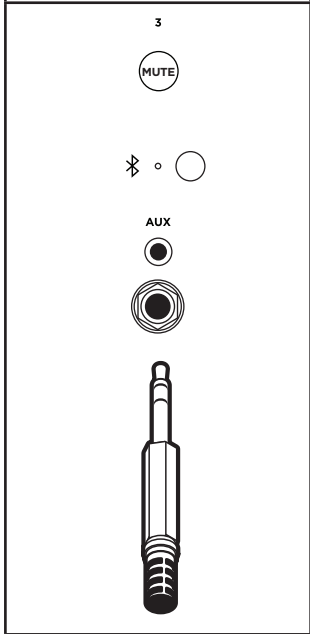

DJ Con Sub1

**\*Collegamento alternativo**

Questo scenario potrebbe richiedere un cavo o un adattatore speciale. Collega un cavo TRS all'ingresso TRS Line per avere a disposizione un range più ampio di controllo del volume.

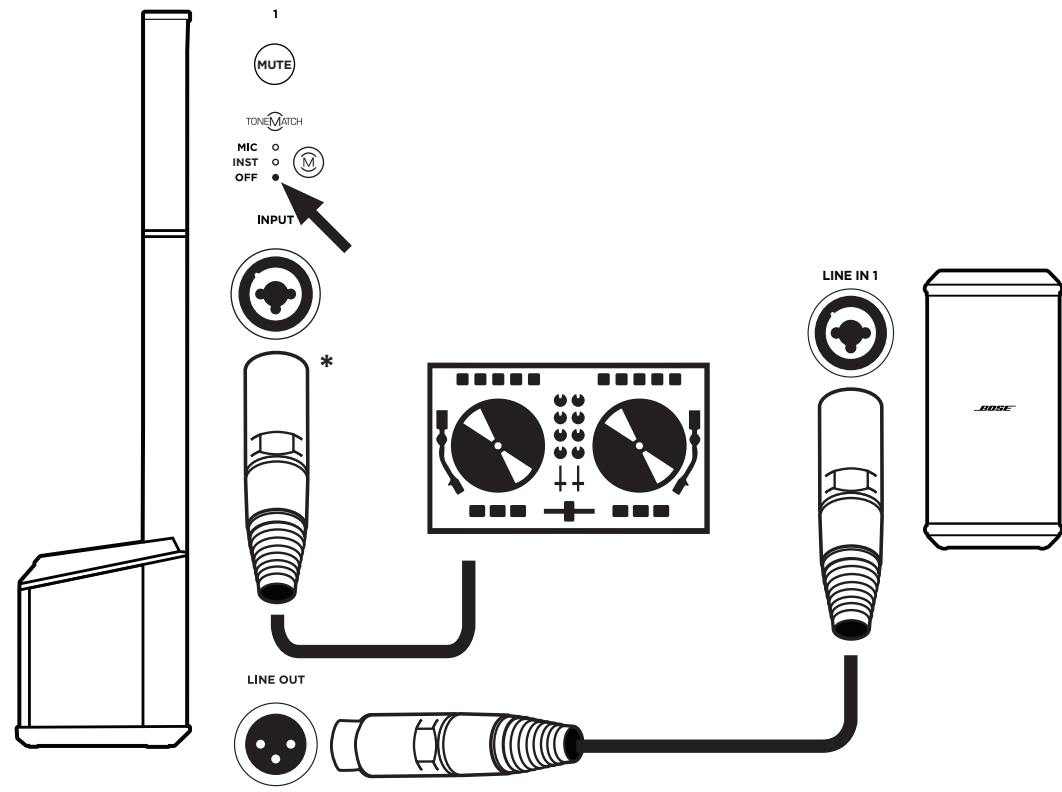
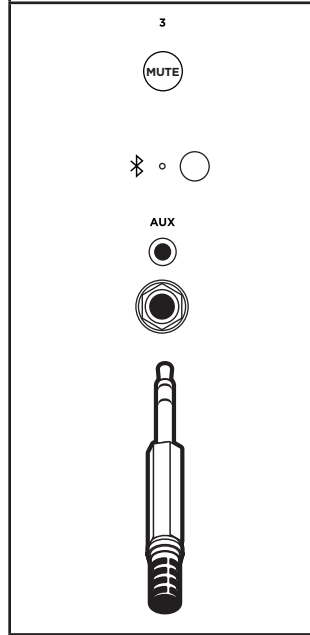

**Nota:** per le impostazioni corrette del Sub1/Sub2, vedi il manuale di istruzioni del Sub1/Sub2 su [PRO.BOSE.COM](http://PRO.BOSE.COM).

**Musicista in dual mono**

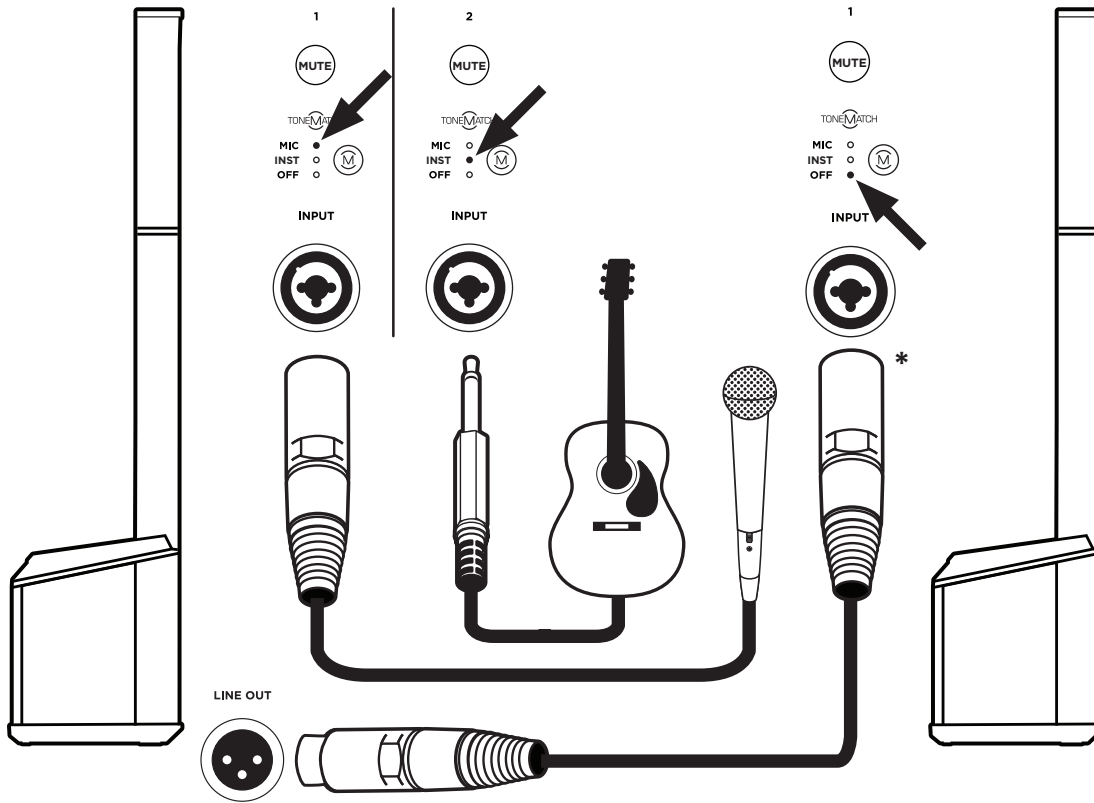

**\*Collegamento alternativo**

Questo scenario richiede un cavo o un adattatore speciale. Collega un cavo TRS all'ingresso TRS Line per avere a disposizione un range più ampio di controllo del volume.

**Musicista con monitor S1 Pro**

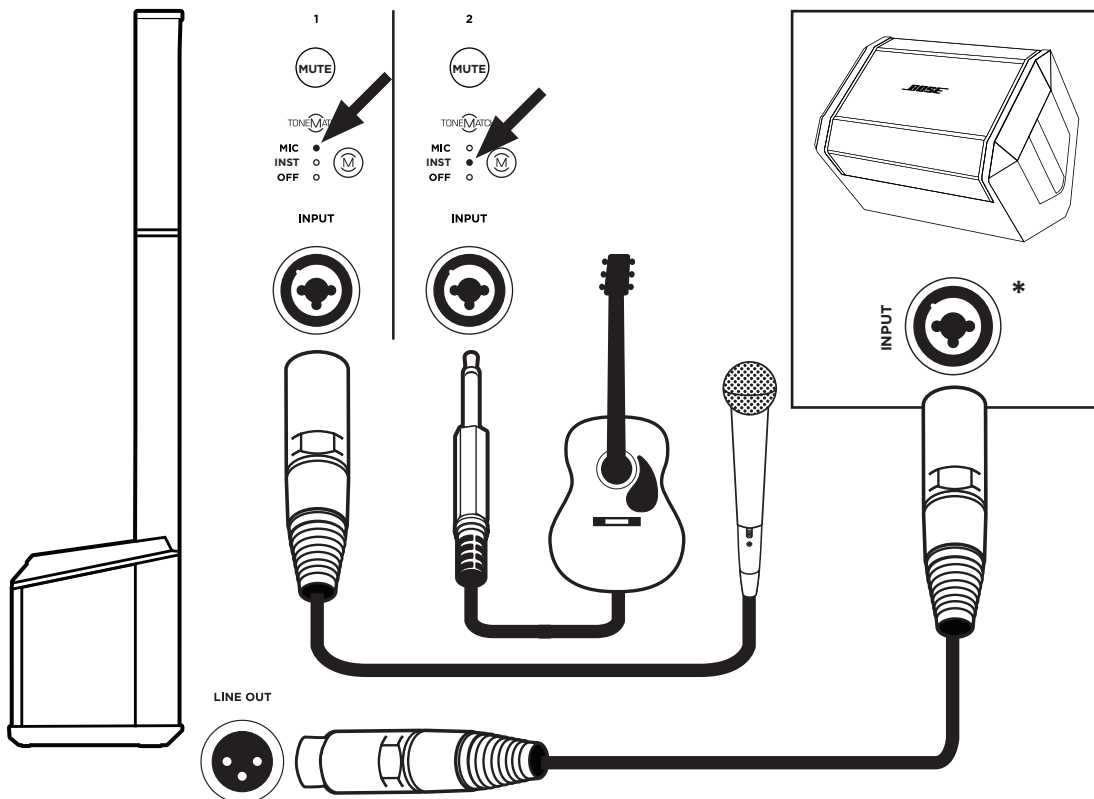

**\*Collegamento alternativo**

Questo scenario richiede un cavo o un adattatore speciale. Collega un cavo TRS per avere a disposizione un range più ampio di controllo del volume.

## Manutenzione

### Pulizia dell'unità L1 Pro

Utilizza esclusivamente un panno morbido e asciutto per pulire le superfici esterne del prodotto. Se necessario, pulisci delicatamente la griglia dell'unità L1 Pro con un aspirapolvere.



**ATTENZIONE:** non utilizzare solventi, prodotti chimici o soluzioni detergenti contenenti alcol, ammoniacca o abrasivi.

**ATTENZIONE:** non utilizzare spray vicino al prodotto ed evitare di versare liquidi nelle aperture.

### Risoluzione dei problemi

Problema	Soluzione
<b>Assenza di alimentazione</b>	<ul style="list-style-type: none"> <li>• Verifica che la presa di corrente sia alimentata. Prova a collegare una lampada o un'altra apparecchiatura alla stessa presa AC, oppure verificane il funzionamento con un apposito tester.</li> </ul>
<b>Suono assente</b>	<ul style="list-style-type: none"> <li>• Verifica che l'unità L1 Pro sia accesa.</li> <li>• Verifica che lo strumento sia collegato all'<b>ingresso di canale</b>.</li> <li>• Verifica che il volume della sorgente audio sia attivato.</li> <li>• Verifica che il volume sull'unità L1 Pro sia attivato.</li> <li>• Verifica che l'unità L1 Pro non sia in modalità AutoOff/Low-Power Standby.</li> <li>• Collega lo strumento a un altro amplificatore per verificare che la sorgente audio funzioni.</li> <li>• Verifica che il pulsante <b>Channel Mute</b> non sia attivato.</li> </ul>
<b>Il LED Standby lampeggia in rosso (errore termico)</b>	<ul style="list-style-type: none"> <li>• Spegni l'unità L1 Pro e attendi 30 minuti prima di riaccenderla.</li> <li>• Sposta l'unità L1 Pro in un luogo più fresco.</li> <li>• Sposta l'unità L1 Pro in un luogo più ventilato.</li> </ul>
<b>Il LED Standby è rosso fisso (errore di sistema)</b>	<ul style="list-style-type: none"> <li>• Contatta il servizio clienti Bose. Visita il sito <b>worldwide.Bose.com/contact</b>.</li> </ul>
<b>Se non è collegata alcuna sorgente audio all'unità L1 Pro, il sistema emette un lieve rumore di fondo.</b>	<ul style="list-style-type: none"> <li>• Con un tester AC, verifica che nella presa AC a cui è collegato l'L1 Pro non ci siano contatti invertiti o aperti (fase, neutro e/o terra).</li> <li>• Se stai utilizzando una prolunga, collega l'unità L1 Pro direttamente alla presa.</li> </ul>
<b>Il suono dello strumento musicale o della sorgente audio risulta distorto.</b>	<ul style="list-style-type: none"> <li>• Abbassa il volume della sorgente.</li> <li>• Abbassa il volume del canale.</li> <li>• Collega un'altra sorgente o un altro strumento musicale.</li> </ul>
<b>Il microfono è soggetto a feedback.</b>	<ul style="list-style-type: none"> <li>• Abbassa il volume del canale.</li> <li>• Orienta il microfono in modo che non sia rivolto direttamente verso l'unità L1 Pro.</li> <li>• Collega un altro microfono.</li> <li>• Prova a riposizionare l'unità L1 Pro e/o il cantante sul palco.</li> <li>• Aumenta la distanza tra l'unità L1 Pro e il microfono.</li> <li>• Se utilizzi un processore di effetti vocali, verifica che questo non contribuisca alla generazione del feedback.</li> </ul>



Problema	Soluzione
<b>Il dispositivo <i>Bluetooth</i><sup>®</sup> abbinato non si connette al diffusore.</b>	<ul style="list-style-type: none"><li>• Se il dispositivo abbinato richiede un codice di accesso, verifica di averlo digitato correttamente.</li><li>• Verifica che la funzionalità <i>Bluetooth</i><sup>®</sup> sia attivata sul dispositivo.</li><li>• Il dispositivo <i>Bluetooth</i> potrebbe trovarsi fuori portata; prova ad avvicinarlo all'unità L1 Pro.</li><li>• Se possibile, spegni tutti gli altri dispositivi <i>Bluetooth</i> nelle vicinanze, oppure disattiva la funzionalità <i>Bluetooth</i>.</li><li>• Azzera la memoria del diffusore oppure abbinalo a un nuovo dispositivo tenendo premuto il <b>pulsante <i>Bluetooth Pair</i></b> per dieci secondi. Elimina l'unità L1 Pro dalla memoria del dispositivo <i>Bluetooth</i>. Abbina nuovamente il dispositivo <i>Bluetooth</i> all'unità L1 Pro.</li><li>• Spegni e riaccendi, quindi prova nuovamente ad abbinare il dispositivo.</li></ul>
<b>Eccessivo rumore di fondo in caso di collegamento in serie di più unità.</b>	<ul style="list-style-type: none"><li>• Verifica che l'impostazione del volume sulle unità collegate in serie non sia eccessiva.</li></ul>



857135-0020

©2023 Bose Corporation. Tutti i diritti riservati.  
Framingham, MA 01701-9168 USA  
PRO.BOSE.COM  
AM857135 Rev. 03  
Aprile 2023

